



標準橫走式單軸伺服機械手

ST1-650-1200D-S1



在使用本產品之前，請先仔細閱讀產品說明書。

■ 編碼原則

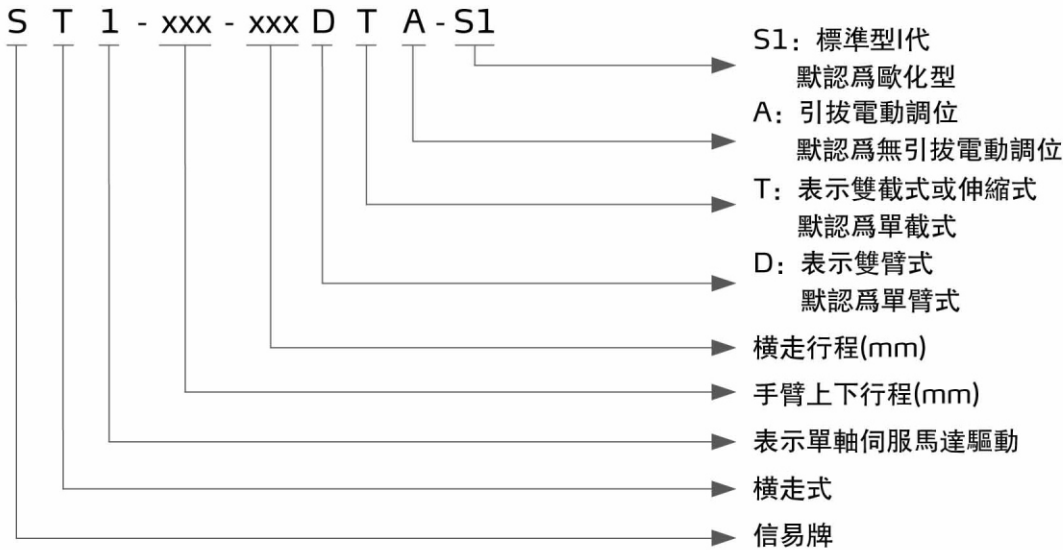

■ 本機特點

● 精密性

橫行機構採用進口伺服馬達驅動，配合高精度線性滑軌及進口鋼絲皮帶傳動，速度快、噪音低且定位準確。吸盤夾具採用氣缸驅動齒輪齒條運動，翻轉平穩且定位準確。

● 安全性

橫行及引拔終端位置加裝限位裝置，可有效防止操作失控。手臂附加斷氣保護裝置，在突發性斷氣時可鎖住手臂，避免發生意外。完善的軟硬體雙重保護功能，確保注塑機與機械手的運行安全。I/O短路保護設計，有效防止因過邊電路短路造成的電路板損壞。

● 智能性

3.2寸真彩色液晶屏，輸出信號控制均帶有智能檢測，實時監控機械手的狀態。同時顯示機械手多個故障報警源，方便全面掌握機械手狀態，確保使用安全。具有豐富的輸入/輸出端口，根據不同的配置，可以靈活設置端口信號的使用或不使用，無需修改系統軟件，具有良好的適應性。每路擴展端口均能在教導程序中使用的，同時設置其控制周期，方便控制或者與外圍設備通訊。強大的存儲功能，可存儲10組標準動作程式，18組用戶自定義動作程式。靈活的教導功能，用戶可根據需要自行教導并存儲所需動作程式。

● 人性化

系統自帶多種語言，方便不同地區客人使用。預留輔助設備接口，便于客戶增加輔助設備。



手控器面板

ST1-S1 Series

應用範圍

該系列機械手主要用於注塑成型時成品及水口料的取出。分為單臂型與雙臂型供客戶選擇，以適用於二板模、三板模或熱流道模具。為方便使用者包裝，該系列機械手可實現Z軸方向任意堆疊。適用於鎖模力在280T以下的射出成型機。

外形尺寸

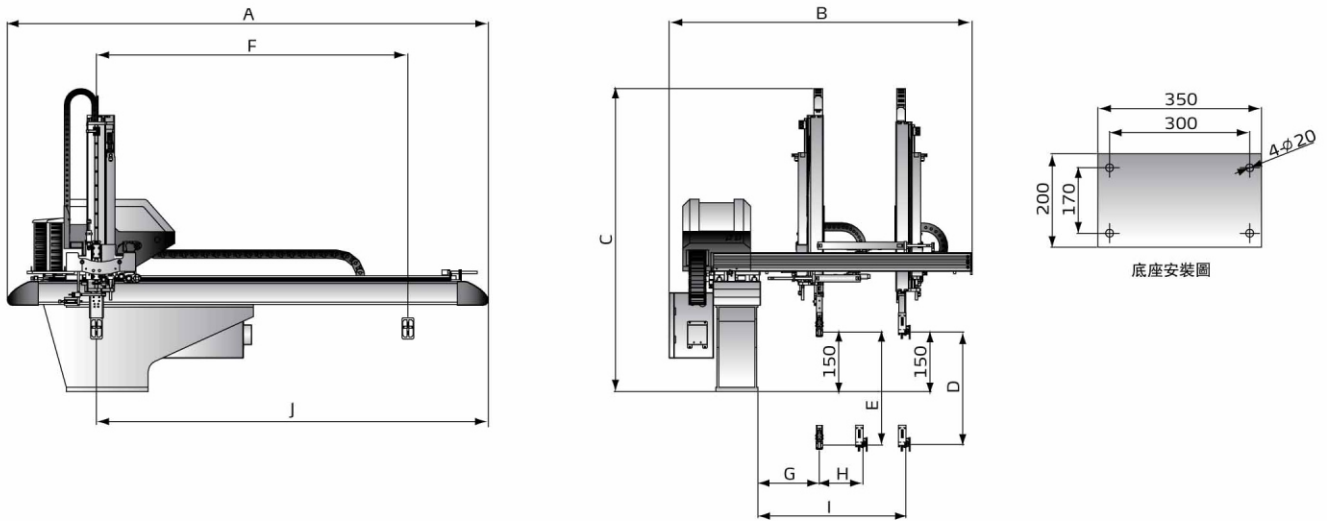

規格表

機型	ST1-	650-1200-S1	650-1200D-S1	700-1200-S1	700-1200D-S1	750-1300T-S1	750-1300DT-S1	850-1300T-S1	850-1300DT-S1
適用機型 (ton)		50 ~ 150	50 ~ 150	100 ~ 150	100 ~ 150	150 ~ 200	150 ~ 200	200 ~ 280	200 ~ 280
橫行程 (mm)		1200	1200	1200	1200	1300	1300	1300	1300
引拔行程 (mm)	主臂	200	200	200	200	200	200	200	200
	副臂	-	120	-	120	-	120	-	120
上下行程 (mm)		650	650	700	700	750	750	850	850
最大載荷 (含治具) (kg)		3	3	3	3	3	3	3	3
最快模內取出時間 (sec)		1.4	1.4	1.4	1.4	1.4	1.4	1.5	1.5
最快空循環時間 (sec)		8.5	8.5	8.5	8.5	8.5	8.5	8.6	8.5
工作氣壓 (bar)		4 ~ 6	4 ~ 6	4 ~ 6	4 ~ 6	4 ~ 6	4 ~ 6	4 ~ 6	4 ~ 6
最大空氣消耗量 (Nl/cycle) *		12	22	12	22	12	22	14	23
淨重 (kg)		160	190	170	200	180	210	195	225
尺寸規格 (mm)	A	2030	2030	2030	2030	2030	2030	2030	2030
	B	1300	1300	1300	1300	1300	1300	1300	1300
	C	1470	1470	1520	1520	1250	1250	1300	1300
	D	650	650	700	700	750	750	850	850
	E	-	650	-	650	-	750	-	850
	F	1200	1200	1200	1200	1300	1300	1300	1300
	G	130	130	130	130	130	130	130	130
	H	-	130	-	130	-	130	-	130
	I	800	800	800	800	800	800	800	800
	J	1600	1600	1600	1600	1600	1600	1600	1600

產品規格若有變更，恕不另行通知。



機型		ST1-900-1500T-S1	ST1-900-1500DT-S1	ST1-1000-1500T-S1	ST1-1000-1500DT-S1
適用機型 (ton)		200 ~ 280	200 ~ 280	280 ~ 320	280 ~ 320
橫行程 (mm)		1500	1500	1500	1500
引拔行程 (mm)	主臂	200	200	200	200
	副臂	-	120	-	120
上下行程 (mm)		900	900	1000	1000
最大載荷 (含治具) (kg)		3	3	3	3
最快模內取出時間 (sec)		1.4	1.4	1.7	1.7
最快空循環時間 (sec)		9.5	9.5	9.6	9.6
工作氣壓 (bar)		4 ~ 6	4 ~ 6	4 ~ 6	4 ~ 6
最大空氣消耗量 (NI/cycle) *		14	25	18	26
淨重 (kg)		200	235	250	300
尺寸規格 (mm)	A	2230	2230	2230	2230
	B	1300	1300	1450	1450
	C	1330	1330	1380	1380
	D	900	900	1000	1000
	E	-	900	-	1000
	F	1500	1500	1500	1500
	G	130	130	130	130
	H	-	130	-	130
	I	800	800	940	940
	J	1800	1800	1800	1800

機型		ST1-1100-1800T-S1	ST1-1100-1800DT-S1	ST1-1200-1800T-S1	ST1-1200-1800DT-S1
適用機型 (ton)		320 ~ 400	320 ~ 400	400 ~ 450	400 ~ 450
橫行程 (mm)		1800	1800	1800	1800
引拔行程 (mm)	主臂	200	200	300	300
	副臂	-	120	-	150
上下行程 (mm)		1100	1100	1200	1200
最大載荷 (含治具) (kg)		5	5	5	5
最快模內取出時間 (sec)		3	3	3	3
最快空循環時間 (sec)		11	11	11.2	11.2
工作氣壓 (bar)		4 ~ 6	4 ~ 6	4 ~ 6	4 ~ 6
最大空氣消耗量 (NI/cycle) *		15	26	16	30
淨重 (kg)		250	290	270	300
尺寸規格 (mm)	A	2530	2530	2530	2530
	B	1450	1450	1450	1450
	C	1430	1430	1480	1480
	D	1100	1100	1200	1200
	E	-	1100	-	1200
	F	1800	1800	1800	1800
	G	130	130	130	130
	H	-	130	-	130
	I	940	940	940	940
	J	2100	2100	2100	2100

- 注: 1) 機型後加註“M”為中板模裝置 (適用於三板模)
機型後加註“EM12”為控制系統信號符合Euromap12
機型後加註“EM67”為控制系統信號符合Euromap67
機型後加註“N”為置物方向非操作側
2) 機器電壓規格為1Φ, 200~240V, 50/60Hz
3) “*” 最大空氣消耗量使用吸附時另外消耗60NI/min

產品規格若有變更, 恕不另行通知。

信易集團

地址: 台灣省新北市樹林區民和街23號

電話: +886 2 2680 9119

傳真: +886 2 2680 9229

Email: shini@shini.com

製造工廠

- 台灣
- 東莞
- 平湖
- 寧波
- 重慶
- 孟買

2017-07-15-04 版權所有 翻版必究

www.shini.com