

Einachsiger Servoantrieb-Roboter

ST1-700-1400DT



Die Anweisung ist vor der Nutzung genau zu beachten.

■ Kodierungsprinzip

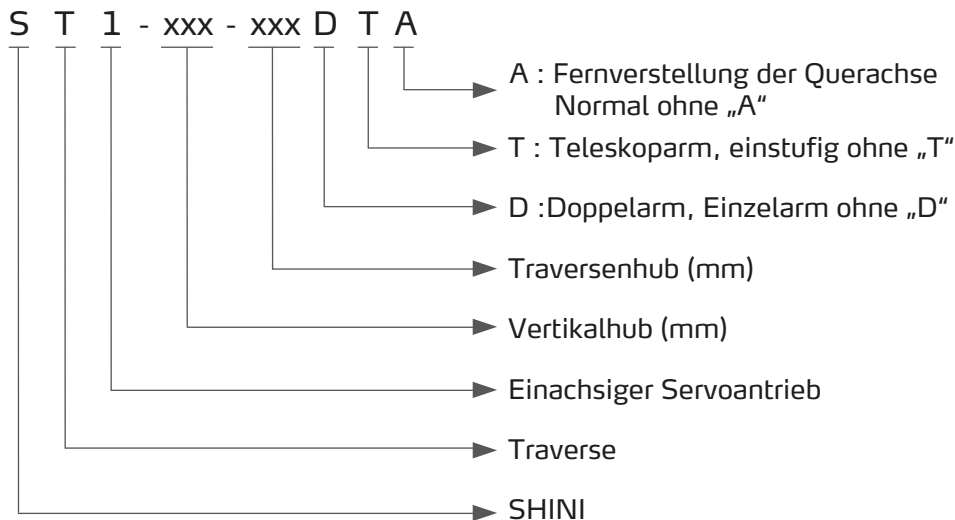

■ Funktionen

● Erscheinungsbild

Entworfen mit elegantem Erscheinungsbild; um ein kompaktes und schlankes Erscheinungsbild zu schaffen, werden weitgehend Aluminiumprofile gebraucht.

● Präzision

Der Traversenantrieb-Mechanismus wird durch einen Hochleistungsservomotor in Zusammenarbeit mit präzisen linearen Führungsleisten und Hochleistung-V-Riemern angetrieben. Er ist schnell, geräuschlos und präzise. Der Gelenkmechanismus verwendet ein pneumatisch getriebenes Zahnstangensystem, das für eine reibungslose, stabile und präzise Umdrehbewegung sorgt. Die vertikalen Arme mit Teleskopdesign verringern effizient die Zyklusdauer und reduzieren die Höhe des Roboters.

● Sicherheit

Die hocheffizienten Stoßdämpfer ermöglichen eine schnelle und präzise pneumatisch angetriebene Bewegung. Ein tropfendichter Verriegelungsmechanismus verhindert Unfälle, die aufgrund von pneumatischer Fehlfunktion passieren könnten. Positionslimitierungssensoren und Blöcke vermeiden effektiv mechanische und elektrische Fehlfunktionen. Die Steuerkarte mit Kurzschluss und lärmreduzierenden Funktionen entspricht dem CE EMC Test.

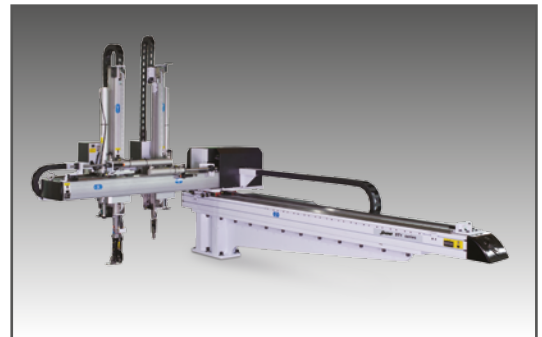

ST1-1300-2000DT

- Verbraucherefreundlichkeit

Vertikal- und Querverschiebungen können einfach durch den Austausch von Positionslimitierungsblöcken verstellt werden. Die Steuerkartenhalterungen sind mit einer Flyer-Struktur entworfen, die nützlich für die Wartung ist. Energieführungsketten unterstützen die Kabelverwaltung und erleichtern die Wartung.

- Standardisierung

Alle pneumatischen und elektrischen Zubehöre sowie Kommunikationsprotokolle entsprechen den globalen Standards. Die Schnittstelle zwischen der Spritzgießmaschine und dem Roboter ist für EUROMAP 12, EUROMAP 67 und SPI entworfen.

- Intelligenz

Das benutzerfreundliche Steuerungssystem zusammen mit der grafischen Benutzeroberfläche kann automatisch Fehlermeldungen überwachen und anzeigen. Zusätzlich kann es die letzten 50 Fehlermeldungen speichern. Ein flexibles und dialogisches Programmierungsschema bietet 20 Standardprogramme und 80 individuelle Programme.

- Benutzerfreundlich

Anschluss und Gebrauch von industriellen Anschlüssen ermöglichen einfache Installation und Deinstallation. Eine servoangetriebene Achse bietet die Möglichkeit mehrere Punkte für die Positionierung der Produkte und Angüsse zu nutzen. Mehrsprachige Anzeigefelder und kommunikationseinsparende Verbindungen mit Einfassungsmaschinen bieten mehr Flexibilität für internationale Kunden.



Steuerpult

■ Anwendung

Der ST1-Serie-Roboter wurde dazu entworfen, Anguss und Produkte der Spritzgießmaschine präzise und schnell zu entfernen und in den gewünschten Ort zu bringen. Standard- und Teleskoppendel sind auswählbar entsprechend der Anwendung zweier Plattformen, dreier Plattformen oder Heißkanalsystems. Die Stapelfunktion bietet 2 Haltepunkte in der X und Y Achse, mehrfache Haltepunkte in der Z Achse. Geeignet für Spritzgießmaschinen unter 850t Schließkraft.

■ Umrisszeichnungen

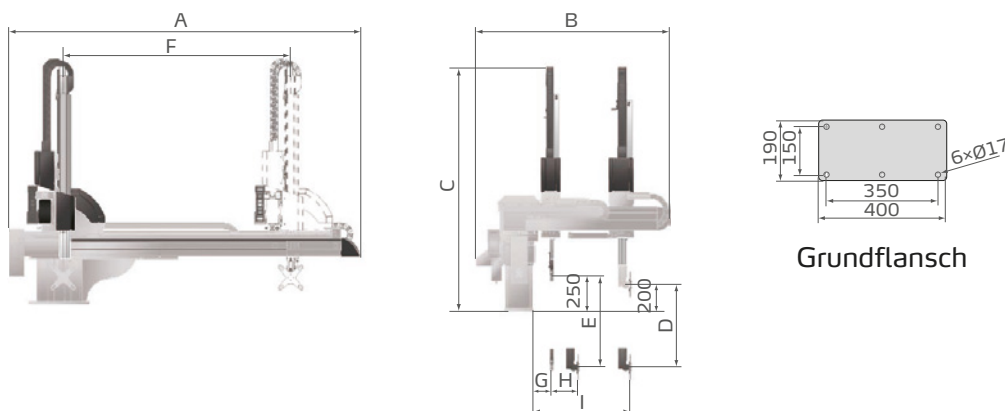

Einachsiger Servoantrieb

ST1 Serie

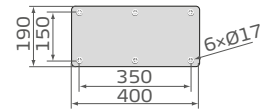
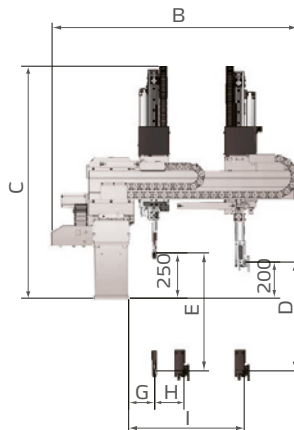
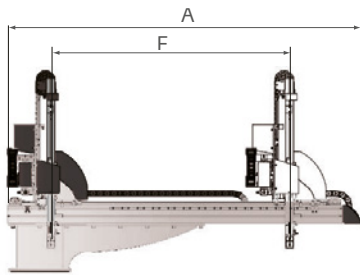

Grundflansch

Einachsiger Servoantrieb mit Teleskoppendel

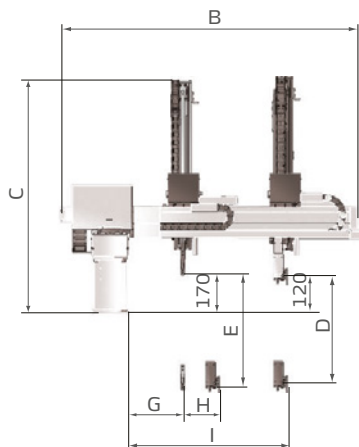
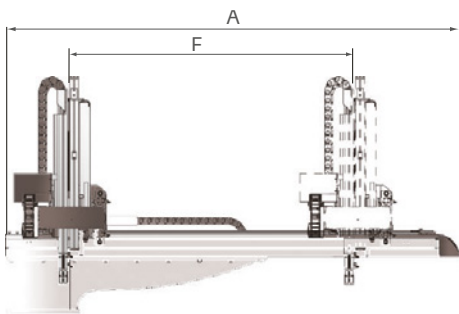

Grundflansch

Einachsiger Servoantrieb mit Teleskoppendel Medium

Technische Daten

Modell		ST1-550-1000	ST1-550-1000D	ST1-700-1400	ST1-700-1400D
IMM (Spritzgießmaschine) (T)		50 ~ 100	50 ~ 100	100 ~ 200	100 ~ 200
Traversenhub (mm)		1000	1000	1400	1400
Querhub(mm)	Hauptarm	125	125	150	150
	Hilfsarm	/	100	/	100
Vertikalhub (mm)	Hauptarm	550	550	700	700
	Hilfsarm	/	600	/	750
Maximale Belastung (mit Greifer) (kg)		3	3	3	3
Minimale Zeit der Elemententnahme(s)		2.4	2.4	2.7	2.7
Minimale Zeit des Zyklus (s)		7.5	7.5	8	8
Luftdruck (bar)		4 ~ 6	4 ~ 6	4 ~ 6	4 ~ 6
Max. Luftverbrauch (NI/Zyklus) *		9	14	11	17
Gewicht(kg)		210	225	240	260
Abmessungen (mm)	A	1750	1750	2150	2150
	B	1300	1300	1300	1300
	C	1500	1500	1650	1650
	D (max)	550	550	700	700
	E (max)	/	600	/	750
	F (max)	1000	1000	1400	1400
	G (min)	/	120	/	120
	H (min)	/	180	/	180
	I (max)	700	700	700	700

Modell		ST1-900-1600	ST1-900-1600D	ST1-1100-1800	ST1-1100-1800D
IMM (Spritzgießmaschine) (T)		200 ~ 300	200 ~ 300	300 ~ 450	300 ~ 450
Traversenhub (mm)		1600	1600	1800	1800
Querhub(mm)	Hauptarm	250	250	300	300
	Subarm	/	100	/	150
Vertikalhub (mm)	Hauptarm	900	900	1100	1100
	Subarm	/	950	/	1150
Maximale Belastung (mit Greifer) (kg)		5	5	5	5
Minimale Zeit der Elemententnahme(s)		3	3	3.3	3.3
Minimale Zeit des Zyklus (s)		9	9	10	10
Luftdruck (bar)		4 ~ 6	4 ~ 6	4 ~ 6	4 ~ 6
Max. Luftverbrauch (NI/Zyklus) *		15	22	17	26
Gewicht(kg)		250	270	280	290
Abmessungen (mm)	A	2350	2350	2550	2550
	B	1400	1400	1600	1600
	C	1850	1850	2050	2050
	D (max)	900	900	1100	1100
	E (max)	/	950	/	1150
	F (max)	1600	1600	1800	1800
	G (min)	/	120	/	120
	H (min)	/	180	/	180
	I (max)	800	800	900	900

Hinweise:

- 1) „M“ steht für Mittelplatte-Detektor (geeignet für die Dreiplattenform)
 „EM12“ steht für EUROMAP 12 Kommunikationsschnittstelle
 „EM67“ steht für EUROMAP 67 Kommunikationsschnittstelle
- 2) Energieversorgung: 1Φ, 200~240V, 50/60Hz.
- 3) „*“ Maximaler Luftverbrauch für die Vakuumeinrichtung 60NI/Min.

Wir behalten uns das Recht vor, Daten ohne vorherige Ankündigung zu ändern.

Modell (Teleskop)		ST1-700-1400T	ST1-700-1400DT	ST1-900-1600T	ST1-900-1600DT
IMM (Spritzgießmaschine) (T)		100 ~ 200	100 ~ 200	200 ~ 300	200 ~ 300
Traversenhub (mm)		1400	1400	1600	1600
Querhub(mm)	Hauptarm	150	150	250	250
	Subarm	/	100	/	150
Vertikalhub (mm)	Hauptarm	700	700	900	900
	Subarm	/	750	/	950
Maximale Belastung (mit Greifer) (kg)		3	3	3	3
Minimale Zeit der Elemententnahme(s)		2.0	2.3	2.0	2.3
Minimale Zeit des Zyklus (s)		6.8	6.8	7.2	7.2
Luftdruck (bar)		4 ~ 6	4 ~ 6	4 ~ 6	4 ~ 6
Max. Luftverbrauch (NI/Zyklus) *		10	16	12	19
Gewicht(kg)		290	310	300	320
Abmessungen (mm)	A	2150	2150	2350	2350
	B	1300	1300	1400	1400
	C	1250	1250	1350	1350
	D (max)	700	700	900	900
	E (max)	/	750	/	950
	F (max)	1400	1400	1600	1600
	G (min)	/	120	/	120
	H (min)	/	180	/	180
	I (max)	730	730	850	850

Hinweise:

- 1) „M“ steht für Mittelplatte-Detektor (geeignet für die Dreiplattenform)
 „EM12“ steht für EUROMAP 12 Kommunikationsschnittstelle
 „EM67“ steht für EUROMAP 67 Kommunikationsschnittstelle
- 2) Energieversorgung: 1Φ, 200~240V, 50/60Hz.
- 3) „*“ Maximaler Luftverbrauch für die Vakuumeinrichtung 60NI/Min.

Wir behalten uns das Recht vor, Daten ohne vorherige Ankündigung zu ändern.

■ Technische Daten

Modell (Teleskop)		ST1-1100-1800T	ST1-1100-1800DT	ST1-1300-2000T	ST1-1300-2000DT
IMM (Spritzgießmaschine) (T)		300 ~ 450	300 ~ 450	450 ~ 650	450 ~ 650
Traversenhub (mm)		1800	1800	2000	2000
Querhub(mm)	Hauptarm	400	400	400	400
	Subarm	/	200	/	200
Vertikalhub (mm)	Hauptarm	1100	1100	1300	1300
	Subarm	/	1150	/	1350
Maximale Belastung (mit Greifer) (kg)		5	5	5	5
Minimale Zeit der Elemententnahme(s)		2.5	2.5	2.8	2.8
Minimale Zeit des Zyklus (s)		7.6	7.6	8	8
Luftdruck (bar)		4 ~ 6	4 ~ 6	4 ~ 6	4 ~ 6
Max. Luftverbrauch (NI/Zyklus) *		24	37	26	41
Gewicht(kg)		420	450	440	470
Abmessungen (mm)	A	2570	2570	2770	2770
	B	1750	1750	1750	1750
	C	1390	1390	1490	1490
	D (max)	1100	1100	1300	1300
	E (max)	/	1150	/	1350
	F (max)	1800	1800	2000	2000
	G (min)	/	120	/	120
	H (min)	/	180	/	180
	I (max)	1150	1150	1150	1150

Modell (Teleskop)		ST1-1500-2200T	ST1-1500-2200DT
IMM (Spritzgießmaschine) (T)		650 ~ 850	650 ~ 850
Traversenhub (mm)		2200	2200
Querhub(mm)	Hauptarm	400	400
	Subarm	/	200
Vertikalhub (mm)	Hauptarm	1500	1500
	Subarm	/	1550
Maximale Belastung (mit Greifer) (kg)		6	6
Minimale Zeit der Elemententnahme(s)		3	3
Minimale Zeit des Zyklus (s)		8.5	8.5
Luftdruck (bar)		4 ~ 6	4 ~ 6
Max. Luftverbrauch (NI/Zyklus) *		29	45
Gewicht(kg)		460	490
Abmessungen (mm)	A	2970	2970
	B	1750	1750
	C	1590	1590
	D (max)	1500	1500
	E (max)	/	1550
	F (max)	2200	2200
	G (min)	/	120
	H (min)	/	180
	I (max)	1150	1150

Hinweise:

- 1) „M“ steht für Mittelplatte-Detektor (geeignet für die Dreiplattenform)
 „EM12“ steht für EUROMAP 12 Kommunikationsschnittstelle
 „EM67“ steht für EUROMAP 67 Kommunikationsschnittstelle
- 2) Energieversorgung: 1Φ, 200~240V, 50/60Hz.
- 3) „*“ Maximaler Luftverbrauch für die Vakuumeinrichtung 60NI/Min.

Wir behalten uns das Recht vor, Daten ohne vorherige Ankündigung zu ändern.