

2.2 机器零件图

2.2.1 系统结构图(STM-607-PW)

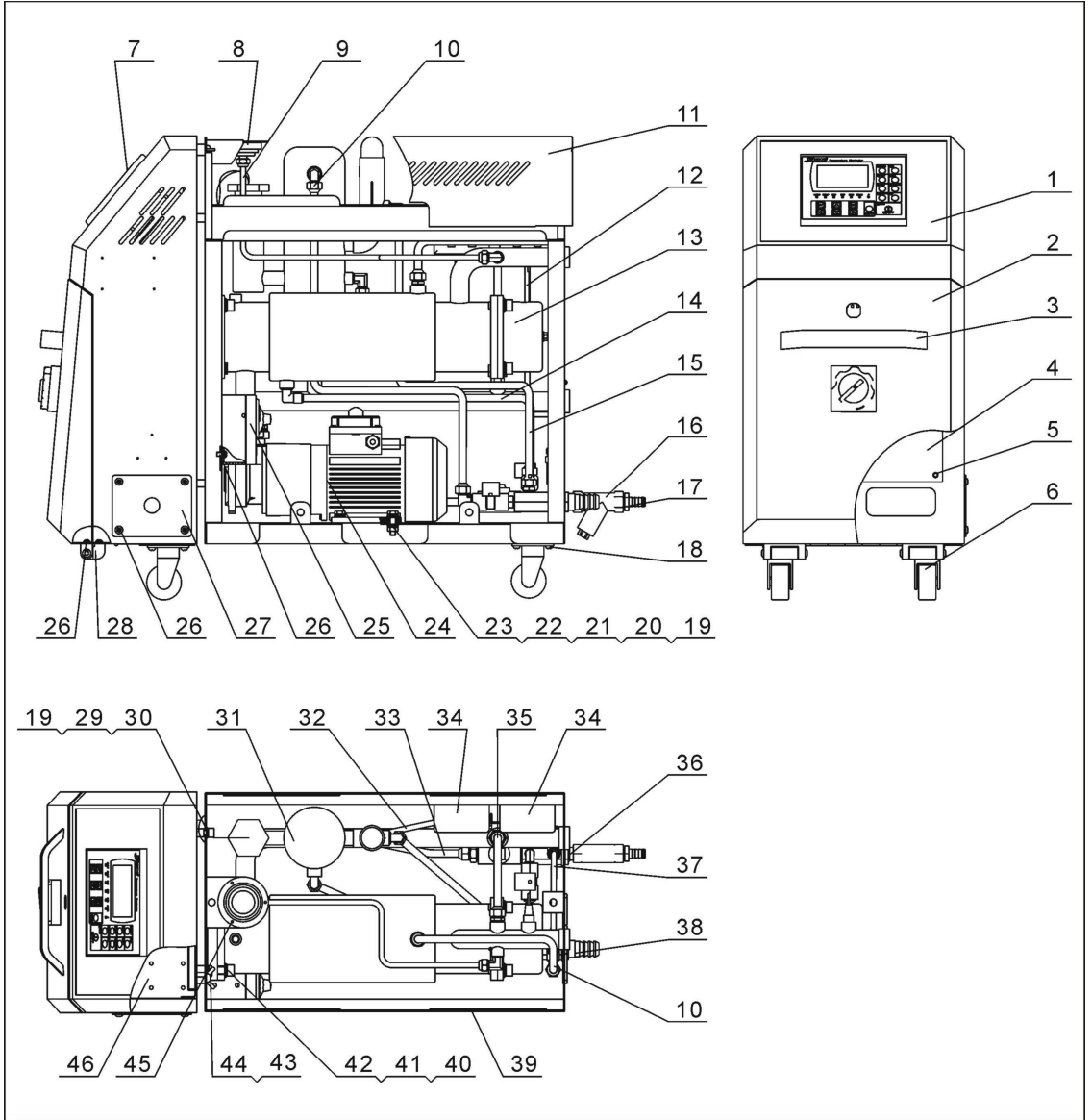

注：零件图中的阿拉伯数字详解见 2.2.2 材料明细表

图 2-2: 系统结构图(STM-607-PW)

2.2.2 材料明细表(STM-607-PW)

表 2-1: 材料明细表(STM-607-PW)

序号	名称	物料编号	序号	名称	物料编号
1	电控箱	-	24	泵浦 MP-55	YW64080600000
2	门板	-	25	EGO 组合体	BH90115000050
3	门板铝拉手 6609(雅轩)	YW20660900100	26	扁头螺钉 M5×10	YW62051000100
4	电控底板	-	27	线夹具固定板	-
5	厚头螺钉 M6×20	YW63062000000	28	大合页 CL219-1	YW06219100000
6	脚轮 2"	YW03000200000	29	内六角螺钉 M8×20	YW61082000200
7	韩荣控制器 MT100-01	YE81100010000	30	弹垫 8mm	YW65008000100
8	压力表 0-15kg	YW85015000000	31	回水管部件	-
9	压力表管	-	32	高压管	-
10	铁弗龙管+接头 3/8 寸×60cm	YW59386000000	33	补水管	-
11	盖板	-	34	低压压力开关控制器 0-0.8MPa	YE90000800000
12	低压管	-	35	热水旁通管	-
13	加热桶部件	-	36	补水接头部件	-
14	冷却水进水管	-	37	冷水旁通管	-
15	排水管	-	38	排水接头部件	-
16	Y型过滤水阀 1/2"	YW57010200000	39	侧板	-
17	铜插芯 M13×1/2PT	BH12131200010	40	内六角螺栓 M10×30	YW61103000100
18	扁头螺钉 M6*10	YW62061000000	41	弹垫 10	YW65010000000
19	平垫圈 8×22×1.5mm	YW66082200000	42	平垫 10.5×20×2mm	YW66102000100
20	弹簧垫圈 6	YW65006000100	43	蝶型螺杆 M8×15	YW69081500000
21	平垫圈 6×18×1.0	YW66061800000	44	弹垫 8×16×1.5mm	YW66081600000
22	六角头螺栓 M6×25	YW60062500000	45	厚头螺钉 M3×6	YW63030600000
23	螺母 M6	YW64080600000	46	电控箱后板	-

*表示可能损坏的项目；**表示较可能损坏的项目，建议备份。

请在下单采购零配件之前，先确认说明书版本号，以确保零配件物料号与实物一致。

2.2.3 系统结构图(STM-1220-PW)

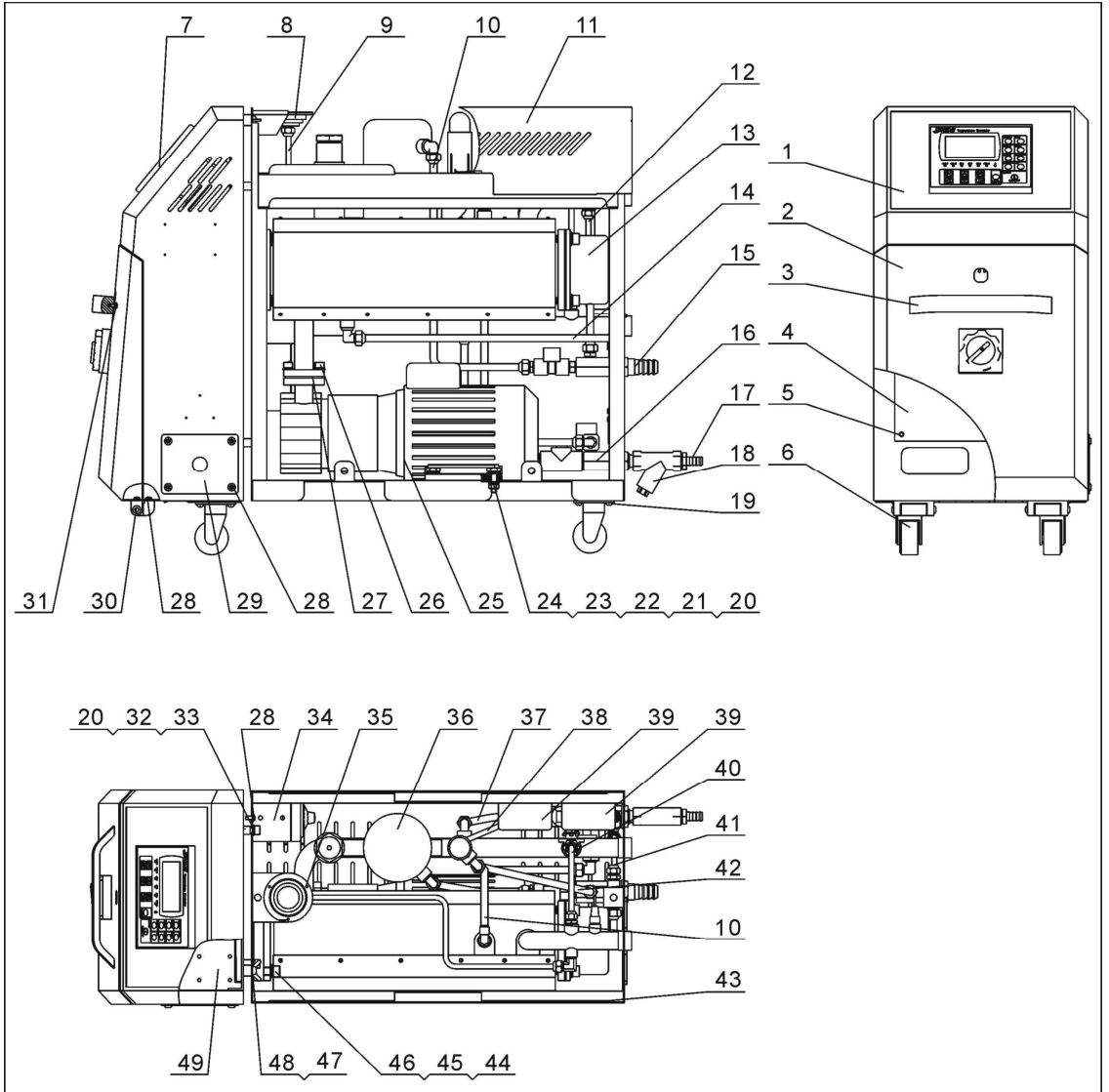

注：零件图中的阿拉伯数字详解见 2.2.4 材料明细表

图 2-3: 系统结构图(STM-1220-PW)

2.2.4 材料明细表(STM-1220-PW)

表 2-2: 材料明细表(STM-1220-PW)

序号	名称	物料编号	序号	名称	物料编号
1	电控箱	-	26	内六角螺栓 M10×25	YW61102500000
2	门板	-	27	法兰垫片	-
3	门板铝拉手 6609(雅轩)	YW20660900100	28	扁头螺钉 M5×10	YW62051000100
4	电控底板	-	29	线夹具固定板	-
5	厚头螺钉 M6×20	YW63062000000	30	大合页 CL219-1	YW06219100000
6	脚轮 2"	YW03000200000	31	厚头螺钉 M4×6	YW63040600000
7	韩荣控制器 MT100-01	YE81100010000	32	内六角螺栓 M8×20	YW61082000200
8	压力表 0-15kg	YW85015000000	33	弹垫 8mm	YW65008000100
9	压力表管	-	34	EGO 组合体	BH90115000050
10	铁氟龙管+接头 3/8 寸×50cm	YW59385000000	35	厚头螺钉 M3×6	YW63030600000
11	盖板	-	36	回水管部件	-
12	低压管	-	37	补水管	-
13	加热桶部件	-	38	高压管	-
14	冷却水进水管	-	39	低压压力开关控制器 0-0.8MPa	YE90000800000
15	排水接头部件	-	40	热水旁通管	-
16	补水接头部件	-	41	冷水旁通管	-
17	铜插芯 M13×1/2PT	BH12131200010	42	排水管	-
18	Y型过滤水阀 1/2"	YW57010200000	43	侧板	-
19	扁头螺钉 M6×10	YW62061000000	44	弹垫 10	YW65010000000
20	平垫圈 8×22×1.5mm	YW66082200000	45	内六角螺栓 M10×30	YW61103000100
21	弹簧垫圈 6	YW65006000100	46	平垫 10.5×20×2mm	YW66102000100
22	平垫圈 6×18×1.0	YW66061800000	47	蝶型螺杆 M8×15	YW69081500000
23	六角头螺栓 M6×25	YW60062500000	48	弹垫 8×16×1.5mm	YW66081600000
24	螺母 M6	YW64080600000	49	电控箱后板	-
25	泵浦 MP-100	BM20123400000			

*表示可能损坏的项目；**表示较可能损坏的项目，建议备份。

请在下单采购零配件之前，先确认说明书版本号，以确保零配件物料号与实物一致。

2.2.5 泵浦

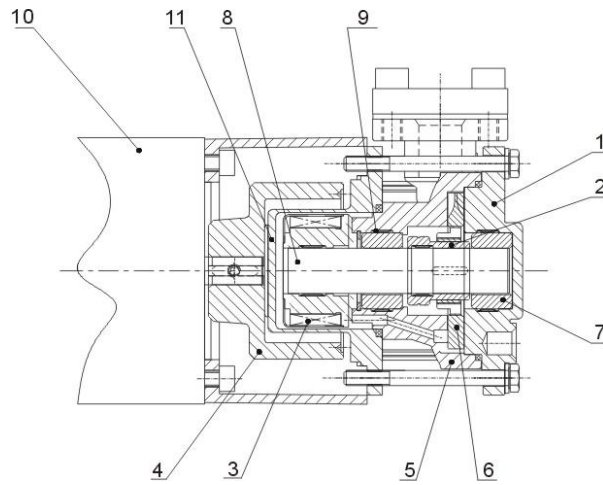

部件名称:

- | | | | | |
|--------|----------|-----------|-----------|--------|
| 1. 泵盖 | 2. 轴套 | 3. 内磁力连接器 | 4. 外磁力连接器 | 5. 泵体 |
| 6. 叶轮 | 7. 碳化硅轴承 | 8. 陶瓷棒 | 9. 迫紧环 | 10. 电机 |
| 11. 磁盖 | | | | |

图 2-4: 泵浦图