

2.2 机器零件图

2.2.1 系统结构图(STM-607MW)

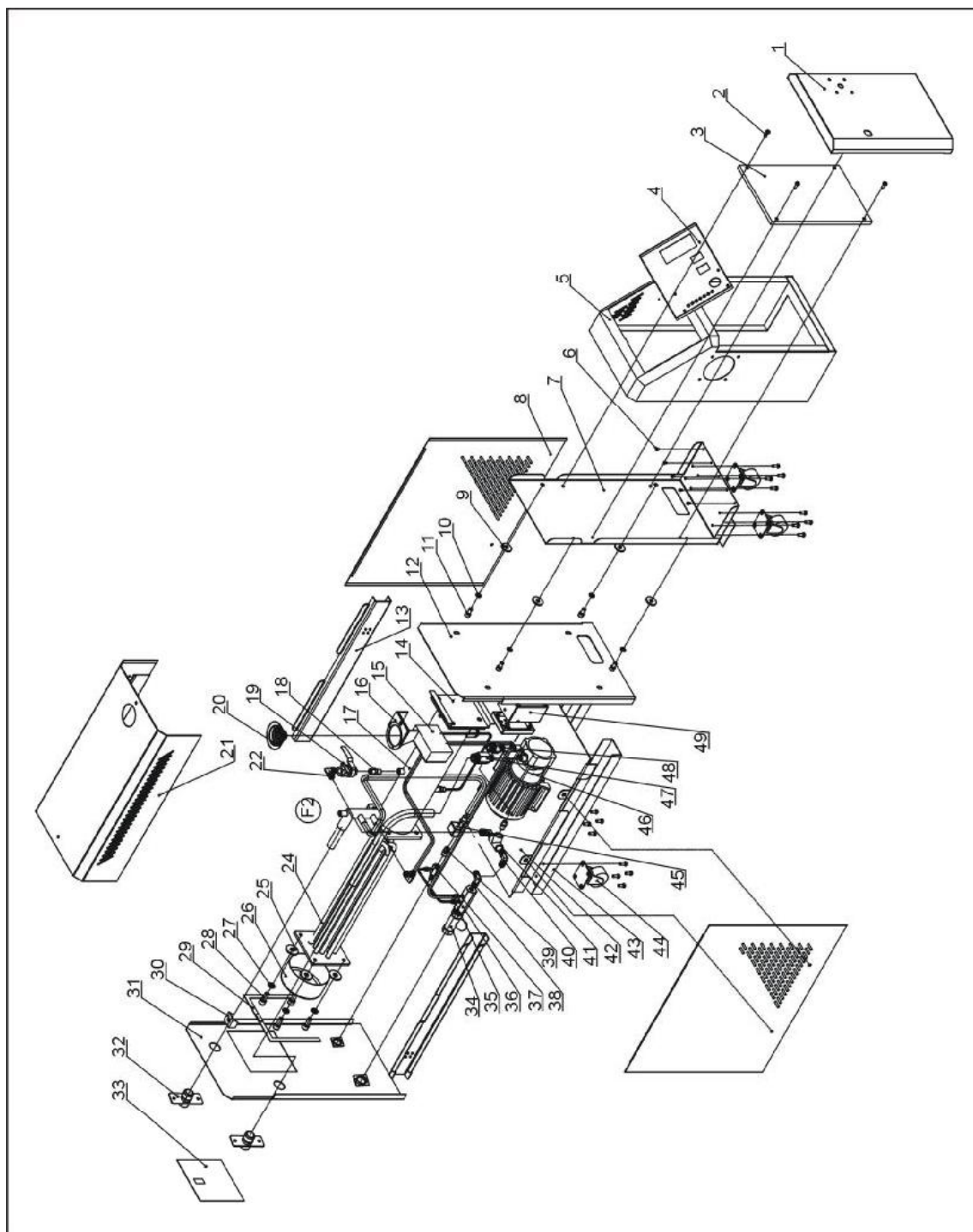

注：零件图中的阿拉伯数字详解见 2.2.2 材料明细表

图 2-2: 系统结构图(STM-607MW)

2.2.2 材料明细表(STM-607W)

表 2-1: 材料明细表(STM-607W)

序号	名称	物料编号	序号	名称	物料编号
1	门板	-	25	平垫 10	YW66102500000
2	扁头螺钉 M6×17	YW63061700000	26	电热管罩	BL80091000120
3	电控底板	-	27	弹垫 10	YW65010000000
4	操作面板	-	28	内六角圆柱头螺钉 M10×20	YW61102500000
5	电器安装箱	-	29	后板小盖板托板	-
6	厚头螺钉 M4×5	YW62040600000	30	水流分布器接头	-
7	电控箱后板	-	31	后板	-
8	侧板	-	32	梢板	-
9	平垫 8	YW66082200100	33	后板小盖板	-
10	弹垫 8	YW65008000200	34	滤水阀	YW57010200000
11	内六角圆柱头螺钉 M8×20	YW61082000200	35	铜氟龙接头 1/4PT×1/4H	BH12010400410
12	隔板	-	36	铜接头第一套	-
13	横梁	-	37	铜接头第三套	-
14	加热桶托板	-	38	铜氟龙接头 3/8PT×3/8H(L 型)	BH12030800610
15	高低压开关	YE90832500000	39	铜尼不了 3/8"PT	BH12030800110
16	压力表托板	-	40	铜氟龙接头 1/4PT×3/8H(L 型)	BH12010400510
17	加热桶	-	41	1/4"不锈钢三通	YW52010400000
18	尼不了 1/4"	BH12010400110	42	底板	-
19	铜球芯阀 1/4"	YY60001430000	43	加强筋	-
20	压力表	YW85001000100	44	脚轮 2"	YW03000200000
21	盖板	-	45	电磁阀	YE32331000000
22	铜氟龙接头 1/4PT×1/4H(L 型)	YW04010400400	46	泵浦 MP-55	BM20005500050
23	-	-	47	铜氟龙接头 3/4H×1/2PT×1/4 中孔	BH12030400810
24	发热管 6kW	BH70060700250			

*表示可能损坏的项目；**表示较可能损坏的项目，建议备份。
请在下单采购零配件之前，先确认说明书版本号，以确保零配件物料号与实物一致。

2.2.3 系统结构图(STM-910MW)

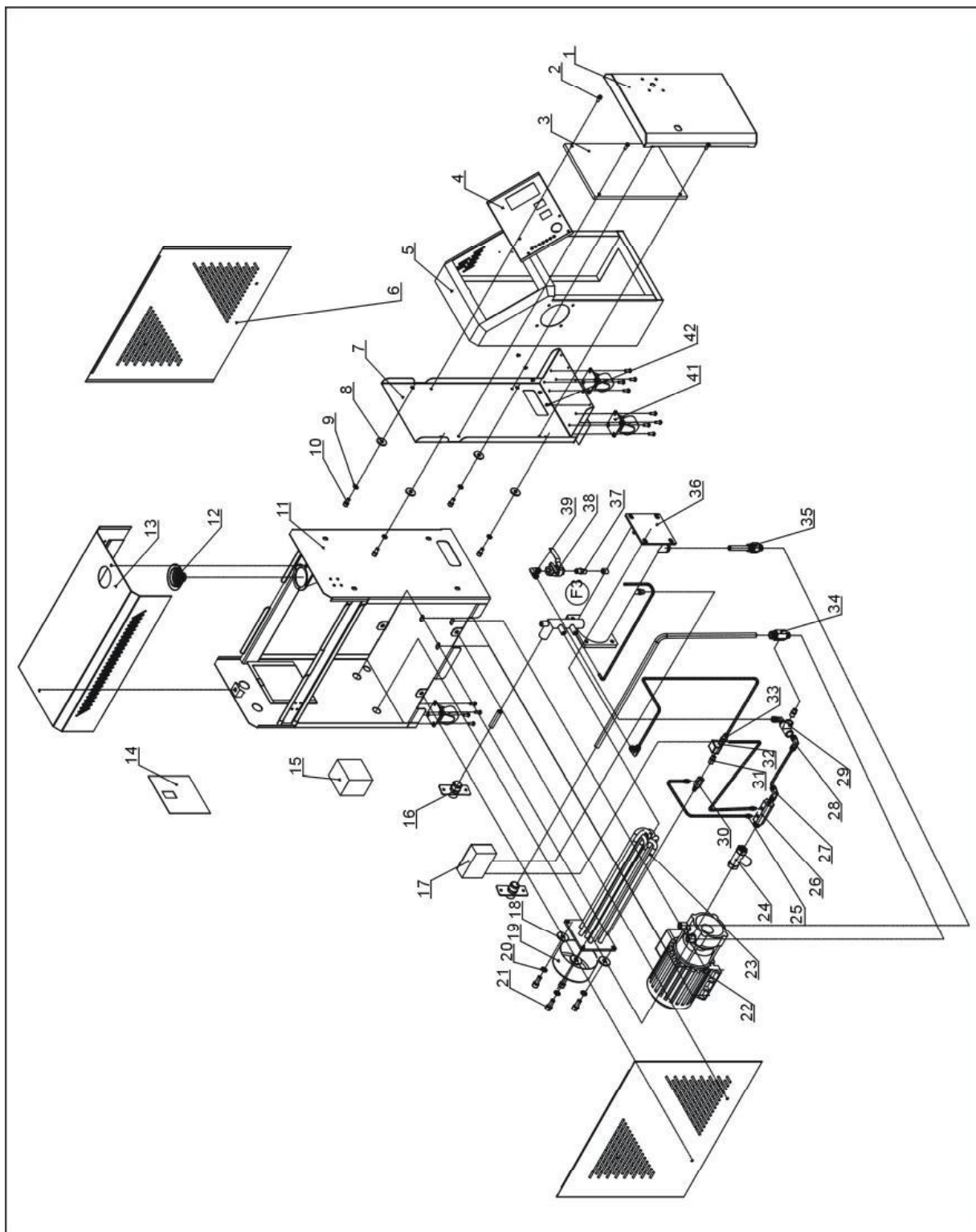

注：零件图中的阿拉伯数字详解见 2.2.4 材料明细表

图 2-3: 系统结构图(STM-910MW)

2.2.4 材料明细表(STM-910MW)

表 2-2: 材料明细表(STM-910MW)

序号	名称	物料编号	序号	名称	物料编号
1	门板	-	22	泵浦 MP-100	BM20123400000
2	扁头螺钉 M6×17	YW63061700000	23	发热管 9kW	BH70091000250
3	电控底板	-	24	Y型滤水阀	YW57010200000
4	操作面板	-	25	铜氟龙接头 1/4H×1/4PT	BH12010400410
5	电器安装箱	-	26	铜接头第一套	-
6	侧板	-	27	铜龙接头 3/8PT×3/8H(L型)	BH12030800610
7	电控箱后板	-	28	铜龙接头 3/8PT×1/4H(L型)	BH12010400510
8	平垫 8	YW66082200100	29	1/4"不锈钢三通	YW52010400000
9	弹垫 8	YW65008000200	30	铜接头第三套	-
10	内六角圆柱头螺钉 M8×20	YW61082000200	31	铜尼不了 3/8"PT	BH12030800110
11	机架组件	-	32	电磁阀	YE32331000000
12	压力表	YW85001000100	33	铜氟龙外牙接头 3/8PT×3/8H	BH12030800610
13	盖板	-	34	铜接头(3/4PT×3/4H×1/4中孔)	BH12030400610
14	后板小盖板	-	35	铜氟龙接头 3/4PT×3/4H	BH12030400310
15	EGO 保护盒	YR40000400300	36	加热桶	-
16	水流分布器接头	-	37	1/4"尼不了	BH12010400110
17	高低压开关	YE90832500000	38	铜球芯阀 1/4"	YY60001430000
18	平垫 10	YW66102500000	39	铜氟龙接头 1/4H×1/4PT(L型)	YW04010400400
19	电热管罩	BL80091000120	40	-	-
20	弹垫 10	YW65010000000	41	脚轮 2"	YW03000200000
21	内六角圆柱头螺钉 M10×20	YW61102500000	42	厚头螺钉 M4×5	YW62040600000

*表示可能损坏的项目；**表示较可能损坏的项目，建议备份。

请在下单采购零配件之前，先确认说明书版本号，以确保零配件物料号与实物一致。

2.2.5 系统结构图(STM-1220MW)

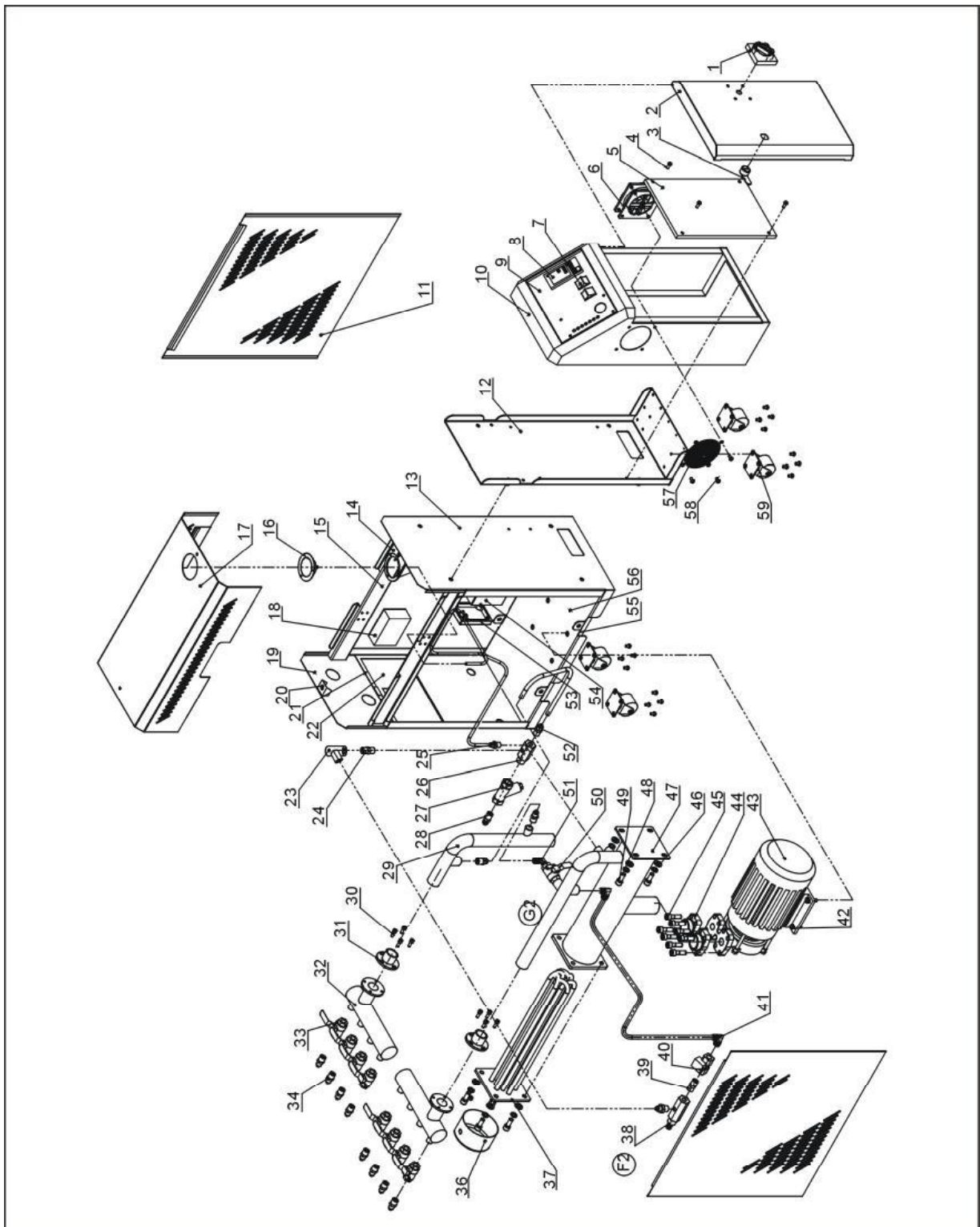

注：零件图中的阿拉伯数字详解见 2.2.6 材料明细表

图 2-4：系统结构图(STM-1220MW)

2.2.6 材料明细表(STM-1220MW)

表 2-3: 材料明细表(STM-1220MW)

序号	名称	物料编号	序号	名称	物料编号
1	主电源开关	YE10010000000	31	水流分布器接头	-
2	门板	-	32	水流分布器	-
3	长挡门锁	YW00000000100	33	不锈钢球阀 3/8"	YE32215400000
4	扁头螺丝 M6×15	YW62061500000	34	氟龙管接头 3/8PT×3/8H	BH12030800610
5	电控底板	-	35	-	-
6	风扇	YM60922500100	36	电热管罩	BL80091000120
7	白色切替开关	YE10210400000	37	电热管组	BH70122000150
8	温控表	YE85005000000	38	铜接头第三套	-
9	操作面板	-	39	尼不了 3/8"	BH12030800110
10	电控箱	-	40	电磁阀	YE32331000000
11	侧板	-	41	氟龙管接头 3/8PT×3/8H(L型)	YW04030800300
12	电控箱后板	-	42	外六角螺丝 M10×25	YW60102000100
13	隔板	-	43	泵浦 MP-100	BM20123400000
14	压力表安装	-	44	水泵法兰	-
15	压力表	YW85001000100	45	内六角螺钉 M10×25	YW61102500000
16	横梁	-	46	平垫圈 D10	YW66102500000
17	盖板	-	47	加热桶	-
18	高低压力开关	YE90832500000	48	弹簧垫圈 D10	YW65010000000
19	后板	-	49	内六角螺钉 M10×30	YW61103000100
20	梢板	-	50	铜球芯阀 1/2"	YW50010200100
21	后板小盖板托板	-	51	铜氟龙接头 1/2H×1/2PT(L型)	YW04121200000
22	后板小盖板	-	52	氟龙管接头 1/2PT×1/2H	BH12010200210
23	三通 1/4"	-	53	EGO 保护盒(上)	YR40000400300
24	尼不了 1/4"	BH12010400110	54	EGO 保护盒(下)	YR40000400300
25	氟龙管接头 1/4PT×1/4H	BH12010400410	55	加强筋 1	-
26	铜接头第九套	-	56	底板	-
27	滤水阀	YW57010200000	57	风扇网	YM60922500100
28	插芯 3/8" ×M13	BH12030801110	58	扁头螺丝 M6×10	YW62061000000
29	泵入口管	-	59	万向脚轮 2"	YW03000200000
30	内六角螺钉 M6×15	YW61061600200			

*表示可能损坏的项目；**表示较可能损坏的项目，建议备份。

请在下单采购零配件之前，先确认说明书版本号，以确保零配件物料号与实物一致。

2.2.7 系统结构图(STM-2440MW)

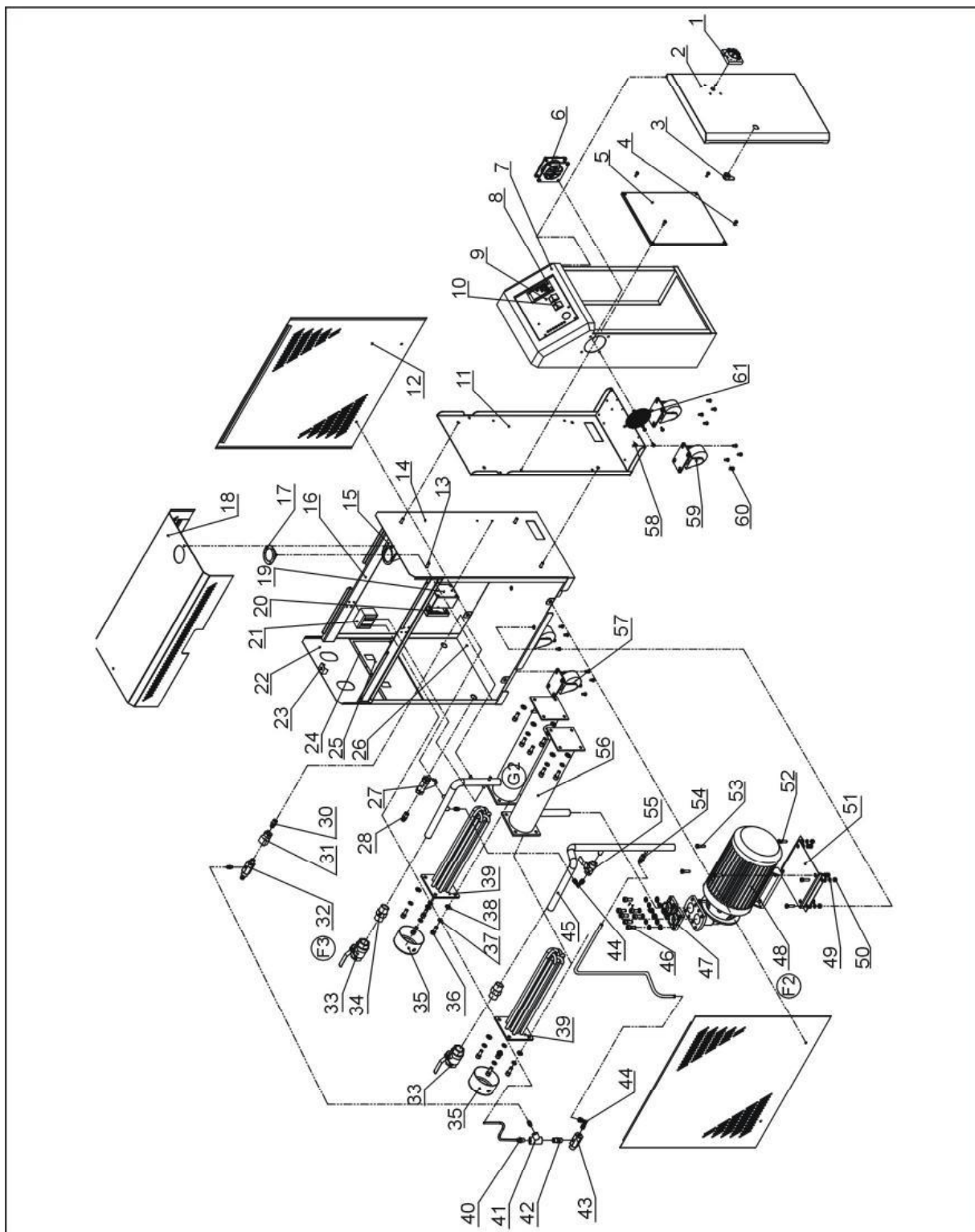

注：零件图中的阿拉伯数字详解见 2.2.8 材料明细表

图 2-5: 系统结构图(STM-2440MW)

2.2.8 材料明细表(STM-2440MW)

表 2-4: 材料明细表(STM-2440MW)

序号	名称	物料编号	序号	名称	物料编号
1	主电源开关	YE10010000000	32	铜接头第三套	-
2	门板	-	33	不锈钢球阀 1"	YW50010000200
3	长挡门锁	YW00000000100	34	不锈钢内接 1"	YW55001000000
4	扁头螺丝 M6×15	YW62061500000	35	电热管罩	BL80091000120
5	电控底板	-	36	内六角螺钉 M10×25	YW61102500000
6	风扇	YM60922500100	37	弹簧垫圈 D10	YW65010000000
7	电控箱	-	38	平垫圈 D10	YW66102500000
8	温控表	YE85005000000	39	电热管组	BH70244000150
9	操作面板	-	40	氟龙管接头 1/4PT×1/4H	BH12010400410
10	白色切替开关	YE10210400000	41	三通 1/4"	YW52010400000
11	电控箱后板	-	42	尼不了 1/4"	BH12010400110
12	侧板	-	43	铜接头第九套	-
13	内六角螺钉 M8×15	YW60081600100	44	氟龙管接头 1/2PT×1/2H(L型)	YW04121230000
14	隔板	-	45	回水管	-
15	压力开关安装板	-	46	内六角螺钉 M10×25	YW61103500000
16	横梁	-	47	水泵法兰	-
17	压力表	YW85001000100	48	泵浦 MP-280	BM20283300050
18	盖板	-	49	平垫圈 D8	YW66081600000
19	EGO 保护盒底座	YR40000400300	50	六角螺母 M8	YW64080600000
20	EGO 保护盒盖	YR40000400300	51	水泵固定板	-
21	高低压力开关	YE90832500000	52	外六角螺钉 M8×20	YW60082000200
22	后板	-	53	外六角螺钉 M8×30	YW60083000100
23	梢板	-	54	氟龙管接头 1/2PT×1/2H	BH12010200210
24	后板小盖板托板	-	55	铜球芯阀 1/2"	YW50010200100
25	后板小盖板	-	56	加热桶	-
26	底板	-	57	带刹车脚轮 3"	YW03000300000
27	滤水阀	YW57010200000	58	扁头螺钉 M6×10	YW63061000000
28	铜插芯	BH12030801110	59	活动脚轮 3"	YW03000300200
29	-	-	60	外六角螺钉 M6×10	YW60061000000
30	龙管接头 3/8PT×3/8H	BH12030800610	61	风扇网	YM60922500100
31	电磁阀	YE32331000000			

*表示可能损坏的项目；**表示较可能损坏的项目，建议备份。

请在下单采购零配件之前，先确认说明书版本号，以确保零配件物料号与实物一致。