

## 2.2 机器零件图

### 2.2.1 机架图(STC-607-3W)



图 2-2: 机架图(STC-607-3W)

## 2.2.2 机架材料明细表(STC-607-3W)

表 2-1: 机架材料明细表(STC-607-3W)

序号	名称	物料编号	序号	名称	物料编号
1	排气扇	YM30121200400	21	侧板(左)	-
2	压缩机底梁	-	22	螺栓 M6×30	YW63063000000
3	右前立柱	-	23	电控底板	-
4	底框架	-	24	前上门板	-
5	三角板(左)	-	25	右中间横梁	-
6	线夹固定板	-	26	电控箱支撑梁	-
7	螺钉 M5×10	YW62051000100	27	表板	-
8	板换夹 1	-	28	前下门板	-
9	自攻螺丝 M5×10	YW67051000000	29	板换夹 2	-
10	左前立柱	-	30	螺栓 M6×15	YW63061500000
11	左中间横梁	-	31	三角板(右)	-
12	水箱支撑梁	-	32	侧板(右)	-
13	电控箱	-	33	右后立柱	-
14	弹簧垫圈	YW65006000100	34	后板	-
15	平垫圈	YW66061300000	35	后中间横梁	-
16	外六角螺栓 M6×20	YW60062000100	36	加热桶支撑梁	-
17	顶框架	-	37	左后立柱	-
18	弹簧垫圈 6	YW65008000100	38	媒介泵底梁	-
19	平垫圈 6	YW66082200100	39	板换底板	-
20	外六角螺栓 M6×20	YW60082000300	40	顶板	-

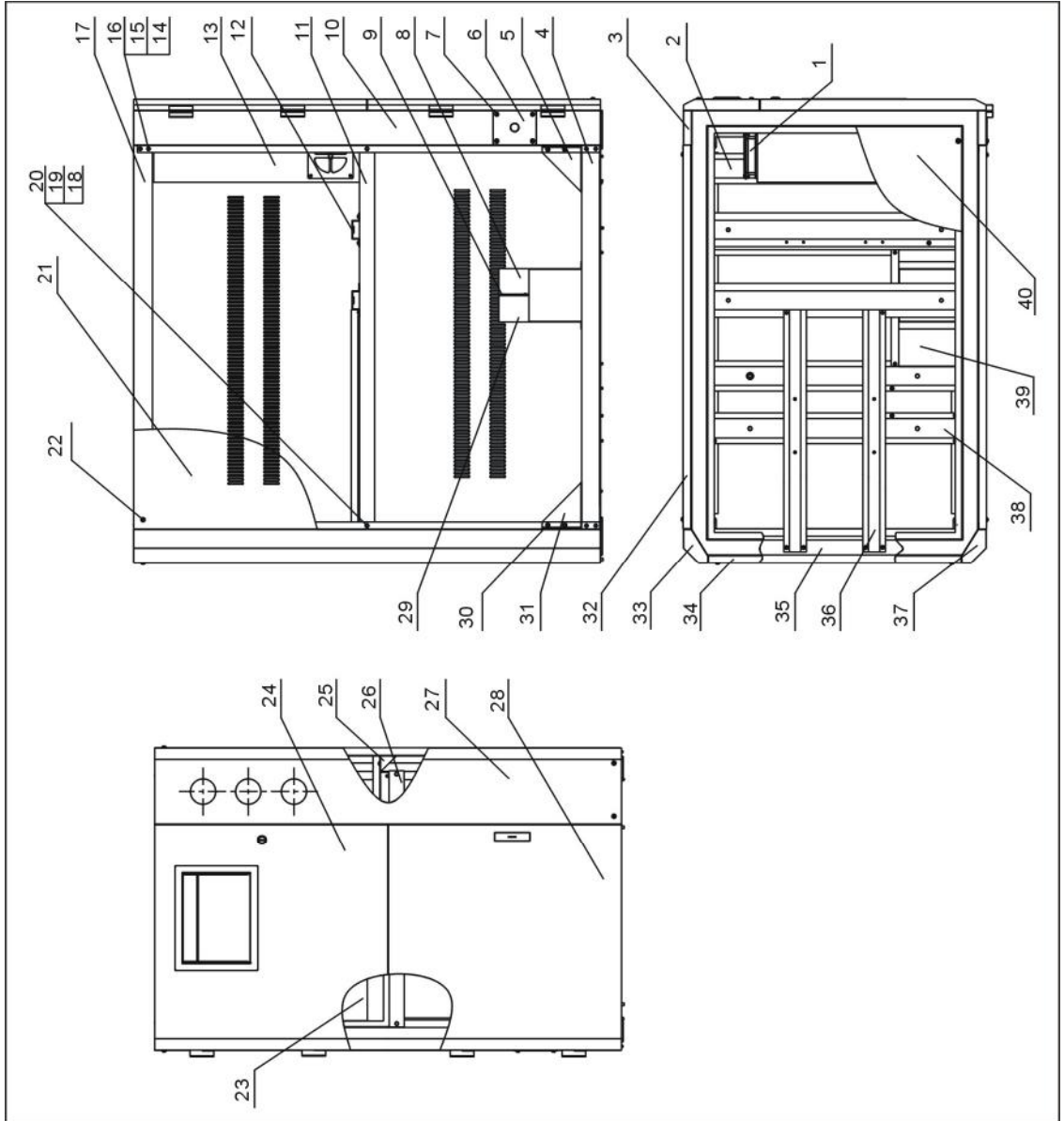
\*表示可能损坏的项目；\*\*表示较可能损坏的项目，建议备份。

请在下单采购零配件之前，先确认说明书版本号，以确保零配件物料号与实物一致。

### 2.2.3 水系统图(STC-607-3W)



图 2-3: 水系统图(STC-607-3W)

## 2.2.4 水系统材料明细表(STC-607-3W)

表 2-2: 水系统材料明细表(STC-607-3W)

序号	名称	物料编号	序号	名称	物料编号
1	不锈钢直通 1"	YW51010000000	31	平垫片 6	YW66061300000
2	不锈钢三通 1"	YW52103040000	32	弹簧垫片 6	YW65006000100
3	不锈钢管 13	-	33	螺母 M6	YW64000600300
4	不锈钢管 1	-	34	不锈钢直通 1/2"	YW51010200000
5	常开电磁阀 1"	YE32225800000	35	不锈钢管 10	-
6	不锈钢管 2	-	36	不锈钢弯头 1"	YW53010000000
7	加热桶组件	-	37	不锈钢管 11	-
8	铜插芯 1/2"	BH12121200210	38	不锈钢活接 1"	YR20000100100
9	不锈钢管 3	-	39	不锈钢管 12	-
10	常闭电磁阀 1"	YE32220800000	40	水泵	YM21044000100
11	安全阀	BW05100000050	41	单向阀 1"	YW59100000000
12	铜尼不了 3/8"	BH12030800110	42	不锈钢内接 1"	YW55001000000
13	电磁阀 3/8"	YE32215400000	43	镀锌钢管	-
14	铜接头(L型)3/8"	YW04030800600	44	Y型过滤器 1/2"	YW57010200000
15	铜管 1	-	45	K型热电偶	-
16	不锈钢管 4	-	46	浮球开关 1/2"	YW59010200000
17	铜管 2	-	47	三通焊接管	-
18	铜卜申 1	-	48	铜接头 1/4"PT×1/4"H	BH12010400410
19	不锈钢管 5	-	49	单向阀 1/2"	YW59102000000
20	不锈钢管 6	-	50	铜接头 1/2"PT×3/8"H	BH12030800210
21	不锈钢管 7	-	51	不锈钢三通 1/2"	YW52010200000
22	铜卜申 2	-	52	不锈钢管 14	-
23	外六角螺栓 M8×30	YW60083000200	53	铜尼不了 1/2"PT	BH12010200010
24	平垫片 8	YW65008000100	54	闸阀 1/2"	YW50010200000
25	弹簧垫片 8	YW65008000100	55	铜接头 1/2"PT×1/2"H	BH12010200210
26	螺母 M8	YW64080600000	56	铜球芯阀 1/2"	YW50010200100
27	不锈钢管 8	-	57	不锈钢三通 1"×1/2"	YW52101200000
28	不锈钢管 9	-	58	不锈钢内外牙弯头 1"	YW53101000000
29	黑橡胶管内径 32mm	YR60320500000	59	水泵	YM20024000000
30	外六角螺栓 M6×20	YW60062000100			

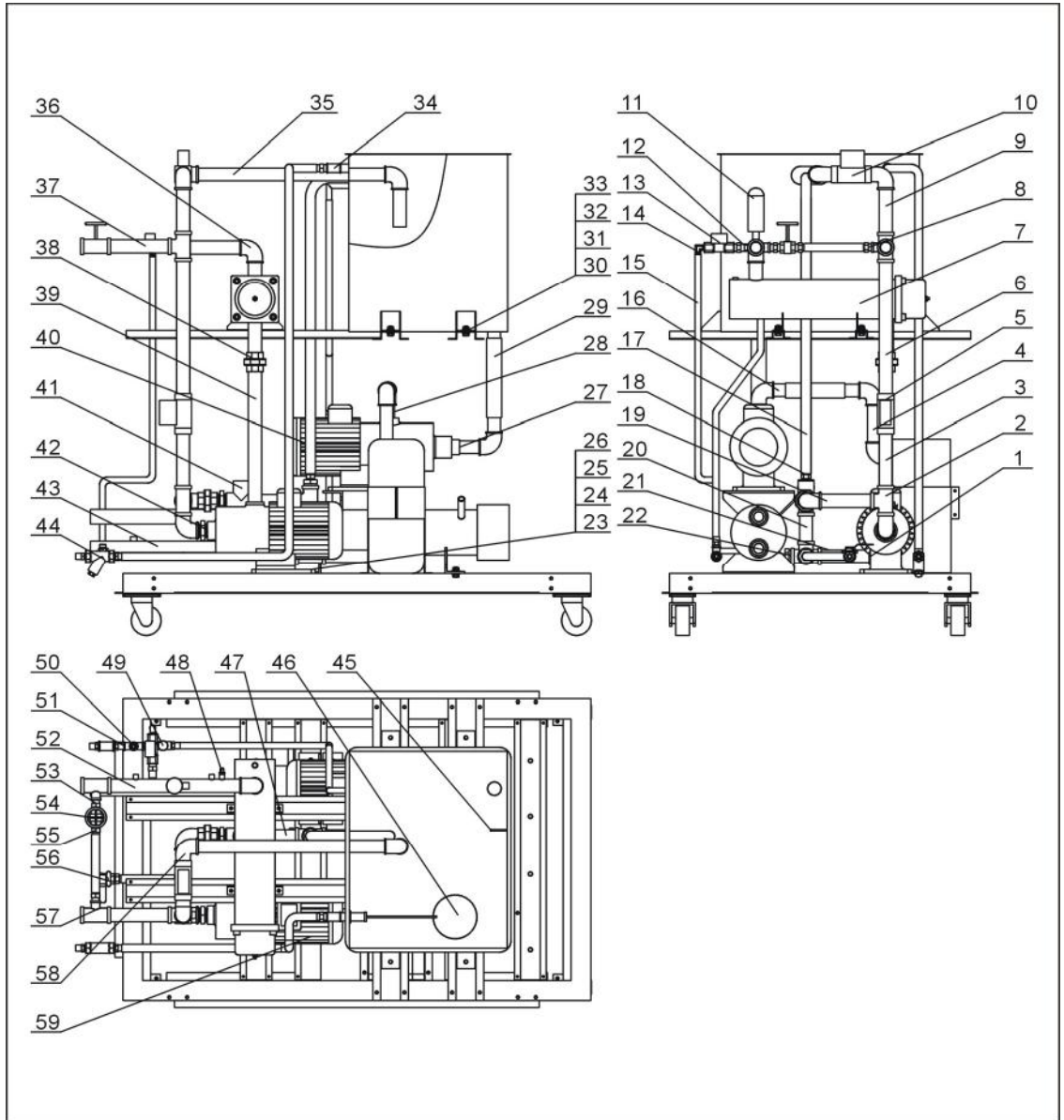
\*表示可能损坏的项目；\*\*表示较可能损坏的项目，建议备份。

请在下单采购零配件之前，先确认说明书版本号，以确保零配件物料号与实物一致。

### 2.2.5 冷媒系统图(STC-607-3W)



图 2-4: 冷媒系统图(STC-607-3W)

## 2.2.6 冷媒系统材料明细表(STC-607-3W)

表 2-3: 冷媒系统材料明细表(STC-607-3W)

序号	名称	物料编号	序号	名称	物料编号
1	压缩机	YM70340000000	8	热力膨胀阀	YW85000300100
2	蒸发器	-	9	回气管	-
3	冷凝器	-	10	排气管	-
4	外六角螺栓 M8×40	YW60080400000	11	液管 1	-
5	六角螺母 M8	YW64080600000	12	干燥过滤器 EK-053	YW85005300000
6	平垫圈 8	YW66081600000	13	液管 2	-
7	弹簧垫圈 8	YW65008000200			

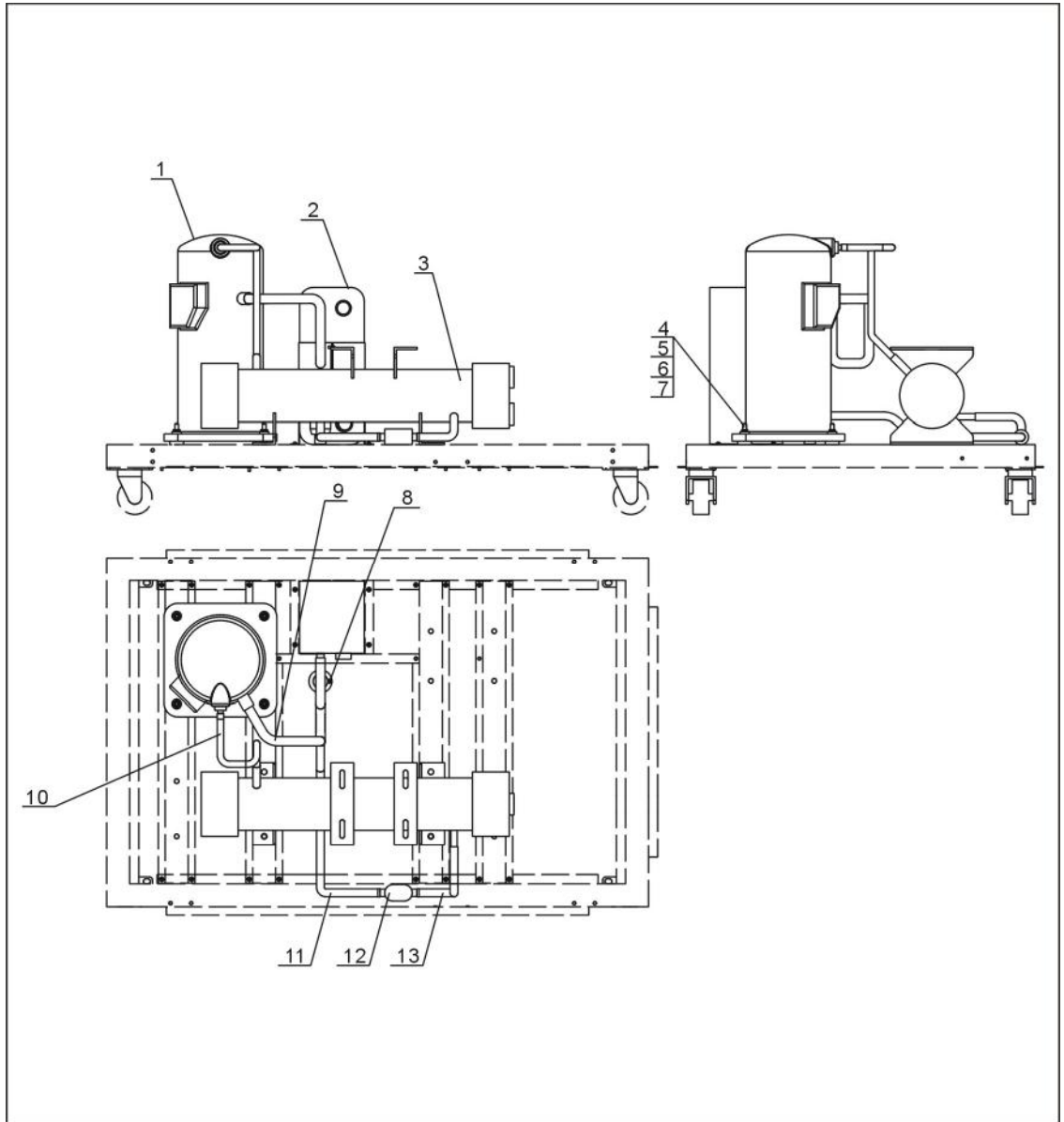
\*表示可能损坏的项目；\*\*表示较可能损坏的项目，建议备份。

请在下单采购零配件之前，先确认说明书版本号，以确保零配件物料号与实物一致。

### 2.2.7 总装图(STC-607-3W)



图 2-5: 总装图(STC-607-3W)

## 2.2.8 总装材料明细表(STC-607-3W)

表 2-4: 总装材料明细表(STC-607-3W)

序号	名称	物料编号	序号	名称	物料编号
1	刹车脚轮	YW03000300000	8	电柜门锁	YW00717100000
2	冷媒系统总成	-	9	长挡门锁	YW00000000100
3	水系统总成	-	10	水压压力表 0~10kg	YW85001000100
4	铰链	YW06203100400	11	低压压力表	YW85601500100
5	钣金件总成	-	12	高压压力表	YW85603500100
6	活动脚轮	YW03000300200	13	螺钉 M4×5	YW62040500000
7	螺钉 M6×20	YW61062000000			

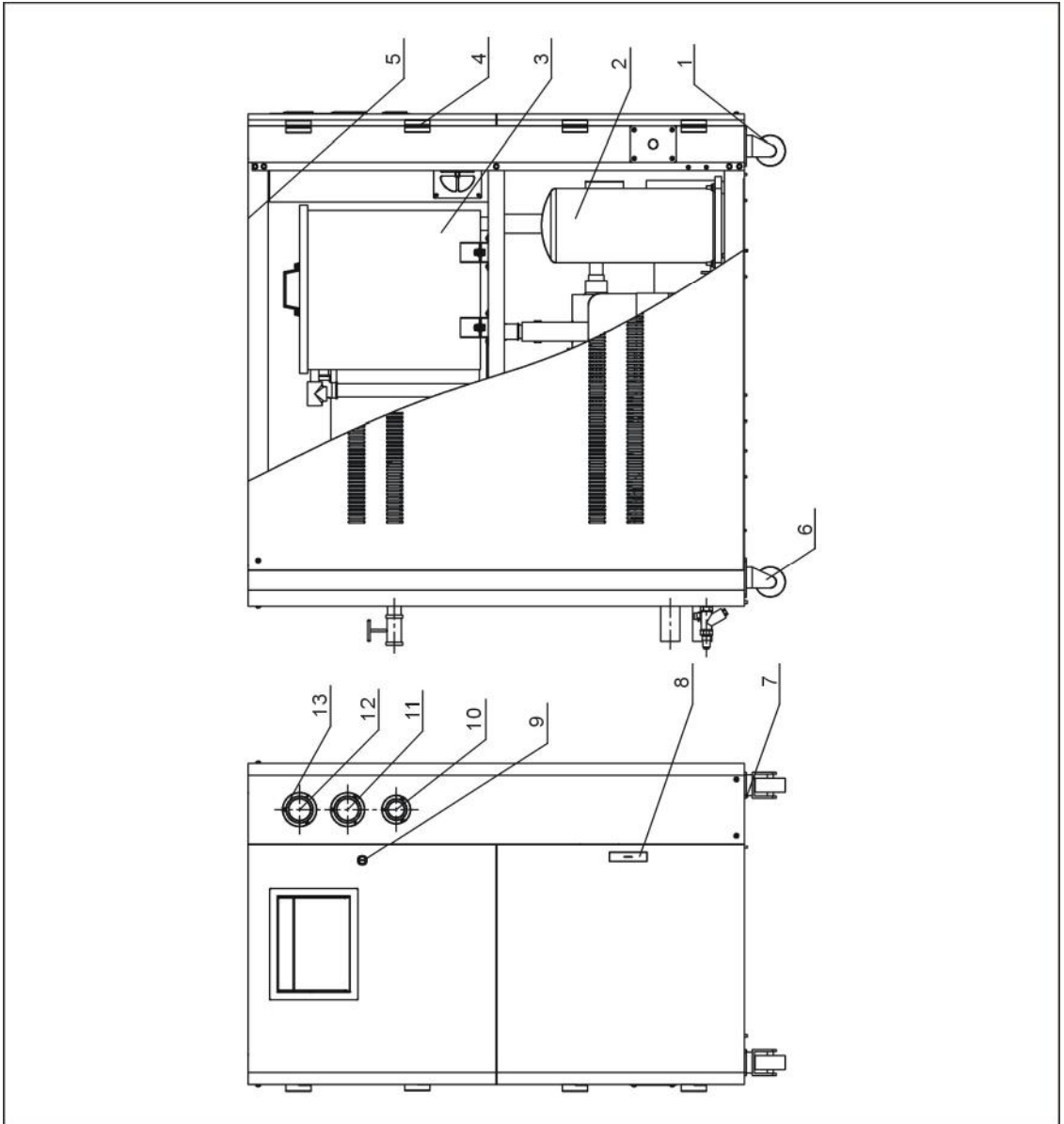
\*表示可能损坏的项目；\*\*表示较可能损坏的项目，建议备份。

请在下单采购零配件之前，先确认说明书版本号，以确保零配件物料号与实物一致。



## 2.2.9 系统结构图(STC-910-5W)



图 2-6: 系统结构图(STC-910-5W)

## 2.2.10 材料明细表(STC-910-5W)

表 2-5: 材料明细表(STC-910-5W)

序号	名称	物料编号	序号	名称	物料编号
1	前下门板	-	31	1/2"电磁阀	YE32215400000
2	表板	-	32	电磁阀 1"	-
3	前上门板	-	33	镀锌水管内接 1"	YW50000100000
4	水压表	YW85001000100	34	镀锌水管弯头 1"	YW53100000000
5	低压压力表	YW85601500000	35	镀锌水管 8	-
6	高压压力表	YW85603500000	36	镀锌水管 11	-
7	侧板(右)	-	37	镀锌水管 7	-
8	右前立柱	-	38	镀锌水管 1	-
9	右中间横梁	-	39	镀锌水管 9	-
10	右后立柱	-	40	镀锌水管三通 1"	YW52000100000
11	电控箱	-	41	电磁阀 1"	-
12	冷凝器	-	42	后板	-
13	压缩机 ZB38KQ	-	43	镀锌水管三通 1"×1/2"	YW52101200100
14	水泵进口接头	-	44	铜氟龙管接头 1/2PT*1/2H	BH12010200210
15	冷冻水泵 CHLF4-40	YM20044000000	45	闸阀 1/2"	YW50010200000
16	镀锌水管 19	-	46	后中间横梁	-
17	镀锌水管 17	-	47	EGO	YE21503000000
18	黑色橡胶管	YR60320500000	48	球阀 1/2"	YW50010200100
19	水箱支撑梁	-	49	Y"型过滤器球阀 1/2"	YW57010200000
20	加热桶支撑梁	-	50	左后立柱	-
21	镀锌水管 3	-	51	侧板(左)	-
22	水箱体	-	52	镀锌水管 15	-
23	加热桶	-	53	左前立柱	-
24	镀锌水管 10	-	54	左中间横梁	-
25	镀锌水管 18	-	55	镀锌水管活接 1"	YW54000100000
26	浮球	YW59010200000	56	镀锌水管内牙接 头 1 1/4"×1"	-
27	水箱盖	-	57	镀锌水管 16	-
28	顶框架	-	58	线夹固定板	-
29	顶板	-	59	媒体泵 CHLF4-40	YM20044000000
30	镀锌水管三通 1/2"	YW52121200000	60	单向阀 1"	YW59100000000

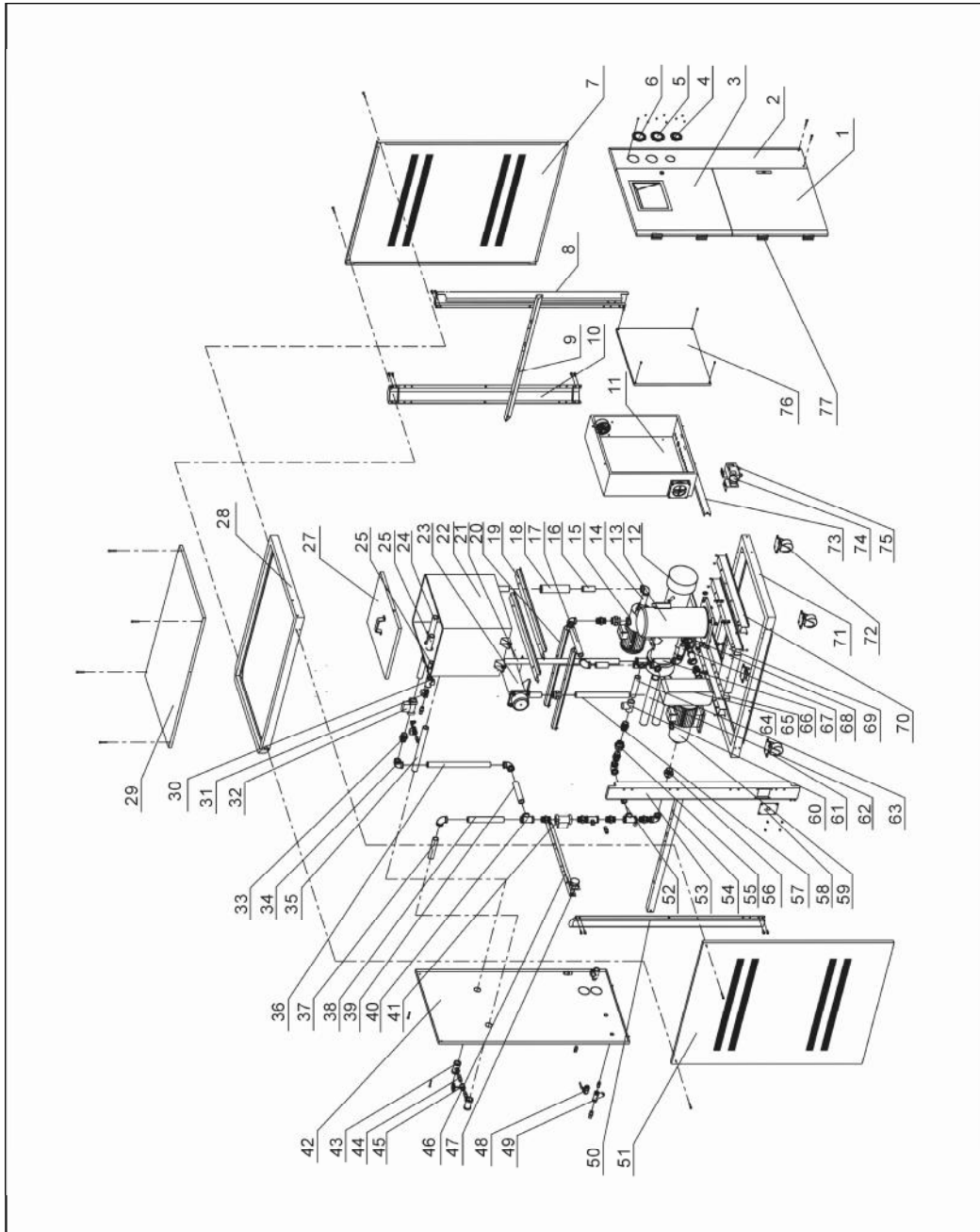
序号	名称	物料编号	序号	名称	物料编号
61	后刹车脚轮	YW03000300000	70	压缩机底梁	-
62	镀锌水管 14	-	71	底框架	-
63	镀锌水管 4	-	72	前活动脚轮	YW03000300200
64	板式蒸发器	-	73	电控支撑梁	-
65	媒体泵底梁	-	74	防冻开关	YW85071100000
66	镀锌水管 12	-	75	高低压开关	YE90083000100
67	镀锌水管 6	-	76	电控底板	-
68	热力膨胀阀 AAE5HC	YW85000500100	77	铰链	YW06203100400
69	板换底板	-			

\*表示可能损坏的项目；\*\*表示较可能损坏的项目，建议备份。

请在下单采购零配件之前，先确认说明书版本号，以确保零配件物料号与实物一致。