

2.2 机器零件图

2.2.1 机器零件图

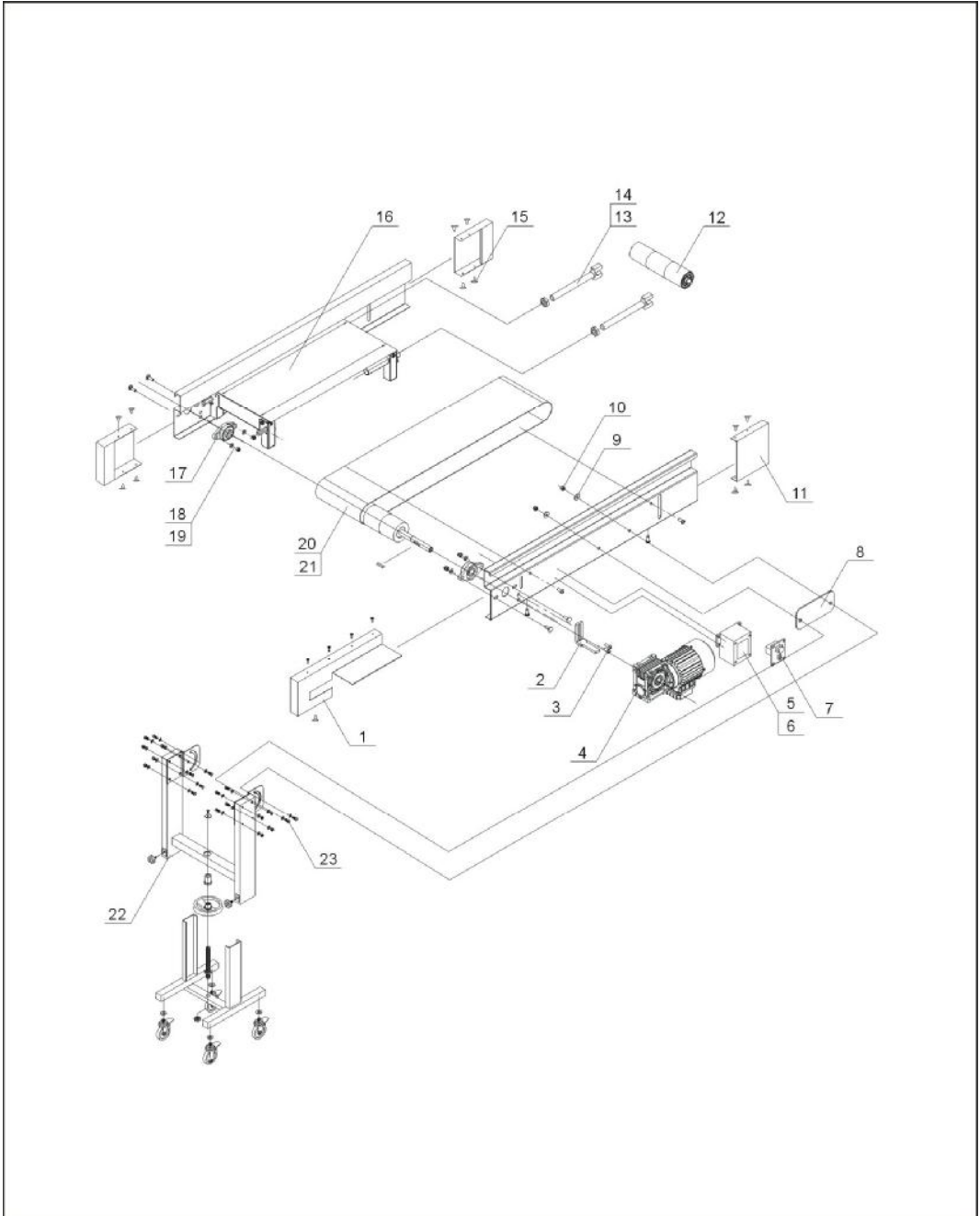

注：零件图中的阿拉伯数字详解见 2.2.2 材料明细表

图 2-3: 机器零件图

2.2.2 材料明细表

表 2-1: 材料明细表(PNL-1)

序号	名称	物料编号	序号	名称	物料编号
1	端面盖板 2	BL56000042020	13	叉头螺杆	BH10401101140
2	马达支架	BL56000000420	14	六角薄螺母	YW64200100000
3	六角头螺栓	YW60082500300	15	六角自攻螺钉	YW66061210000
4	减速电机	YM50102000000	16	运输带组装图	-
5	调速器壳	BL56000240020	17	轴承座组件	YW11205100100
6	调速器盖板	BL56000140020	18	平垫圈	YW66122400000
7	调速器	YE80200000100	19	六角螺母	YW64012100000
8	支架垫板	BL56004300020	20	输送带	YR00120000200
9	垫圈	YW66122400000	21	输送轮	YW08041200000
10	六角螺母	YW64012100000	22	底座爆炸图	BL56110020021
11	端面盖板 1	BL56000041020	23	六角头螺栓	YW60122500100
12	铁棍	YW08010600600			

*表示可能损坏的项目；**表示较可能损坏的项目，建议备份。

请在下单采购零配件之前，先确认说明书版本号，以确保零配件物料号与实物一致。

表 2-2: 材料明细表(PNL-2)

序号	名称	物料编号	序号	名称	物料编号
1	端面盖板 2	BL56000042020	13	叉头螺杆	BH10401101140
2	马达支架	BL56000000420	14	六角薄螺母	YW64200100000
3	六角头螺栓	YW60082500300	15	六角自攻螺钉	YW66061210000
4	减速电机	YM50102000000	16	运输带组装图	-
5	调速器壳	BL56000240020	17	轴承座组件	YW11205100100
6	调速器盖板	BL56000140020	18	平垫圈	YW66122400000
7	调速器	YE80200000100	19	六角螺母	YW64012100000
8	支架垫板	BL56004300020	20	输送带	YR00220000200
9	垫圈	YW66122400000	21	输送轮	YW08020500500
10	六角螺母	YW64012100000	22	底座爆炸图	-
11	端面盖板 1	BL56000041020	23	六角头螺栓	YW60122500100
12	铁棍	YW08020600600			

*表示可能损坏的项目；**表示较可能损坏的项目，建议备份。

请在下单采购零配件之前，先确认说明书版本号，以确保零配件物料号与实物一致。

表 2-3: 材料明细表(PNL-3)

序号	名称	物料编号	序号	名称	物料编号
1	端面盖板 2	BL56000042020	13	叉头螺杆	BH10401101140
2	马达支架	BL56000000420	14	六角薄螺母	YW64200100000
3	六角头螺栓	YW60082500300	15	六角自攻螺钉	YW66061210000
4	减速电机	YM50102000000	16	运输带组装图	-
5	调速器壳	BL56000240020	17	轴承座组件	YW11205100100
6	调速器盖板	BL56000140020	18	平垫圈	YW66122400000
7	调速器	YE80200000100	19	六角螺母	YW64012100000
8	支架垫板	BL56004300020	20	输送带	YR00320000200
9	垫圈	YW66122400000	21	输送轮	YW08030500500
10	六角螺母	YW64012100000	22	底座爆炸图	-
11	端面盖板 1	BL56000041020	23	六角头螺栓	YW60122500100
12	铁棍	YW08030600600			

*表示可能损坏的项目；**表示较可能损坏的项目，建议备份。

请在下单采购零配件之前，先确认说明书版本号，以确保零配件物料号与实物一致。

表 2-4: 材料明细表(PNL-4)

序号	名称	物料编号	序号	名称	物料编号
1	端面盖板 2	BL56000042020	13	叉头螺杆	BH10401101140
2	马达支架	BL56000000420	14	六角薄螺母	YW64200100000
3	六角头螺栓	YW60082500300	15	六角自攻螺钉	YW66061210000
4	减速电机	YM50102000000	16	运输带组装图	-
5	调速器壳	BL56000240020	17	轴承座组件	YW11205100100
6	调速器盖板	BL56000140020	18	平垫圈	YW66122400000
7	调速器	YE80200000100	19	六角螺母	YW64012100000
8	支架垫板	BL56004300020	20	输送带	YR00420000400
9	垫圈	YW66122400000	21	输送轮	YW08041701700
10	六角螺母	YW64012100000	22	底座爆炸图	-
11	端面盖板 1	BL56000041020	23	六角头螺栓	YW60122500100
12	铁棍	YW08041801800			

*表示可能损坏的项目；**表示较可能损坏的项目，建议备份。

请在下单采购零配件之前，先确认说明书版本号，以确保零配件物料号与实物一致。

表 2-5: 材料明细表(PNL-5)

序号	名称	物料编号	序号	名称	物料编号
1	端面盖板 2	BL56000042020	13	叉头螺杆	BH10401101140
2	马达支架	BL56000000420	14	六角薄螺母	YW64200100000
3	六角头螺栓	YW60082500300	15	六角自攻螺钉	YW66061210000
4	减速电机	YM50102000000	16	运输带组装图	-
5	调速器壳	BL56000240020	17	轴承座组件	YW11205100100
6	调速器盖板	BL56000140020	18	平垫圈	YW66122400000
7	调速器	YE80200000100	19	六角螺母	YW64012100000
8	支架垫板	BL56004300020	20	输送带	YR00520000200
9	垫圈	YW66122400000	21	输送轮	YW08044501700
10	六角螺母	YW64012100000	22	底座爆炸图	-
11	端面盖板 1	BL56000041020	23	六角头螺栓	YW60122500100
12	铁棍	YW08050600600			

*表示可能损坏的项目；**表示较可能损坏的项目，建议备份。

请在下单采购零配件之前，先确认说明书版本号，以确保零配件物料号与实物一致。

表 2-6: 材料明细表(PNL-6)

序号	名称	物料编号	序号	名称	物料编号
1	端面盖板 2	BL56000042020	13	叉头螺杆	BH10401101140
2	马达支架	BL56000000420	14	六角薄螺母	YW64200100000
3	六角头螺栓	YW60082500300	15	六角自攻螺钉	YW66061210000
4	减速电机	YM50102000000	16	运输带组装图	-
5	调速器壳	BL56000240020	17	轴承座组件	YW11205100100
6	调速器盖板	BL56000140020	18	平垫圈	YW66122400000
7	调速器	YE80200000100	19	六角螺母	YW64012100000
8	支架垫板	BL56004300020	20	输送带	YR00620000200
9	垫圈	YW66122400000	21	输送轮	YW08046004500
10	六角螺母	YW64012100000	22	底座爆炸图	-
11	端面盖板 1	BL56000041020	23	六角头螺栓	YW60122500100
12	铁棍	YW09502800000			

*表示可能损坏的项目；**表示较可能损坏的项目，建议备份。

请在下单采购零配件之前，先确认说明书版本号，以确保零配件物料号与实物一致。

表 2-7: 材料明细表(PNL-7)

序号	名称	物料编号	序号	名称	物料编号
1	端面盖板 2	BL56000042020	13	叉头螺杆	BH10401101140
2	马达支架	BL56000000420	14	六角薄螺母	YW64200100000
3	六角头螺栓	YW60082500300	15	六角自攻螺钉	YW66061210000
4	减速电机	YM50102000000	16	运输带组装图	-
5	调速器壳	BL56000240020	17	轴承座组件	YW11205100100
6	调速器盖板	BL56000140020	18	平垫圈	YW66122400000
7	调速器	YE80200000100	19	六角螺母	YW64012100000
8	支架垫板	BL56004300020	20	输送带	YR00420007500
9	垫圈	YW66122400000	21	输送轮	YW08047004500
10	六角螺母	YW64012100000	22	底座爆炸图	-
11	端面盖板 1	BL56000041020	23	六角头螺栓	YW60122500100
12	铁棍	YW08047007800			

*表示可能损坏的项目；**表示较可能损坏的项目，建议备份。

请在下单采购零配件之前，先确认说明书版本号，以确保零配件物料号与实物一致。

表 2-8: 材料明细表(PNL-8)

序号	名称	物料编号	序号	名称	物料编号
1	端面盖板 2	BL56000042020	13	叉头螺杆	BH10401101140
2	马达支架	BL56000000420	14	六角薄螺母	YW64200100000
3	六角头螺栓	YW60082500300	15	六角自攻螺钉	YW66061210000
4	减速电机	YM50102000000	16	运输带组装图	-
5	调速器壳	BL56000240020	17	轴承座组件	YW11205100100
6	调速器盖板	BL56000140020	18	平垫圈	YW66122400000
7	调速器	YE80200000100	19	六角螺母	YW64012100000
8	支架垫板	BL56004300020	20	输送带	YR00420008500
9	垫圈	YW66122400000	21	输送轮	YW08048004500
10	六角螺母	YW64012100000	22	底座爆炸图	-
11	端面盖板 1	BL56000041020	23	六角头螺栓	YW60122500100
12	铁棍	YW08047008800			

*表示可能损坏的项目；**表示较可能损坏的项目，建议备份。

请在下单采购零配件之前，先确认说明书版本号，以确保零配件物料号与实物一致。