

2.3 机器零件图

2.3.1 系统结构图

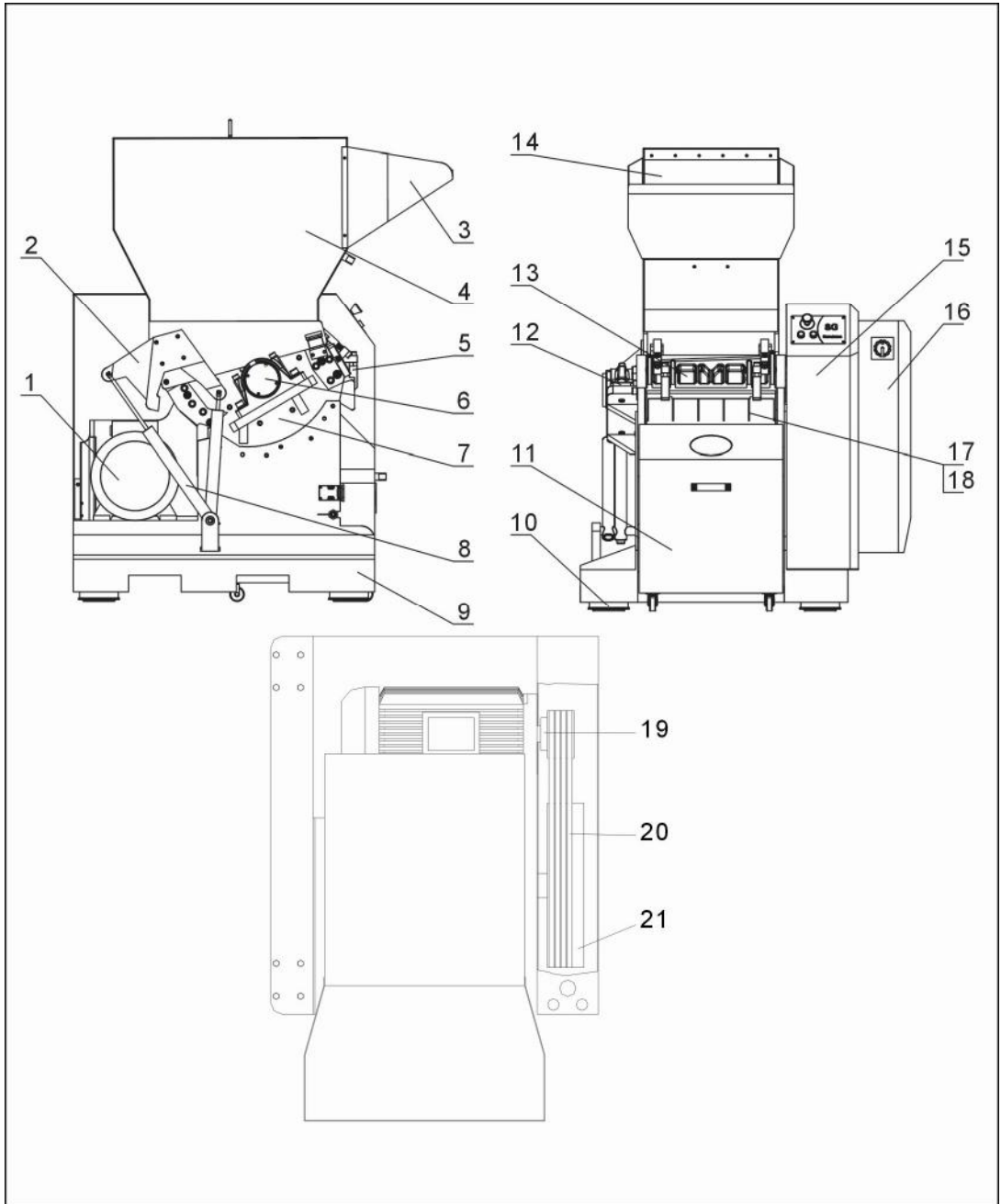

注：零件图中的阿拉伯数字详解见 2.3.2 材料明细表

图 2-5：系统结构图

2.3.2 材料明细表

表 2-1: 材料明细表

序号	名称	物料编号	
		SG-3645E(S)	SG-3660E(S)
1	电机	YM10716600100	YM10418600100
2	气动弹簧固定板	BH10364502410	BH10364502410
3	入料口	BL55364540720	BL59366000020
4	进料箱	-	-
5	挂钩	-	-
6	轴承盖	-	-
7	粉碎室	BH85364500010	BH85366000010
8	气压弹簧	YW01140000000	YW01140000000
9	机座	-	-
10	避震脚	YW03162000000	YW03162000000
11	集料箱	-	-
12	轴承座	BW30003600210	BW30003600210
13	粉碎箱	BH10364500310-	BH85366000210
14	挡料皮	-	-
15	右外壳	-	-
16	电控箱	BH59363000050	BH59366001350
17	筛网架	BL55364546620	BL55366046620
18	筛网(Φ10)**	BL55364501020	BL55366001020
19	小皮带轮	YW30180400000	YW30180400000
20	V形带*	YR00059000000	YR00059000000
21	大皮带轮	YW30500400000	YW30500400000

*表示可能损坏的项目；**表示较可能损坏的项目，建议备份。

请在下单采购零配件之前，先确认说明书版本号，以确保零配件物料号与实物一致。