

## 2.3 机器零件图

### 2.3.1 系统结构图

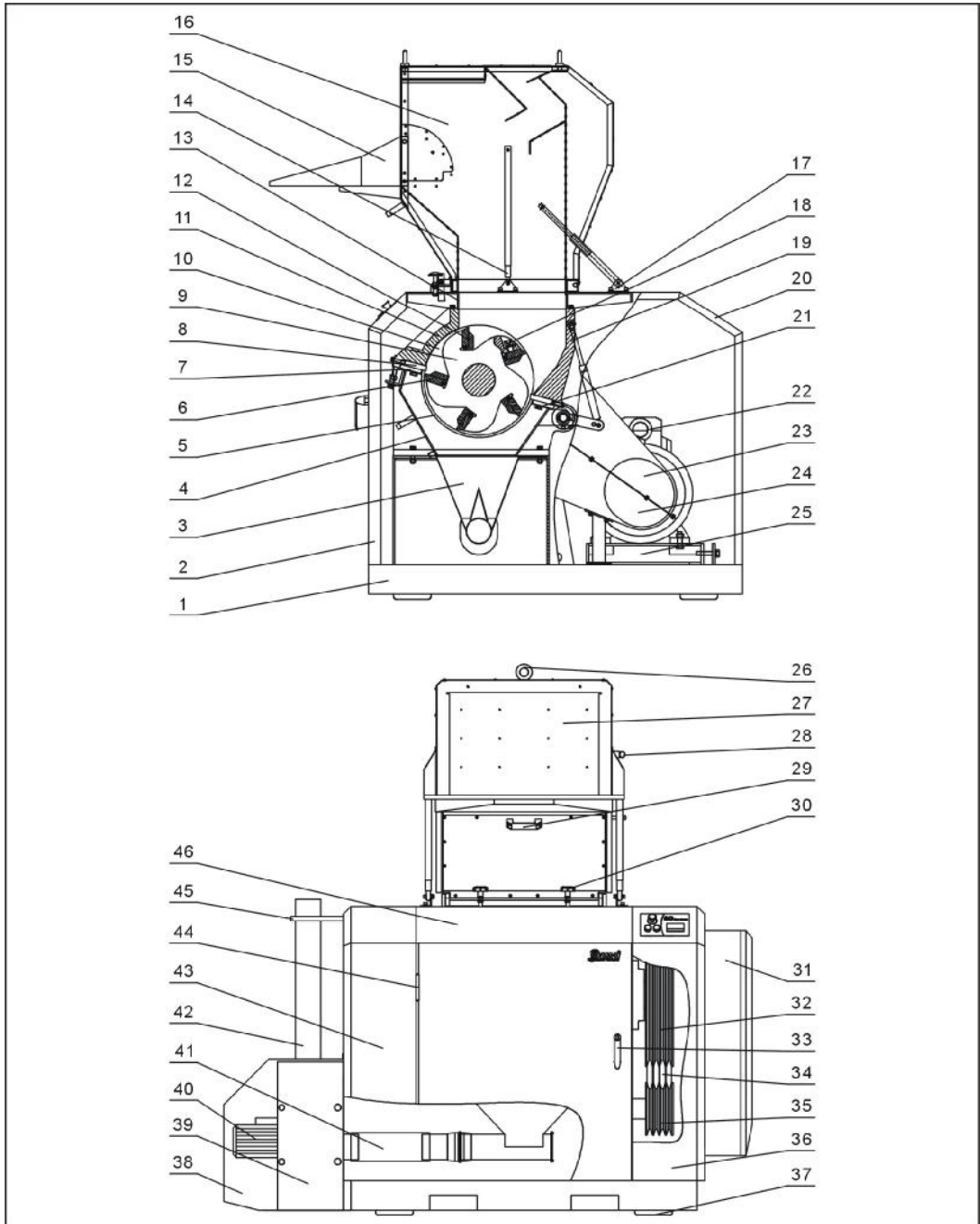

注：零件图中的阿拉伯数字详解见 2.3.2 材料明细表

图 2-5：系统结构图

### 2.3.2 材料明细表

表 2-1: 材料明细表(SG-43)

序号	名称	物料编号	
		SG-4360(H)	SG-4390(H)
1	底座	-	-
2	门板	-	-
3	集料盒	-	-
4	筛网架	-	-
5	筛网(Φ8)**	BL55436000820	-
	筛网(Φ10)**	BL55436000220	-
	筛网(Φ12)**	BL55436200220	BL55439001320
	筛网(Φ17)**	-	-
	筛网(Φ25)**	-	-
6	动刀片**	BH10436300110	BW40439001410
7	固定刀压块	BH11436000310	BH11439000310
8	固定刀**	YW42436000400	BW40439000410
9	刀架轴	BH11436001010	BH11439000710
10	左右挡料板	YW42436001600	YW42436001600
11	前箱体	BW30436000510	BW30439000510
12	动刀片压板	BH11506000610	BH11439001310
13	粉碎室颈部	-	-
14	气压弹簧 600N	YW01060000000	YW01060000000
15	进料口	-	-
16	进料箱	-	-
17	气弹簧支撑座	-	-
18	内六角圆柱头螺钉 M20X65	YW61206500000	YW61206500000
19	后箱体	BW30436000710	BW30439001410
20	后上盖板	-	-
21	内六角圆柱头螺钉 M16X75	YW61167500000	YW61167500000
22	电机	YM10420700200 YM10422000100	YM10422000100 YM10422300000
23	带轮护罩上部	-	-
24	带轮护罩下部	-	-
25	电机安装座	-	-
26	吊环螺钉 M16	YW09001600000	YW09001600000
27	挡料板	-	-
28	球形手柄	YW30003600100	YW30003600100
29	拉手*	BW20012000140	BW20012000140
30	梅花螺杆	BH56240200010	BH56240200010

序号	名称	物料编号	
		SG-4360(H)	SG-4390(H)
31	电控箱*	BH59436000050	BH59436800150
32	大皮带轮	YW30560400000	YW30205600000
33	门锁	YW00004500000	YW00307200000
34	V形皮带 SPC-2800*	YR00280000000	YR00280000000
35	电机皮带轮	YW30200400000	YW30200600000
36	右护罩	-	-
37	避震脚 M16X147	YW03162000000	YW03162000000
38	风机护罩	-	-
39	风机支撑	-	-
40	风机*	BM30224000050	BM30224000050
41	钢丝胶管	YR60000400100	YR60000400100
42	风机法兰及接管	BH10436002110	BH10436002110
43	左护罩	-	-
44	合页	YW06000400000	YW06000400000
45	出料管固定块	BH10436002010	BH10436002010
46	前上罩	-	-

\*表示可能损坏的项目；\*\*表示较可能损坏的项目，建议备份。

请在下单采购零配件之前，先确认说明书版本号，以确保零配件物料号与实物一致。