

2.3 机器零件图

2.3.1 系统结构图(SG-23E / 30E)

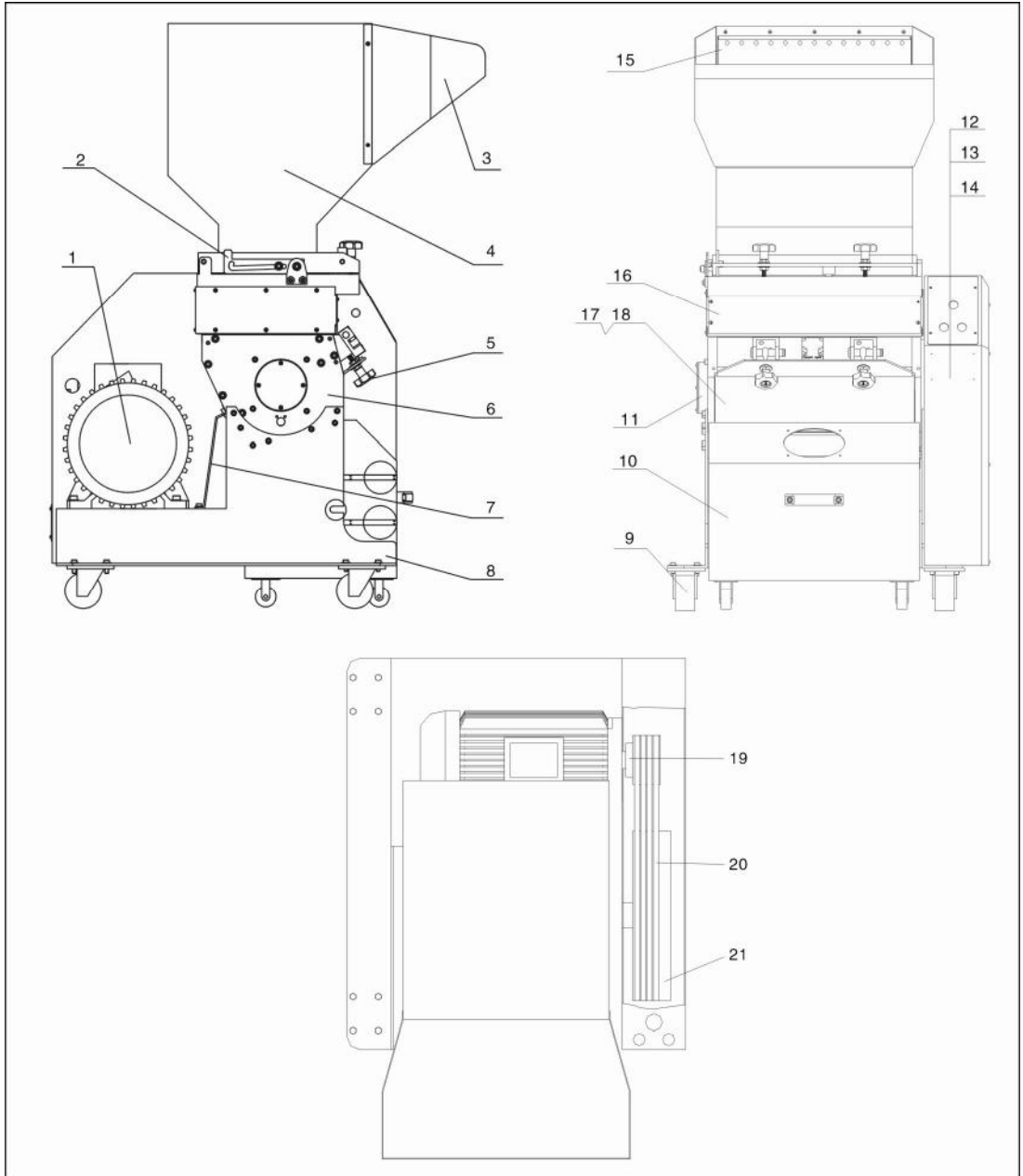

注：零件图中的阿拉伯数字详解见 2.3.2 材料明细表

图 2-5: 系统结构图(SG-23E / 30E)

2.3.2 材料明细表(SG-23E / 30E)

表 2-1: 材料明细表(SG-23E)

序号	名称	物料编号		
		SG-2324E(S)	SG-2336E(S)	SG-2348E(S)
1	电机	YM10713000200	YM10713300000	YM10110400000
2	支撑架	BH10230500510	BH10230500510	BH10230500510
3	入料口	BH10230005710	-	BL54234833020
4	进料箱	BL54232401720	BL54233602020	-
5	梅花手柄	BH11127000010	BH11127000010	BH11127000010
6	粉碎室	BH85232400210	BH85233600210	BH85234800210
7	支撑板	BH10230600610	BH10230600610	BH10230600610
8	机座	-	-	-
9	万向轮	YW03000200000	YW03000200000	YW03000200000
10	集料盒	BL54232402821	-	-
11	轴承盖	BL50230001020 BL50023000920	BL50230001020 BL50023000920-	BL50230001020 BL50023000920-
12	箱体	-	-	-
13	箱体上盖	BL54230000221	BL54230000221	BL54230000221
14	箱体下盖	BL54230000321	BL54230000321	BL54230000321
15	挡料皮	-	-	-
16	粉碎箱	BH85232400210	BH85233600010	BH85234800010
17	筛网(Φ8)**	BL54232400820	BL54232444320	BL54234800820
18	筛网架	BL54232400721	BL54232402721-	BL54234800421
19	小皮带轮	YW30118400000	YW30118400000	YW30118400000
20	V形带*	YR00160000100	YR00160000100	YR00160000100
21	大皮带轮	YW30400400000	YW30400400000	YW30400400000

*表示可能损坏的项目；**表示较可能损坏的项目，建议备份。

请在下单采购零配件之前，先确认说明书版本号，以确保零配件物料号与实物一致。

表 2-2: 材料明细表(SG-30E)

序号	名称	物料编号	
		SG-3048E(H)	SG-3060E(H)
1	电机	YM10716300200	YM10716600100
2	支撑架	BL54300000020	BL54300000020
3	入料口	BL51240001521	BL54306000321
4	进料箱	BL54232400020	BL54306001720
5	梅花手柄	BH11127000010	BH11127000010
6	粉碎室	BH85304800210	BH85306000210-
7	支撑板	BL54300000120	BL54300000120
8	机座	-	-
9	万向轮	YW03000200000	YW03000200000
10	集料盒	BL51240001421	BL54306000221
11	轴承盖	BL54003000020	BL54003000020
12	箱体	-	-
13	箱体上盖	BL54300001320	BL54300001320
14	箱体下盖	BL54300001420	BL54300001420
15	挡料皮	-	-
16	粉碎箱	BH85304800010	BH85306000010
17	筛网(Φ8)**	BL54304800820	BL54306000820
18	筛网架	BL54234831920	BL54003043020
19	小皮带轮	YW30118400000	YW30118400000
20	V形带*	YR00167600000	YR00167600000
21	大皮带轮	YW30400400100	YW30400400100

*表示可能损坏的项目；**表示较可能损坏的项目，建议备份。

请在下单采购零配件之前，先确认说明书版本号，以确保零配件物料号与实物一致。