

机型版本 Ver.B

				制图		版号 A		标题 SCD-40Ux2-80H		图号 SCD-40Ux2-80H-CE-230V-A-1		比例		第 1 张	
				设计		核准		主电路图一		标准 CE		CE		共 10 张	
				校对		核准		 信易電熱機械股份有限公司 Shini Plastics Technologies, Inc.		机器电压		3φ230V			
标记		更改前		更改后		更改人				日期		20240520		机器频率	

1 2 3 4 5 6 7 8

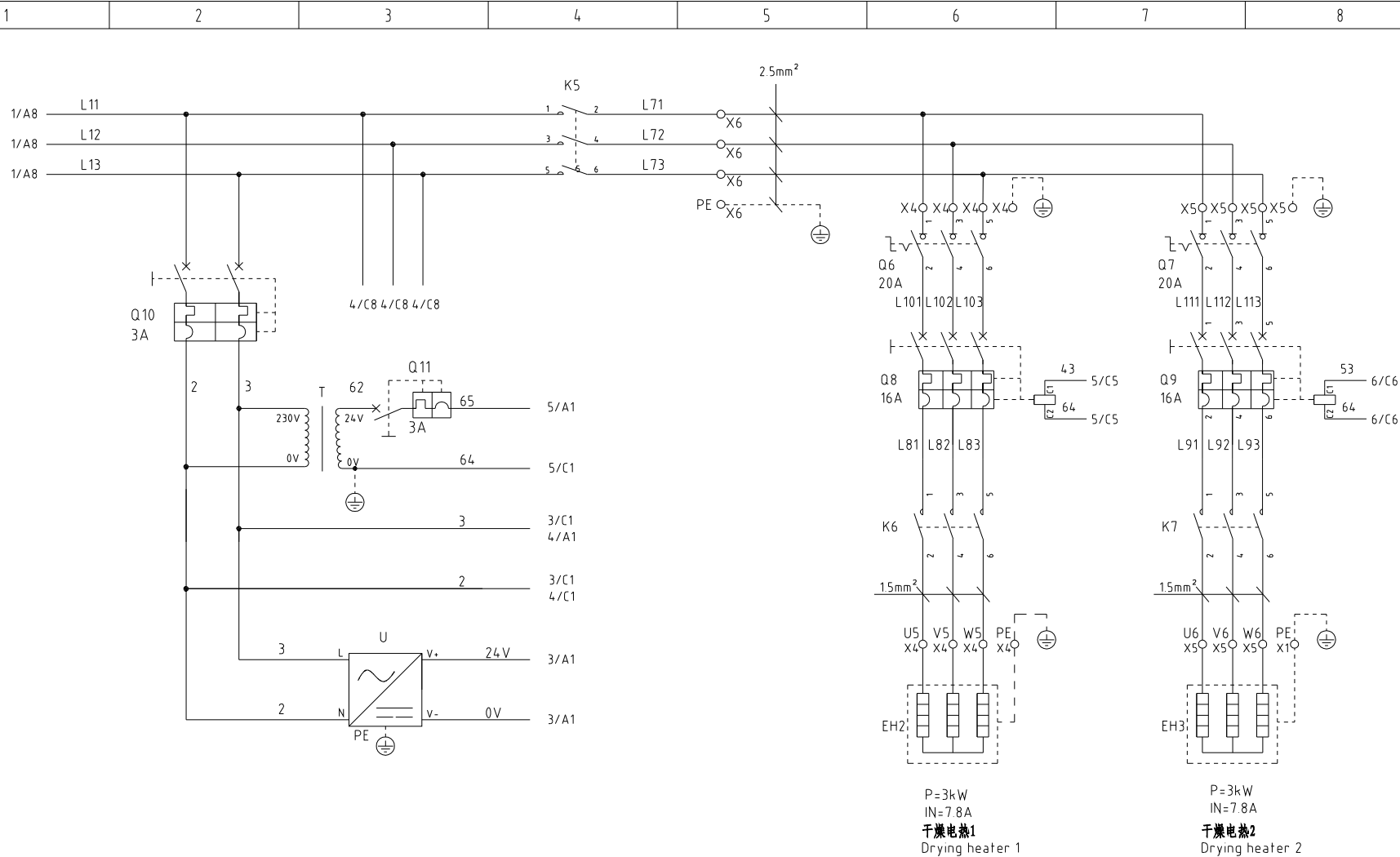

P=3kW
IN=7.8A
干燥电热1
Drying heater 1

P=3kW
IN=7.8A
干燥电热2
Drying heater 2

机型版本 Ver.B

						制图	版号	A	标题	SCD-40U×2-80H	图号	SCD-40U×2-80H-CE-230V-A-2	比例	第 2 张
						设计	核准		主电路图二		标准	CE	共 10 张	
						校对	核准		 信易电热机械股份有限公司 Shini Plastics Technologies, Inc.	机器电压		3φ230V		
标记	更改前	更改后	更改人	日期	审核	日期	2024.05.20	机器频率		50Hz				

1 2 3 4 5 6 7 8

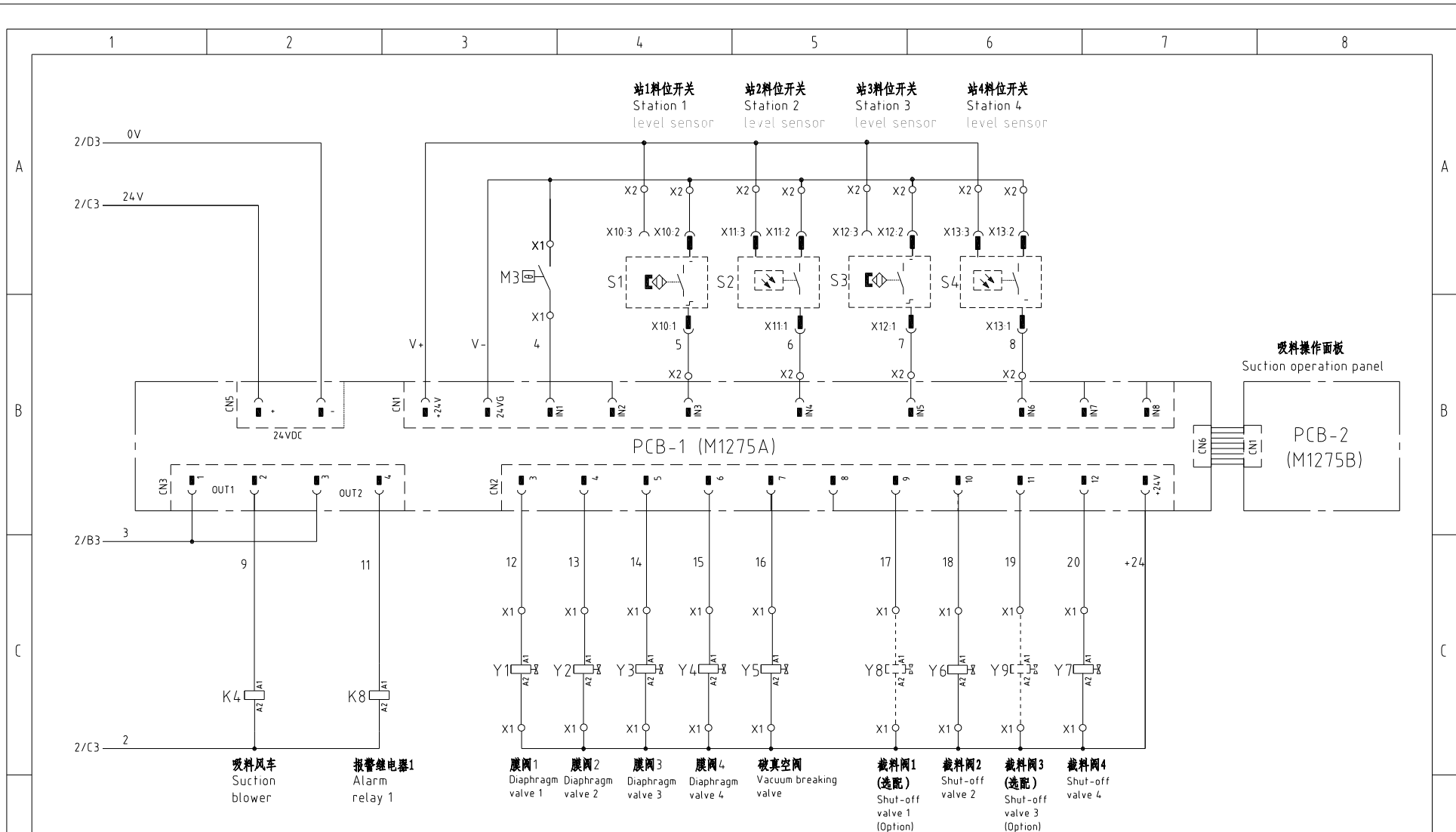

机型版本 Ver.B					制图	版号	A	标题	SCD-40Ux2-80H	图号	SCD-40Ux2-80H-CE-230V-A-3	比例	第 3 张
					设计	核准		控制电路图一		标准	CE	共 10 张	
					校对	核准		 信易电热机械股份有限公司 Shini Plastics Technologies, Inc.	机器电压	3φ230V			
标记	更改前	更改后	更改人	日期	审核	日期	2024.05.20		机器频率	50Hz			

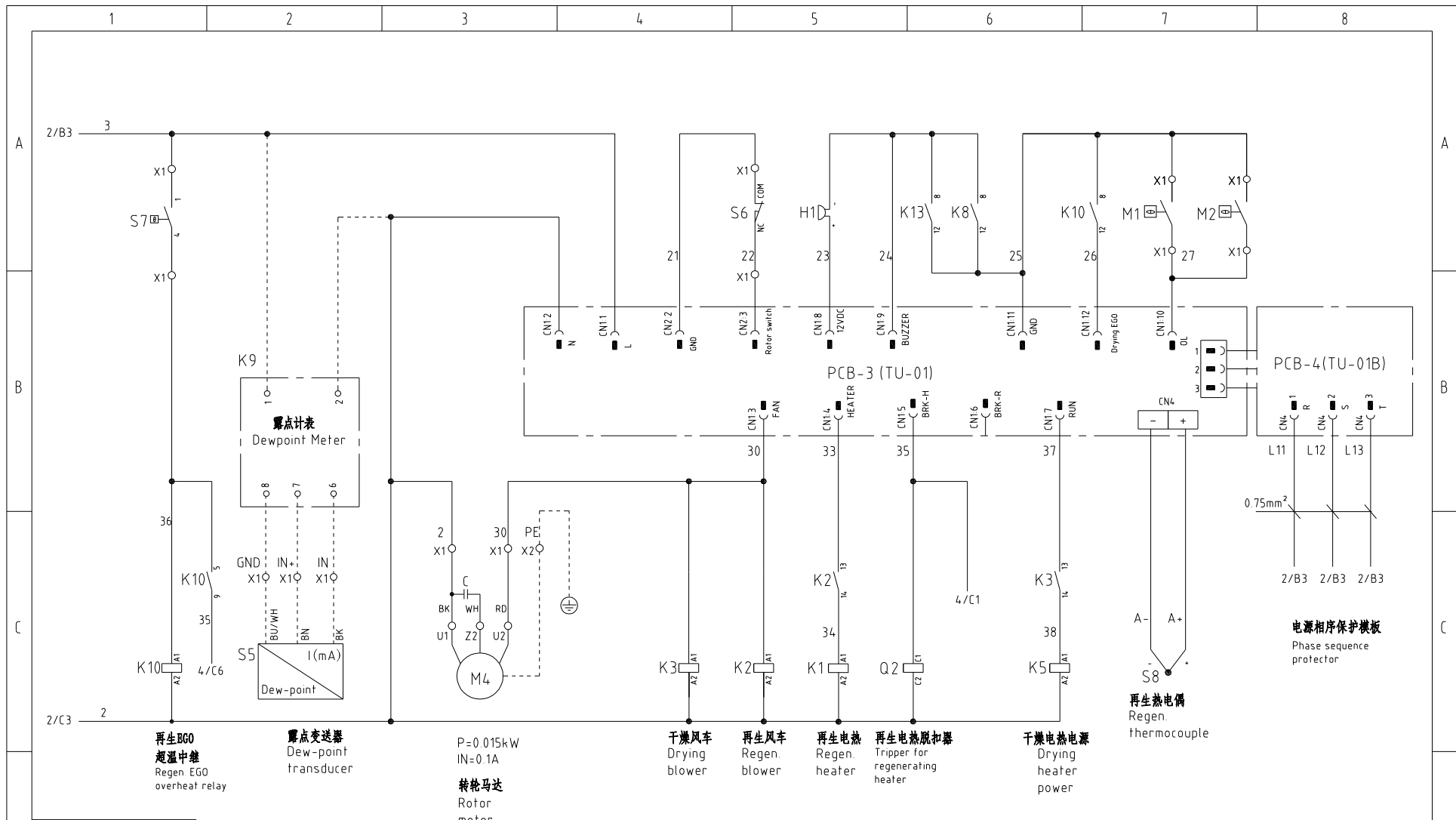

再生BGO
超温中继
Regen. EGO
overheat relay

露点变送器
Dew-point
transducer

P=0.015kW
IN=0.1A
转轮马达
Rotor
motor

干燥风车
Drying
blower

再生风车
Regen.
blower

再生电热
Regen.
heater

再生电热脱扣器
Tripper for
regenerating
heater

干燥电热电源
Drying
heater
power

电源相序保护模块
Phase sequence
protector

再生热电偶
Regen.
thermocouple

机型版本 Ver. B

						制图	版本号	A	标题	SCD-40Ux2-80H	图号	SCD-40Ux2-80H-CE-230V-A-4	比例	第 4 张
						设计	核准		控制电路图二		标准	CE	共 10 张	
						校对	核准		 信易电热机械股份有限公司 Shini Plastics Technologies, Inc.	机器电压	3φ230V			
标记	更改前	更改后	更改人	日期	审核	日期	2024.05.20	机器频率		50Hz				

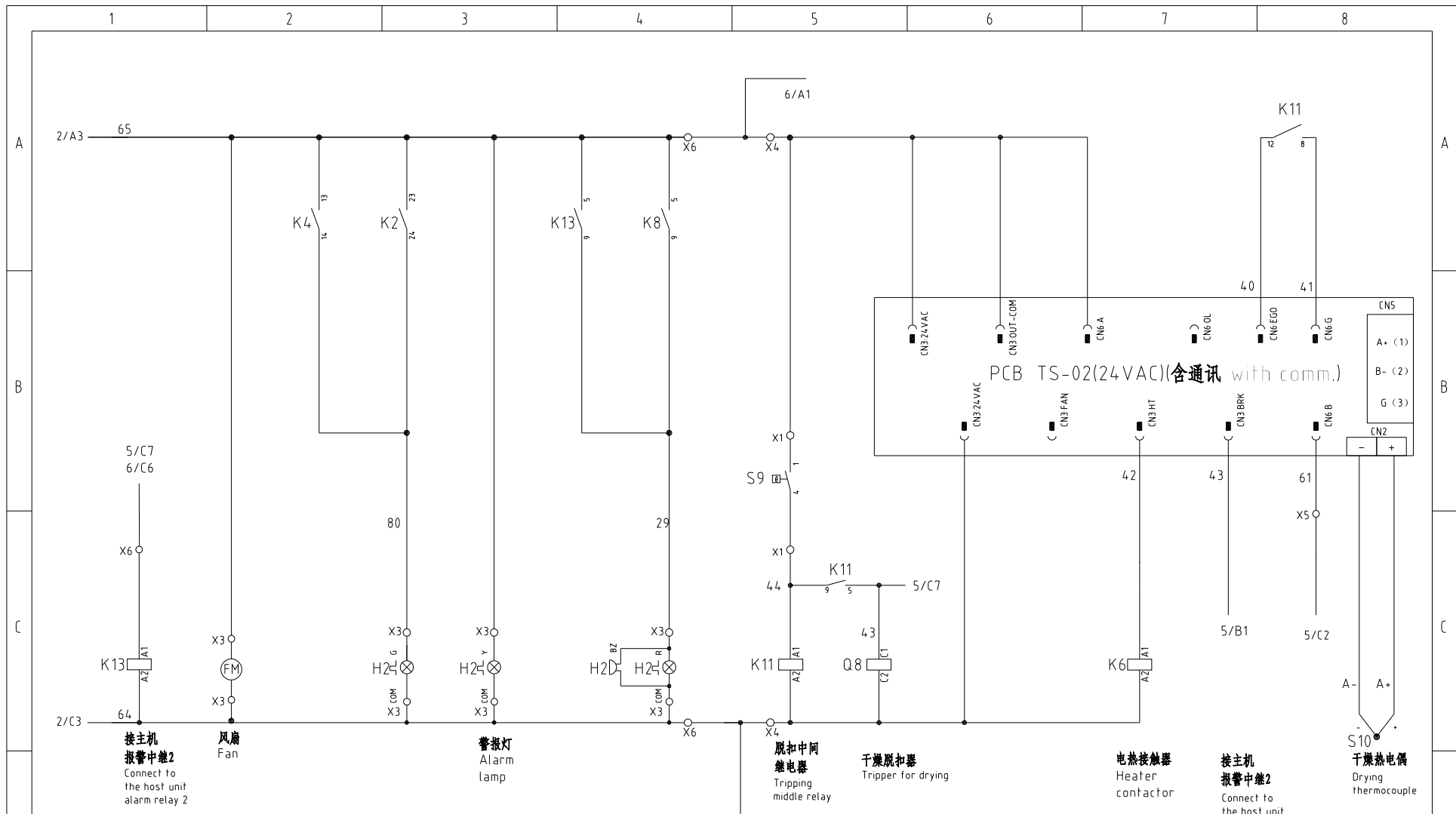

机型版本 Ver. B

					制图	版号	A	标题	SCD-40U×2-80H	图号	比例	第 5 张
					设计	核准		控制电路图三	SCD-40U×2-80H-CE-230V-A-5	标准	CE	共 10 张
					校对	核准		 信易電熱機械股份有限公司 Shini Plastics Technologies, Inc.	机器电压	3φ230V		
标记	更改前	更改后	更改人	日期	审核	日期	2024.05.20		机器频率	50Hz		

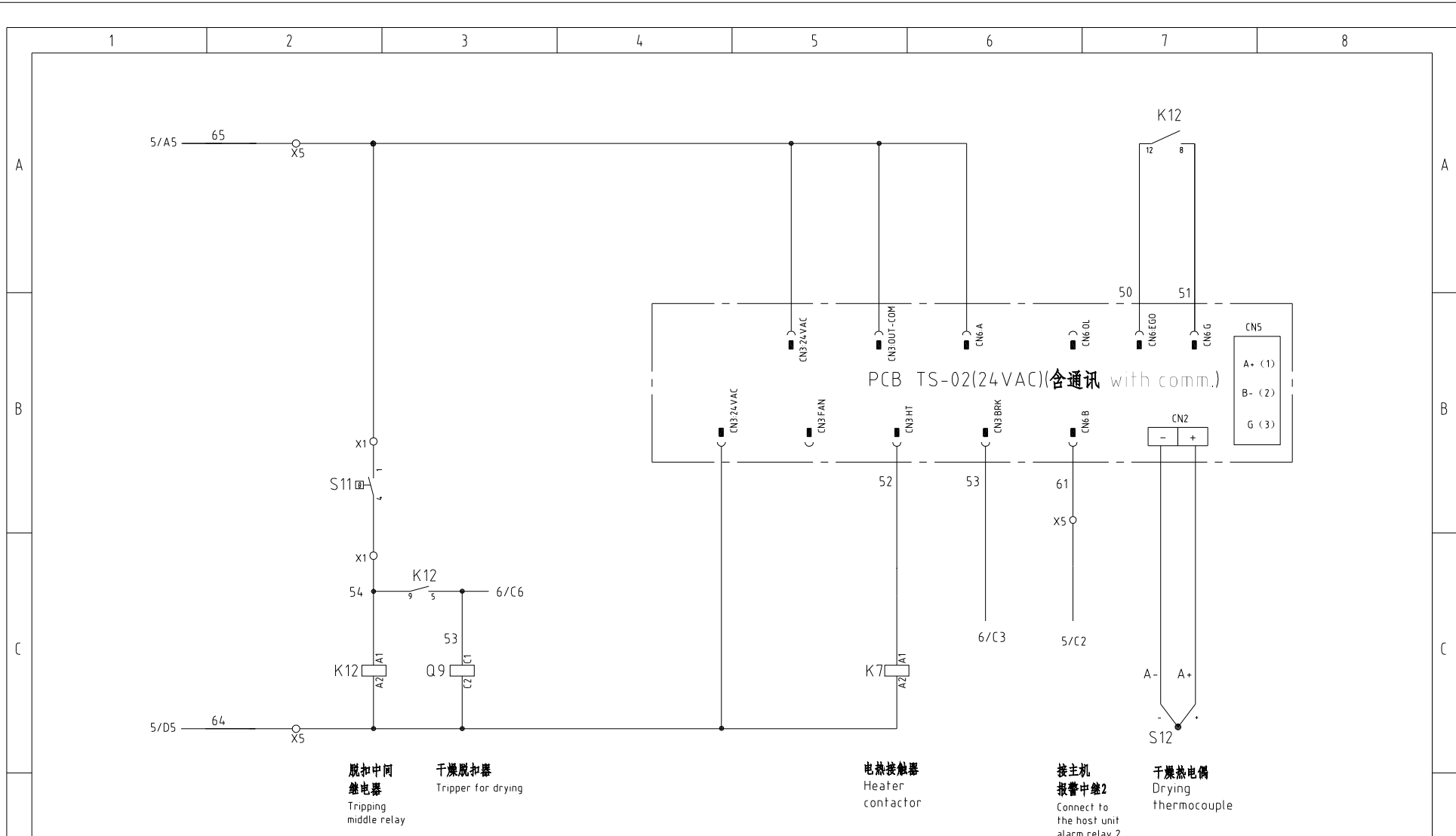

机型版本 Ver.B

标记		更改前	更改后	更改人	日期	审核	日期	20240520	制图	版号	A	标题	SCD-40U×2-80H 控制电路图四	图号	SCD-40U×2-80H-CE-230V-A-6	比例	第 6 张	
									设计	核准						标准	CE	共 10 张
									校对							机器电压	3φ230V	
																机器频率	50Hz	



信易电热机械股份有限公司
Shini Plastics Technologies, Inc.

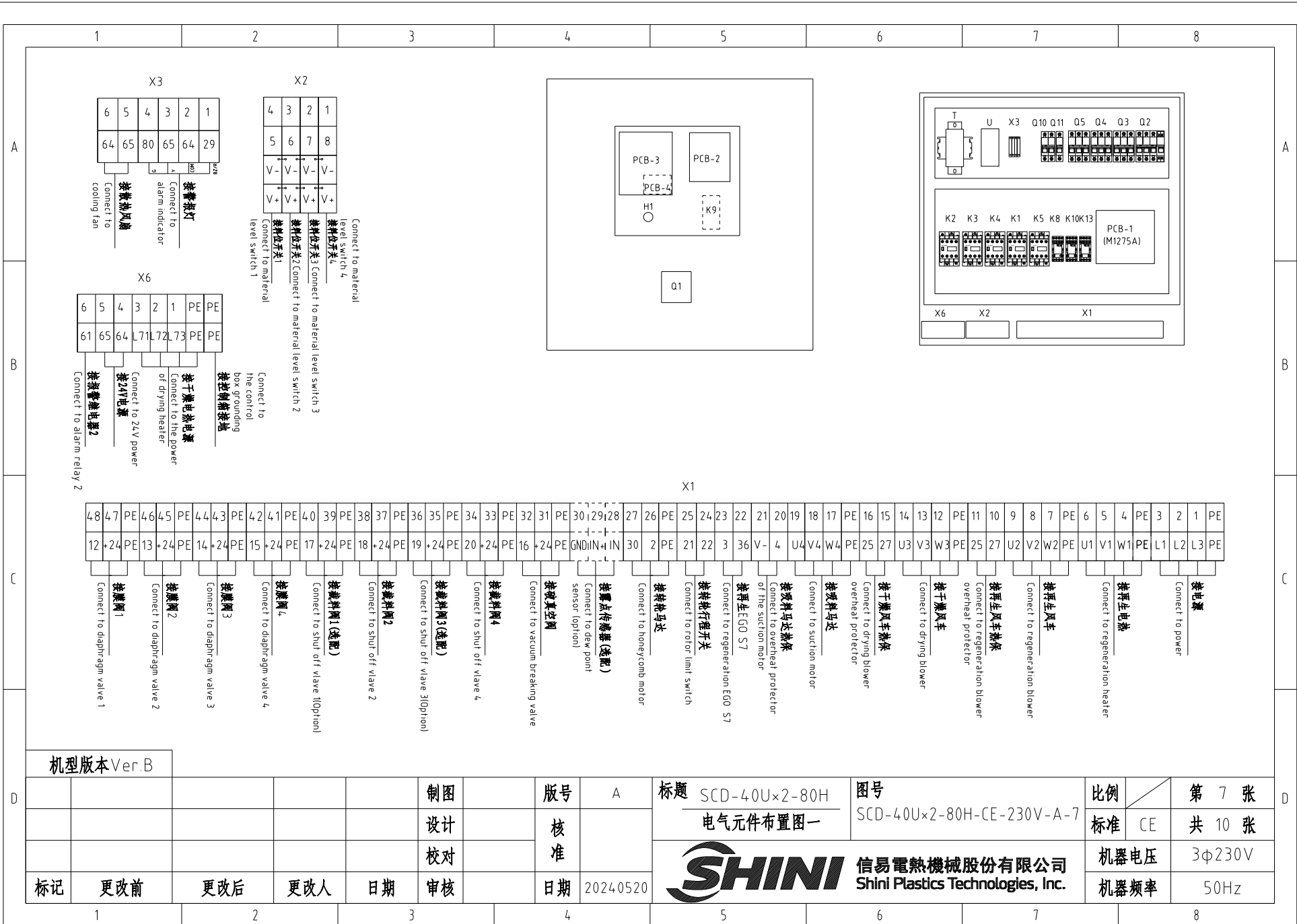

机型版本 Ver.B		制图	版号	A	标题	SCD-40Ux2-80H 电气元件布置图一	图号	SCD-40Ux2-80H-CE-230V-A-7	比例	第 7 张	
		设计	核准		 信易電熱機械股份有限公司 Shini Plastics Technologies, Inc.				标准	CE	共 10 张
		校对	核准						机器电压	3φ230V	
标记	更改前	更改后	更改人	日期	审核	日期	20240520	机器频率	50Hz		

1 2 3 4 5 6 7 8

A

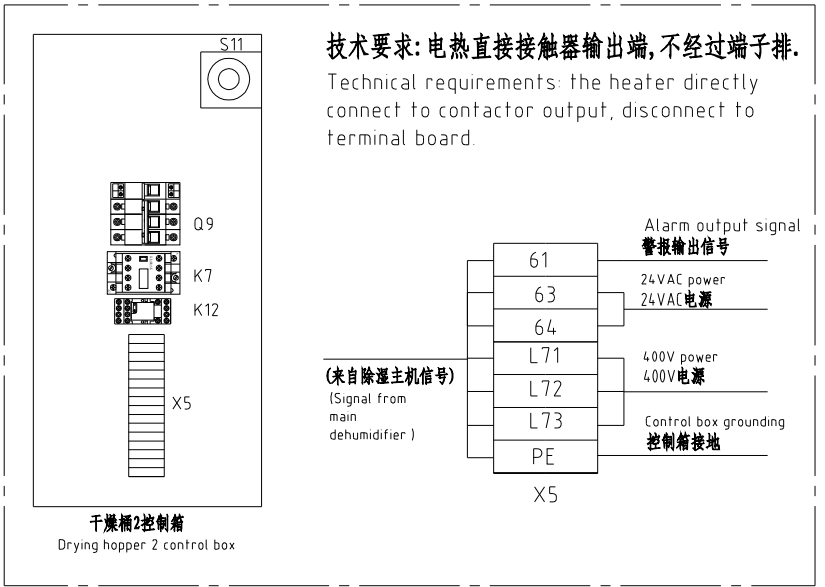
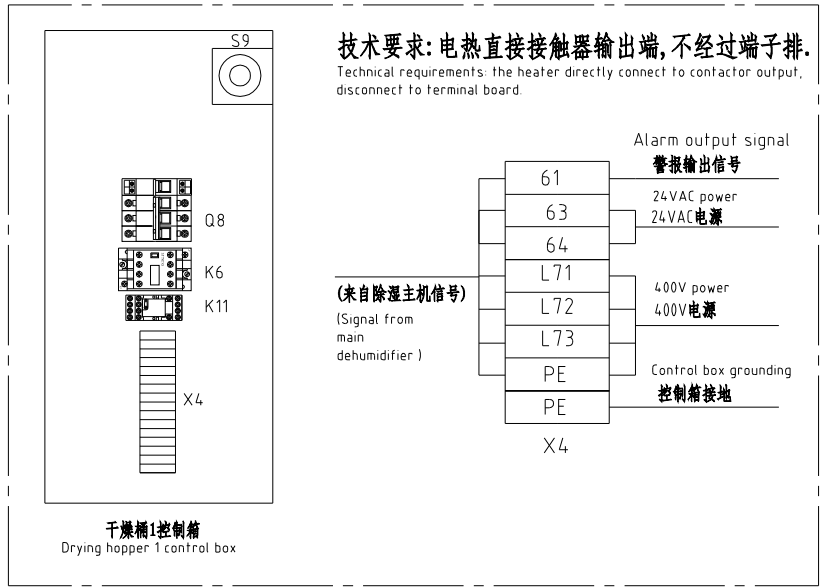

A

B

B

C

C

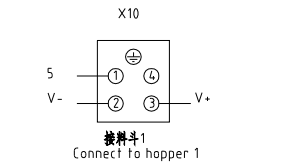

序号 Subscript	功能 Function	描述 Description
1	5 (SEN)	接料位开关1 Connect to material level switch 1
2	GND	
3	24 V+	
4	----	----

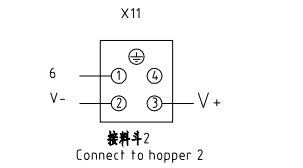

序号 Subscript	功能 Function	描述 Description
1	6 (SEN)	接料位开关2 Connect to material level switch 2
2	GND	
3	24 V+	
4	----	----

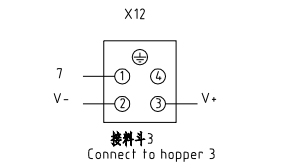

序号 Subscript	功能 Function	描述 Description
1	7 (SEN)	接料位开关3 Connect to material level switch 3
2	GND	
3	24 V+	
4	----	----

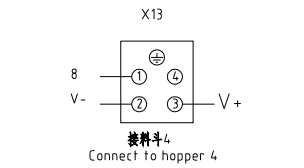

序号 Subscript	功能 Function	描述 Description
1	8 (SEN)	接料位开关4 Connect to material level switch 4
2	GND	
3	24 V+	
4	----	----

机型版本 Ver.B

						制图	版号	A	标题	SCD-40U×2-80H 电气元件布置图二	图号	SCD-40U×2-80H-CE-230V-A-8	比例	第 8 张	
						设计	核准						标准	CE	共 10 张
						校对	核准						机器电压	3φ230V	
标记	更改前	更改后	更改人	日期	审核	日期	2024.05.20						机器频率	50Hz	

1 2 3 4 5 6 7 8



1		2		3		4		5		6		7		8			
序号/NO	符号/Symbol	名称/Name		制造商/Manufacturer		型号/Type		规格/Specification		单位/unit	数量/Number	物料编号/Material number		备注/Remark			
1	Q1	主电源开关 /Main power Switch		EATON		P3-63/EA/SVB 63A		63A		PCS	1	YE10636300000					
2	Q2 Q5 Q8 Q9	断路器 /Circuit breaker		TECO		BM-63C/3016S		16A		PCS	4	YE40301603000					
3		脱扣器 /Tripper		YIJIN		MX		110V~400V/50/60HZ		PCS	1	YE40023560000					
4		脱扣器 /Tripper		YIJIN		MX		24VAC		PCS	2	YE40024000000					
5	Q3	断路器 /Circuit breaker		TECO		BM-63C/3006S		6A		PCS	1	YE40300603000					
6	Q4	断路器 /Circuit breaker		TECO		BM-63C/3010S		10A		PCS	1	YE40301003000					
7	Q6 Q7	主电源开关 /Main power Switch		EATON		T0-2-1/EA/SVB/20A		20A		PCS	2	YE10021160000					
8	Q10	断路器/Circuit breakers		TECO		BM-63C		3A		PCS	1	YE40200203000					
9	Q11	断路器/Circuit breakers		TECO		BM-63C		3A		PCS	1	YE40100203000					
10	K1 K4	交流接触器/AC Contactors		SIEMENS		3RT6017-1AN21		12A 1NO 220V 50/60Hz		PCS	2	YE00601721000					
11	K2 K3	交流接触器/AC Contactors		SIEMENS		3RT6015-1AN21		7A 1NO 220V 50/60Hz		PCS	2	YE00601521000					
12		辅助触点/Auxiliary contacts		SIEMENS		3RH6911-1AA10		1AA10		PCS	1	YE00691110000					
13	K5	交流接触器/AC Contactors		SIEMENS		3RT6026-1AN20		25A NO 50/60Hz		PCS	1	YE00602622000					
14	K6 K7	交流接触器/AC Contactors		SIEMENS		3RT6017-1AB01		12A 1NO 24V 50/60Hz		PCS	2	YE00601702500					
15	K8 K10	中间继电器 /Middle relay		Honeywell		DRM270730LT		230V 50/60Hz		PCS	2	YE03270700000					
16	K11 K12 K13	中间继电器 /Middle relay		Honeywell		GR-2C-AC24V+PGR-2C-E		24V 50/60Hz配座 with base		PCS	3	YE03022400300					
17	K9	露点显示器/Dew-point displayer		SHINI		Dewpoint Meter		220V 50/60Hz		PCS	1	YE85122000100		(3)			
18	S5	露点变送器/Dew-point transducer		VAISALA		DMT141		POWER=24VDC 4-20mA		PCS	1	YE90014100100		(1) (3)			
19	T	互感变压器 /Sensor thtransformer		JIUXIN		IN=200V/230V OUT=24V		80VA		PCS	1	YE70023005200					
20	U	直流电源 /DC Power		DELTA		PMT-24V35W2BA		---		PCS	1	YE70243500000					
21	PCB-1 (PCB-2)	微电脑控制板/PCB		HONGYUN		M1275		一对四 one-to-four		PCS	1	YE80127500000					
22	PCB-3	微电脑控制板/PCB		YUYUN		TU-01A+SA-RCS2		220VAC		PCS	1	YE80001100000					
23	PCB-4	微电脑控制板/PCB		YUYUN		TU-01B		-----		PCS	1	YE80001100100					
24	PCB-5 PCB-6	干燥机线路板/Dryer circuit board		YUYUN		TS-02(24VDC/AC)		24VAC		PCS	2	YE80022401200					
25	H1	蜂鸣器/Buzzer		HITPOINT		PK-27A/29EP(DC3-24V)		24VDC		PCS	1	YE84002700000		(1)			
机型版本 Ver.B		注: (1)表示非电控箱内材料 (2)表示选配截料阀 (3)表示选配露点 Notes: (1)Means it 's not the material inside the control box. (2)Optional shut off valve. (3)optional dewpoint.															
				制图		版号		A		标题		图号		比例		第 9 张	
				设计		核				SCD-40U×2-80H		SCD-40U×2-80H-CE-230V-A-9		标准		CE	
				校对		准				电气元件明细表一				机器电压		3φ230V	
标记		更改前		更改后		更改人		日期		20240520				信易電熱機械股份有限公司		Shini Plastics Technologies, Inc.	
														机器频率		50Hz	
1		2		3		4		5		6		7		8			

1		2		3		4		5		6		7		8	
序号/NO	符号/Symbol	名称/Name		制造商/Manufacturer		型号/Type		规格/Specification		单位/unit	数量/Number	物料编号/Material number		备注/Remark	
A	26	X1-X6	端子排/Terminal Board		Honeywell		SK10		10mm ²		PCS	3	YE60001003200		
	27		端子排/Terminal Board		Honeywell		GK10		10mm ² PE		PCS	1	YE60001003500		
	28		端子排/Terminal Board		Honeywell		SK4		4mm ²		PCS	18	YE60000403200		
	29		端子排/Terminal Board		Honeywell		GK4		4mm ² PE		PCS	4	YE60000403500		
	30		端子排/Terminal Board		Honeywell		SK2.5		2.5mm ²		PCS	45	YE60002503200		
	31		端子排/Terminal Board		Honeywell		GK2.5		2.5mm ² PE		PCS	15	YE60002503400		
	32		端子排/Terminal Board		Honeywell		SK6		6mm ²		PCS	3	YE60000603200		
B	33		端子排/Terminal Board		Honeywell		GK6		6mm ² PE		PCS	1	YE60000603500		
	34		端子排/Terminal board		HONEYWELL		三脚簧SK2.5-TL Three-layer spring terminal		10A 250V		PCS	4	YE60002503600		
	35		端子排/Terminal board		HONEYWELL		SK-2.5TL桥接件 bridgeware		10A 250V		PCS	0.7	YE60001003600		
	36		终端固定件E/GK系列 Terminal fittings E/GK series		Honeywell		E		GK		PCS	8	YE60000003900		
	37	H2	三色警報燈紅綠黃優先順序-蜂鳴器 3-color alarm lamp (Red, green, yellow lights + buzzer)SWI-P-AC/DC24		SHINI		优先级 Priority		24V 50/60Hz		PCS	1	BL90002401520		(1)
	--	Y1-Y7	电磁阀/Solenoid valve		----		SPDV-38		24VDC			7	----		(1)
	--	Y8 Y9	电磁阀/Solenoid valve		----		----		24VDC			2	----		(1) (2)
C	--	X10,X11,X12,X13	重载接插件/Heavy-duty plug-in		HARTING		HDC-HA-004.1		4P 10A			4	----		(1)
	--	S6	微动开关/Micro switch		----		YBLXW-5/11G2		----			1	----		(1)
	--	S7 S9 S11	组合体EG0/EG0 assembly		SHINI		(115-320℃ 55.13262.160)		----			3	----		(1)
	--	S8 S10 S12	热电偶/Thermocouple		SHINI		SD-30H/120H(2.5M)MY07		----			3	----		(1)
	--	M1	再生风机/Regenerative blower		SHINI		RB205		0.4KW 380-415V 50Hz			1	----		(1)
	--	M2	干燥风机/Drying blower		SHINI		RB310		1.5KW 380-415V 50Hz			1	----		(1)
	--	M3	吸料风机/Suction blower		SHINI		RB420		1.5KW 380-415V 50Hz			1	----		(1)
	--	M4	减速马达/gear motor		SHINI		3GN-10XK/3GN-60K/3IK15GN-A-T		10220V			1	----		(1)
	--	EH1	电热/Heater		SHINI		4KW 3Φ230V/400V		SD-40H-D-03-04(Ver.0)			1	----		(1)
	--	EH2 EH3	电热/Heater		SHINI		-----		400V 50Hz 6KW			2	----		(1)
--	FM	排气扇/Exhaust fan		----		12×12CM/24V/50/60HZ		配塑胶网 With plastic net			1	----		(1)	
机型版本 Ver.B		注: (1)表示非电控箱内材料 (2)表示选配截料阀 (3)表示选配露点 Notes: (1)Means it's not the material inside the control box. (2)Optional shut off valve. (3)optional dewpoint.													
D					制图		版号	A	标题 SCD-40U×2-80H		图号		比例	第 10 张	
					设计		核		电气元件明细表二		SCD-40U×2-80H-CE-230V-A-10		标准	CE	共 10 张
					校对		准				信易電熱機械股份有限公司		机器电压	3φ230V	
	标记	更改前	更改后	更改人	日期	审核	日期	20240520			Shini Plastics Technologies, Inc.		机器频率	50Hz	
1		2		3		4		5		6		7		8	

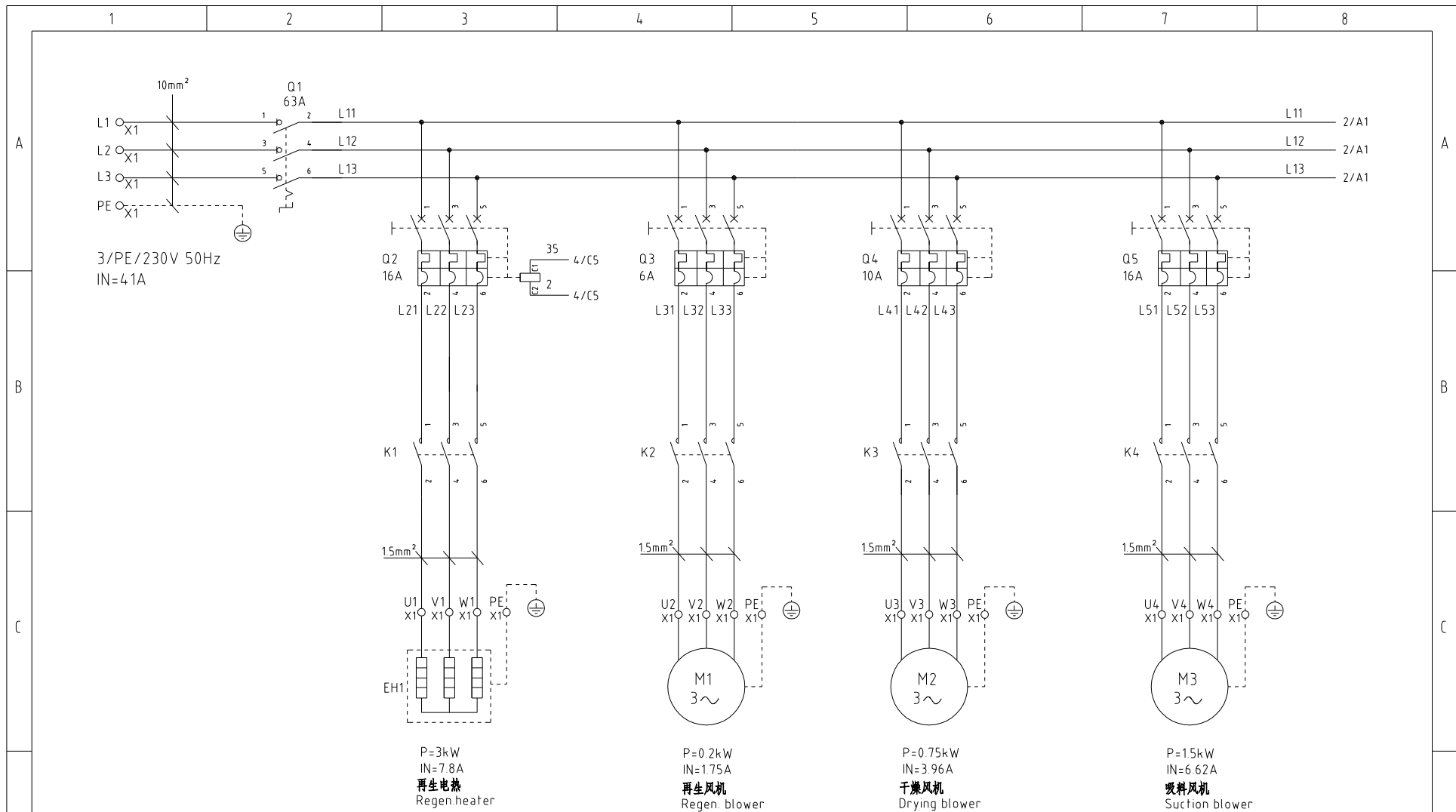

机型版本 Ver.B

				制图		版号 A		标题 SCD-80U×2/80H		图号 SCD-80U×2/80H-CE-230V-A-1		比例		第 1 张	
				设计		核准		主电路图一		CE		标准		共 10 张	
				校对		日期 2024.05.25		 信易電熱機械股份有限公司 Shini Plastics Technologies, Inc.		3φ230V		50Hz			
标记	更改前	更改后	更改人	日期	审核	日期	2024.05.25			机器电压		3φ230V		机器频率	

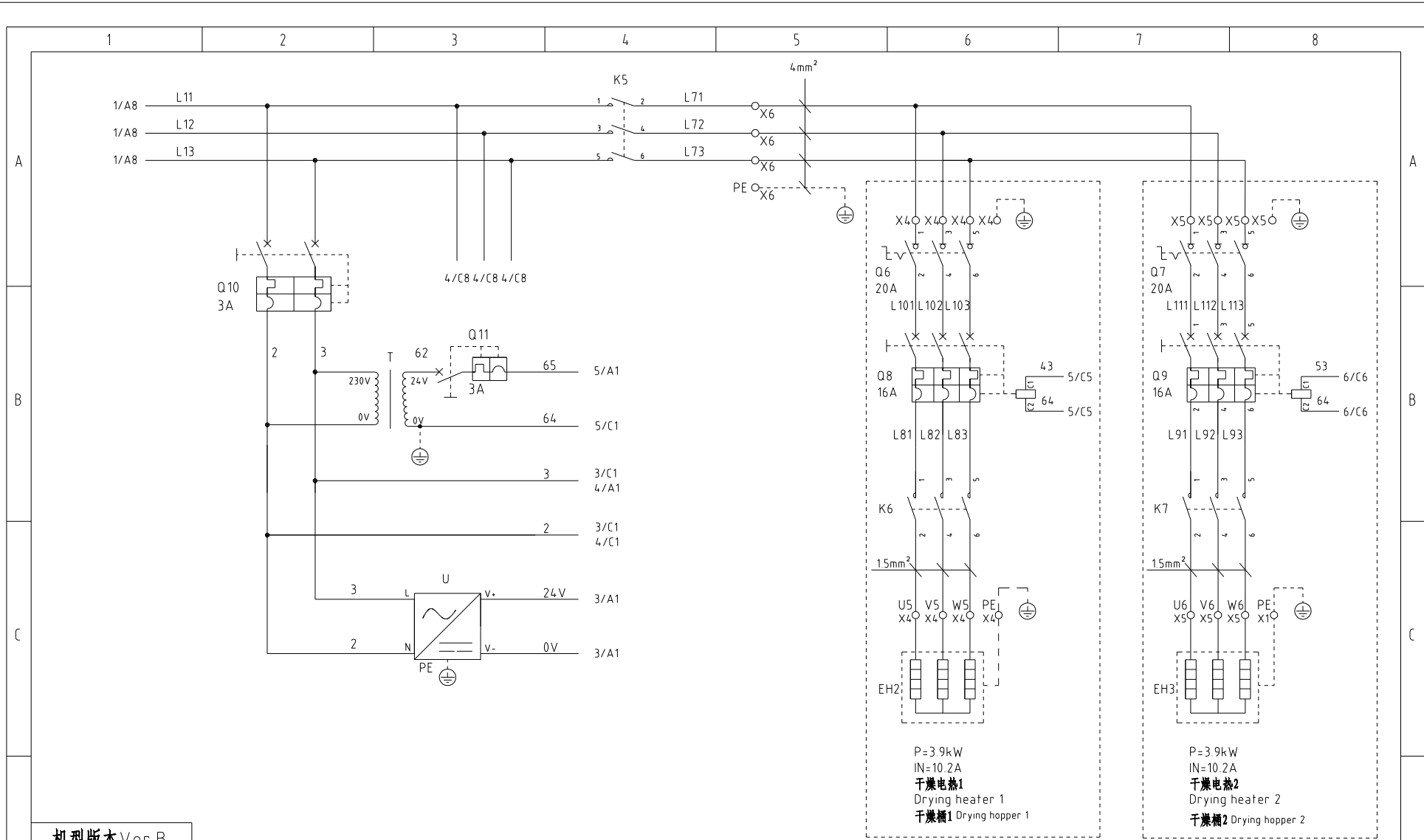

机型版本 Ver.B

标记	更改前	更改后	更改人	日期	审核	日期	2024.05.25
					制图	版号	A
					设计	核准	
					校对	核准	

标题 SCD-80U×2/80H
主电路图二

图号 SCD-80U×2/80H-CE-230V-A-2

比例 第 2 张
标准 CE 共 10 张

SHINI 信易电热机械股份有限公司
Shini Plastics Technologies, Inc.

机器电压 3φ230V
机器频率 50Hz

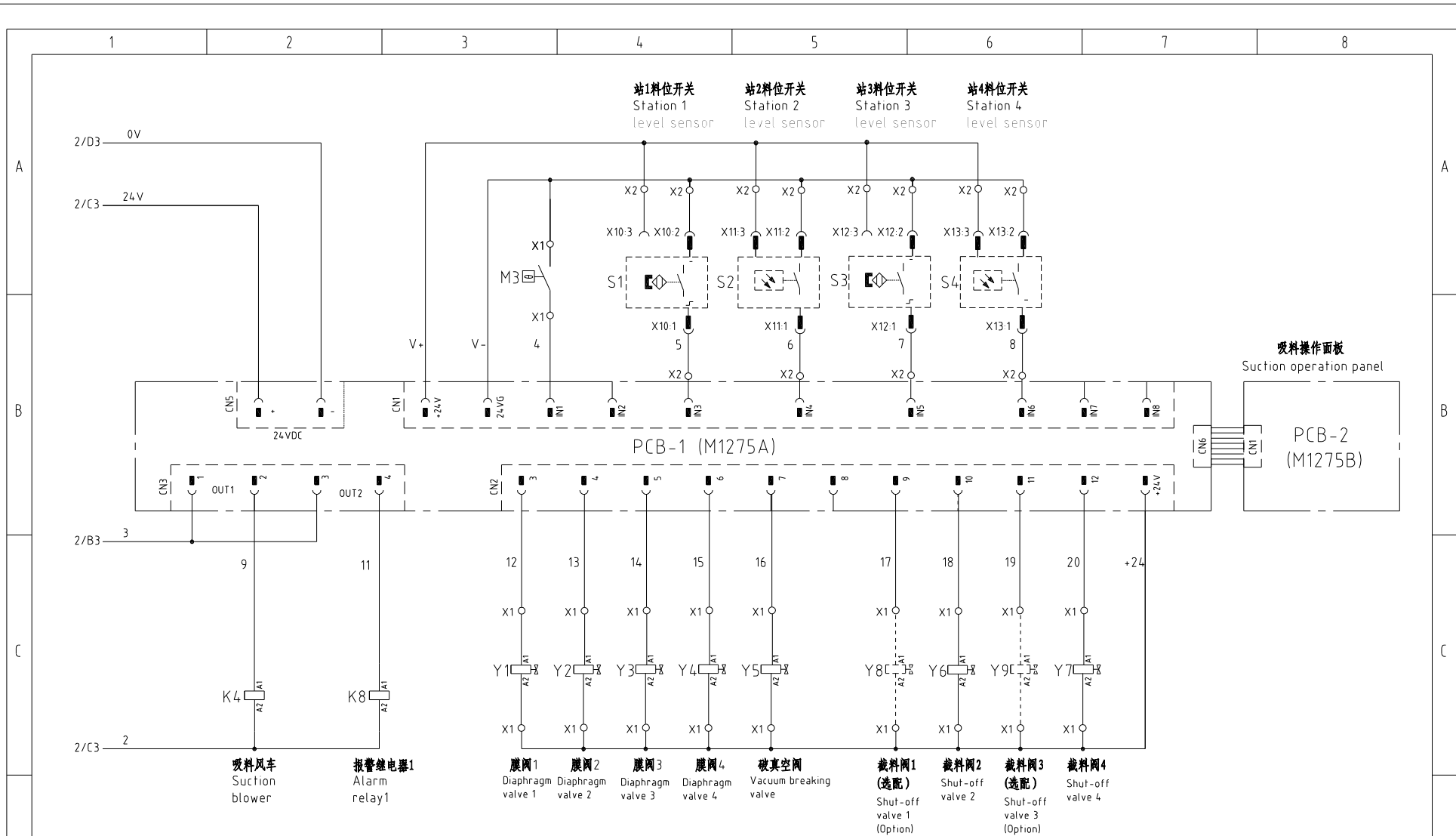

机型版本 Ver.B

					制图	版号	A	标题	SCD-80U×2/80H 控制电路图一	图号	SCD-80U×2/80H-CE-230V-A-3	比例	第 3 张
					设计	核准						标准	CE
					校对	核准						机器电压	3φ230V
标记	更改前	更改后	更改人	日期	审核	日期	2024.05.25					机器频率	50Hz



信易电热机械股份有限公司
Shini Plastics Technologies, Inc.

1

2

3

4

5

6

7

8

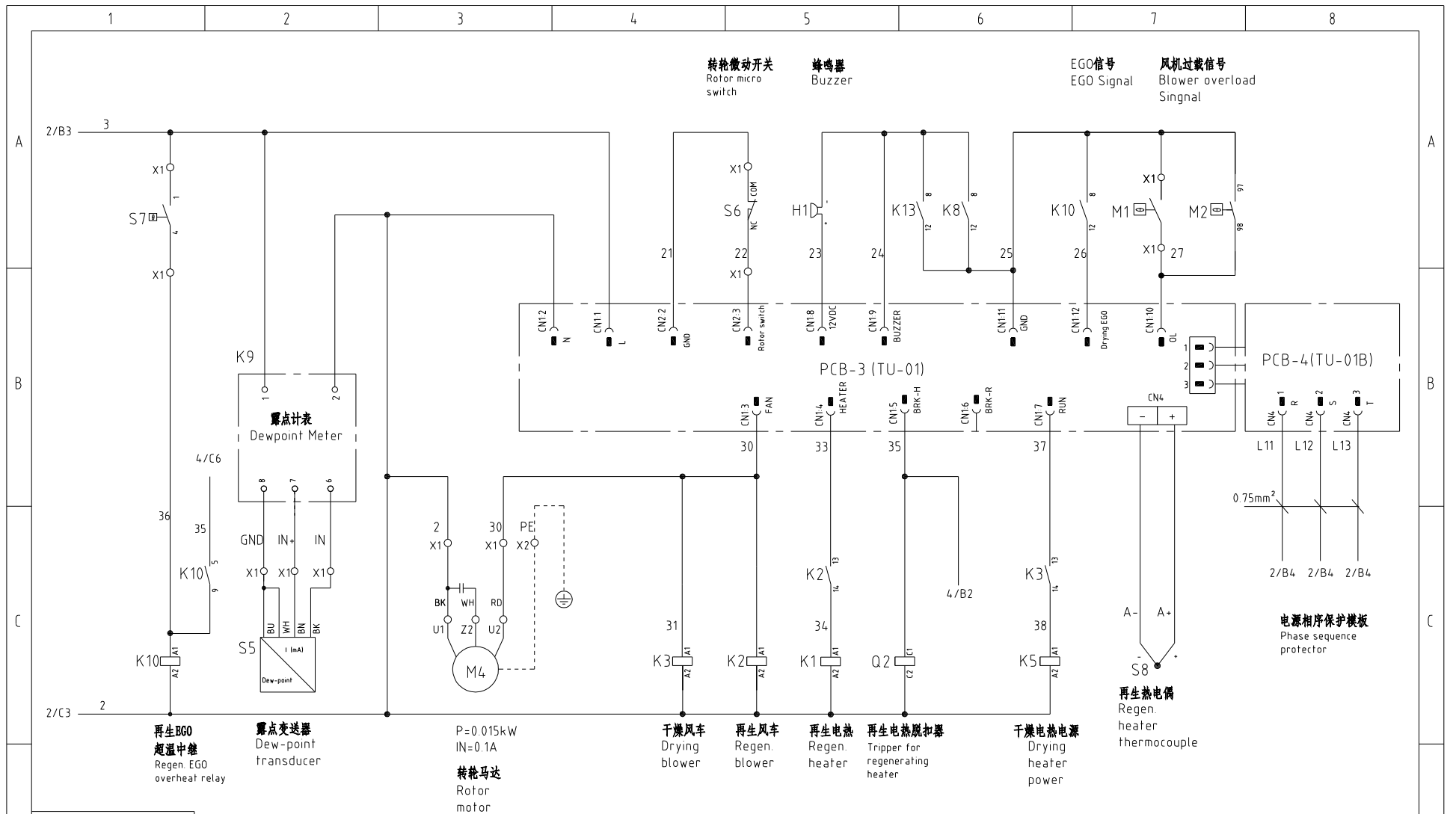

机型版本 Ver.B

		制图	版号	A	标题	SCD-80U×2/80H	图号	SCD-80U×2/80H-CE-230V-A-4	比例	第 4 张
		设计	核准		控制电路图二			标准	CE	共 10 张
		校对	核准		 信易电热机械股份有限公司 Shini Plastics Technologies, Inc.			机器电压	3φ230V	
标记	更改前	更改后	更改人	日期			审核	日期	2024.05.25	机器频率

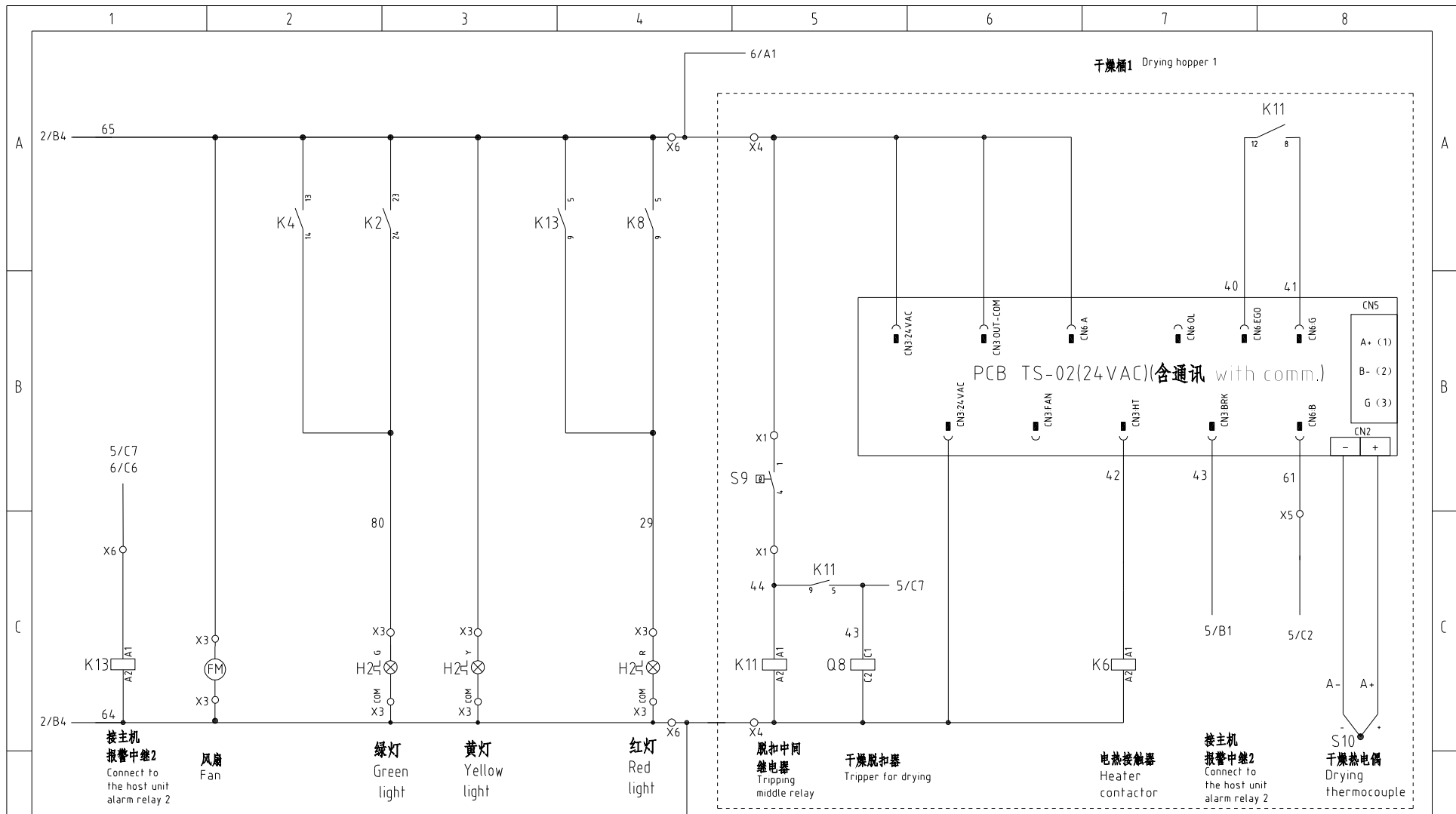

机型版本 Ver. B

					制图		版号	A
					设计		核准	
					校对		核准	
标记	更改前	更改后	更改人	日期	审核		日期	2024.05.25

标题 SCD-80U×2/80H
控制电路图三

图号 SCD-80U×2/80H-CE-230V-A-5



比例	第 5 张
标准	CE
机器电压	3φ230V
机器频率	50Hz

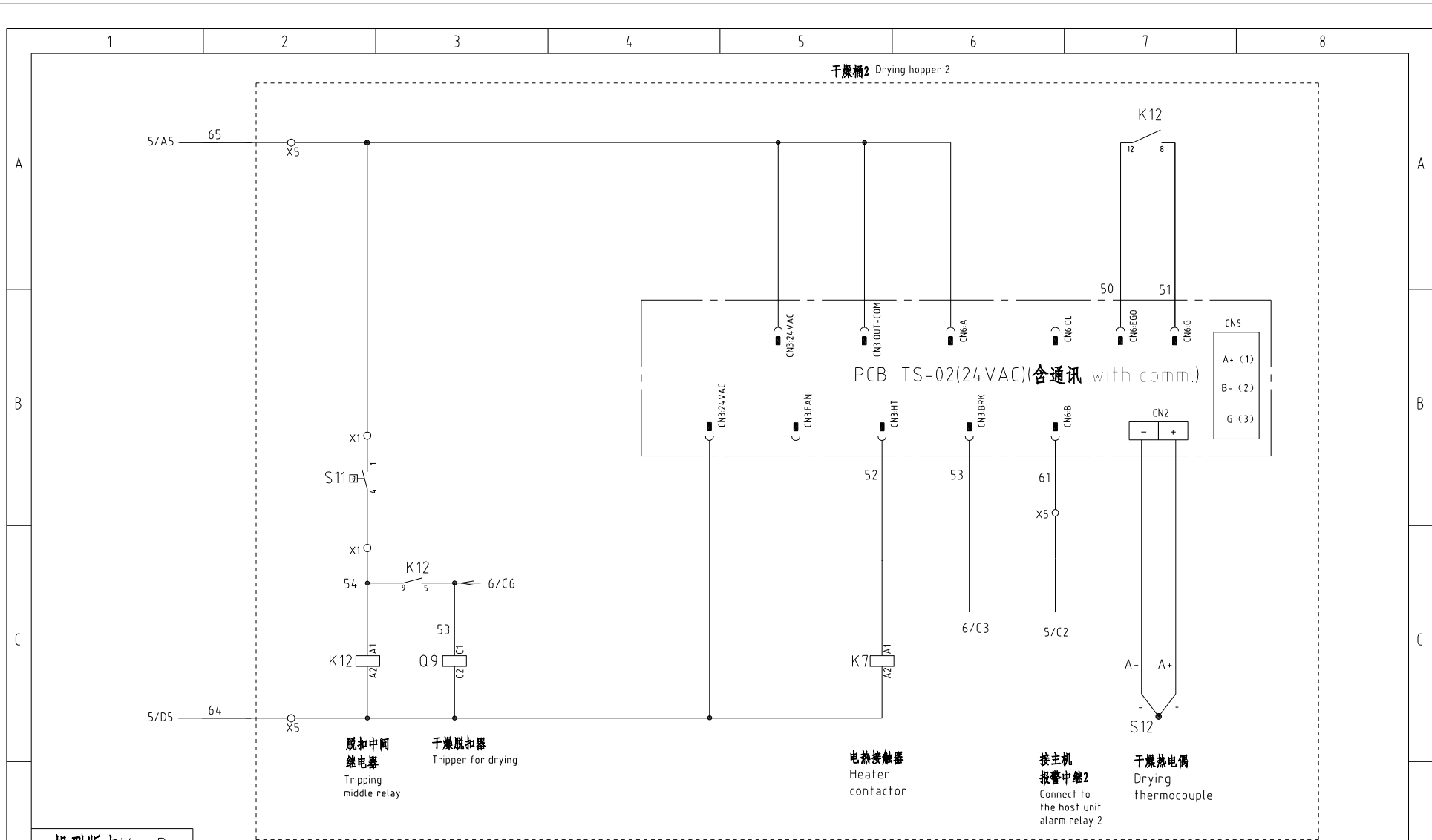

机型版本 Ver.B

D				制图		版号 A		标题 SCD-80U×2/80H 控制电路图四		图号 SCD-80U×2/80H-CE-230V-A-6		比例		第 6 张	
				设计		核准						标准 CE		共 10 张	
				校对								机器电压		3φ230V	
标记		更改前		更改后		更改人		日期		审核		日期		2024.05.25	
1		2		3		4		5		6		7		8	



信易电热机械股份有限公司
Shini Plastics Technologies, Inc.

机器频率 50Hz

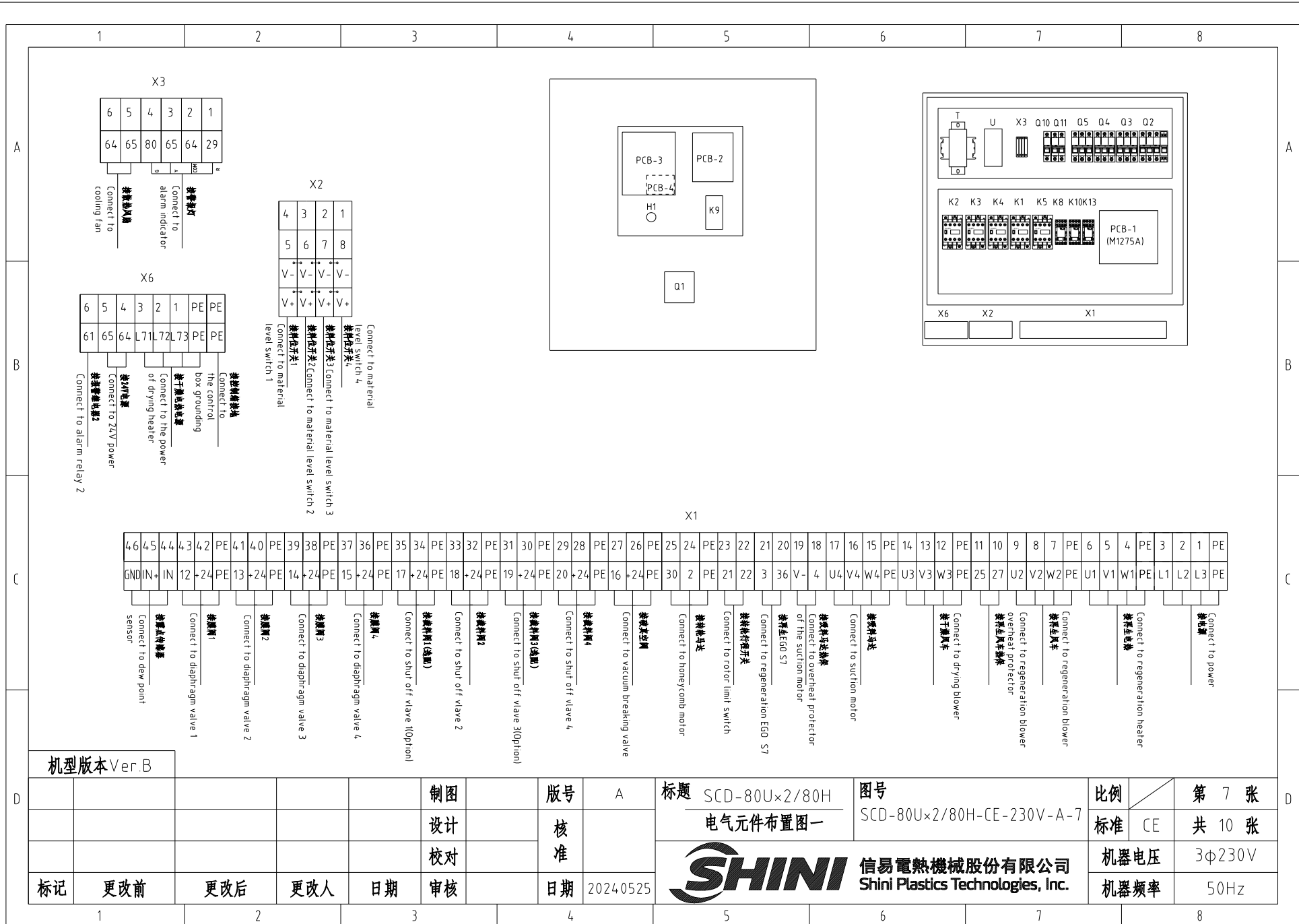

机型版本 Ver. B

					制图	版号	A	标题	SCD-80U×2/80H 电气元件布置图一	图号	SCD-80U×2/80H-CE-230V-A-7	比例	第 7 张
					设计	核准		 信易電熱機械股份有限公司 Shini Plastics Technologies, Inc.	标准	CE	共 10 张		
					校对		机器电压		3φ230V				
标记	更改前	更改后	更改人	日期	审核	日期	2024.05.25	机器频率	50Hz				

1 2 3 4 5 6 7 8

A

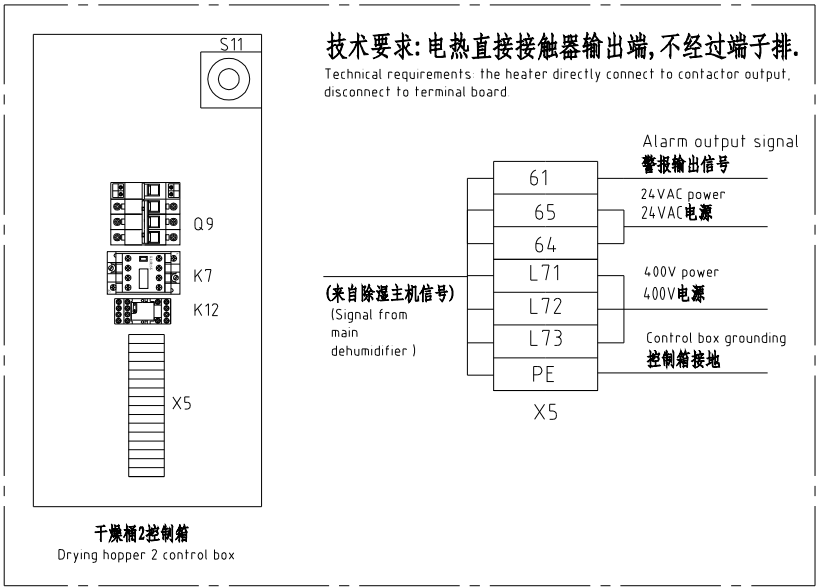
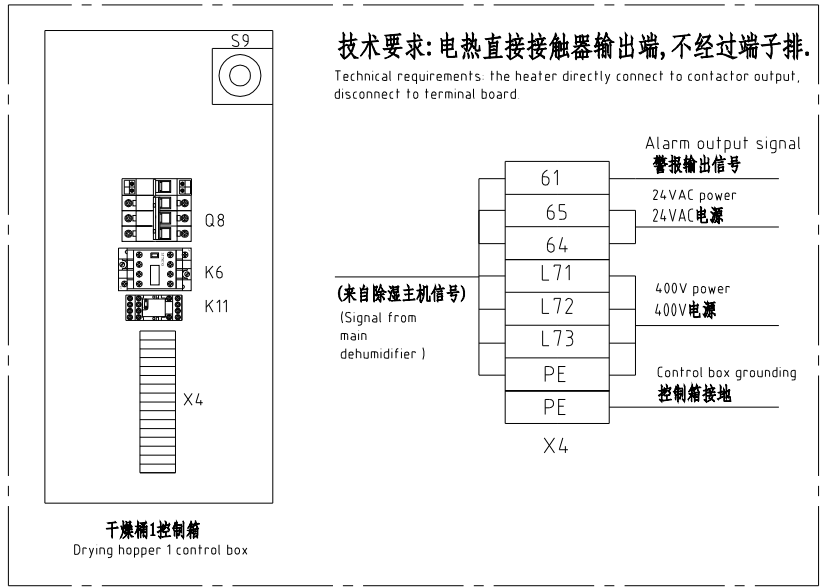

A

B

B

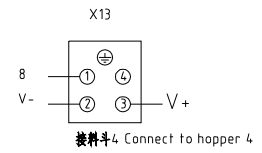
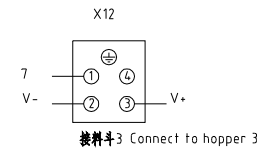
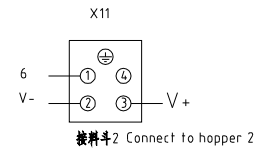
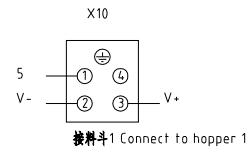

序号 Subscript	功能 Function	描述 Description
1	料位信号(SENS) Material level signal (SENS)	接料位开关1 Connect to material level switch 1
2	GND	
3	24V+	
4	----	----

序号 Subscript	功能 Function	描述 Description
1	料位信号(SENS) Material level signal (SENS)	接料位开关2 Connect to material level switch 2
2	GND	
3	24V+	
4	----	----

序号 Subscript	功能 Function	描述 Description
1	料位信号(SENS) Material level signal (SENS)	接料位开关3 Connect to material level switch 3
2	GND	
3	24V+	
4	----	----

序号 Subscript	功能 Function	描述 Description
1	料位信号(SENS) Material level signal (SENS)	接料位开关4 Connect to material level switch 4
2	GND	
3	24V+	
4	----	----

C

机型版本 Ver.B

						制图	版本号	A	标题	SCD-80U×2/80H 电气元件布置图二	图号	SCD-80U×2/80H-CE-230V-A-8	比例	第 8 张
						设计	核准					标准	CE	共 10 张
						校对	核准					机器电压	3φ230V	
标记	更改前	更改后	更改人	日期	审核	日期	2024.05.25					机器频率	50Hz	



信易电热机械股份有限公司
 Shini Plastics Technologies, Inc.

1 2 3 4 5 6 7 8

D

D

1		2		3		4		5		6		7		8			
序号/NO	符号/Symbol	名称/Name		制造商/Manufacturer		型号/Type		规格/Specification		单位/unit	数量/Number	物料编号/Material number		备注/Remark			
1	Q1	主电源开关 /Main power Switch		EATON		P3-63/EA/SVB 63A		63A		PCS	1	YE10636300000					
2	Q2 Q5 Q8 Q9	断路器 /Circuit breaker		TECO		BM-63C/3016S 3P		16A		PCS	4	YE40301603000					
3		脱扣器 /Tripper		YIJIN		MX		110V~400V/50/60HZ		PCS	1	YE40023560000					
4		脱扣器 /Tripper		YIJIN		MX		24VAC		PCS	2	YE40024000000					
5	Q3	断路器 /Circuit breaker		TECO		BM-63C/3006S		6A		PCS	1	YE40300603000					
6	Q4	断路器 /Circuit breaker		TECO		BM-63C/3010S		10A		PCS	1	YE40301003000					
7	Q6 Q7	主电源开关 /Main power Switch		EATON		T0-2-1/EA/SVB/20A		20A		PCS	2	YE10021160000					
8	Q10	断路器/Circuit breakers		TECO		BM-63C		3A		PCS	1	YE40200203000					
9	Q11	断路器/Circuit breakers		TECO		BM-63C		3A		PCS	1	YE40100203000					
10	K1 K4	交流接触器/AC Contactors		SIEMENS		3RT6017-1AN21		12A 1NO 220V 50/60Hz		PCS	2	YE00601721000					
11	K2 K3	交流接触器/AC Contactors		SIEMENS		3RT6015-1AN21		7A 1NO 220V 50/60Hz		PCS	2	YE00601521000					
12		辅助触点/Auxiliary contacts		SIEMENS		3RH6911-1AA10		1AA10		PCS	1	YE00691110000					
13	K5	交流接触器/AC Contactors		SIEMENS		3RT6028-1AN20		38A NO 220V 50/60Hz		PCS	1	YE00602822000					
14	K6 K7	交流接触器/AC Contactors		SIEMENS		3RT6018-1AB01		16A NO 24V 50/60Hz		PCS	2	YE00601802500					
15	K8 K10	中间继电器 /Middle relay		Honeywell		DRM270730LT		230V 50/60Hz		PCS	2	YE03270700000					
16	K11 K12 K13	中间继电器 /Middle relay		Honeywell		GR-2C-AC24V+PGR-2C-E		24V 50/60Hz配座 base		PCS	3	YE03022400300					
17	K9	露点显示器/Dew-point meter		SHINI		Dewpoint Meter		220V 50/60Hz		PCS	1	YE85122000100		(3)			
18	S5	露点变送器/Dew-point transducer		VAISALA		DMT141		POWER=24VDC 4-20mA		PCS	1	YE90014100100		(1) (3)			
19	T	互感变压器 /Sensor Transformer		JIUXIN		IN=200V/230V OUT=24V		80VA		PCS	1	YE70023005200					
20	U	直流电源 /DC Power		DELTA		PMT-24V35W2BA		---		PCS	1	YE70243500000					
21	PCB-1 (PCB-2)	微电脑控制板/PCB		HONGYUN		M1275		一对四 one-to-four		PCS	1	YE80127500000					
22	PCB-3	微电脑控制板/PCB		YUYUN		TU-01A+SA-RCS2		220VAC		PCS	1	YE80001100000					
23	PCB-4	微电脑控制板/PCB		YUYUN		TU-01B		-----		PCS	1	YE80001100100					
24	PCB-5 PCB-6	干燥机线路板/Dryer circuit board		YUYUN		TS-02(24VDC/AC)		24VAC		PCS	2	YE80022401200					
25	H1	蜂鸣器/Buzzer		HITPOINT		PK-27A/29EP(DC3-24V)		24VDC		PCS	1	YE84002700000		(1)			
机型版本 Ver.B		注: (1)表示非电控箱内材料 (2)表示选配截料阀 (3)表示选配露点 Notes: (1)Means it 's not the material inside the control box. (2)Optional shut off valve. (3)optional dewpoint.															
				制图		版号		A		标题		图号		比例		第 9 张	
				设计		核				SCD-80U×2/80H		SCD-80U×2/80H-CE-230V-A-9		标准		CE	
				校对		准				电气元件明细表一				机器电压		3φ230V	
标记		更改前		更改后		更改人		日期		20240525		SHINI 信易電熱機械股份有限公司 Shini Plastics Technologies, Inc.		机器频率		50Hz	
1		2		3		4		5		6		7		8			

1		2		3		4		5		6		7		8			
序号/NO	符号/Symbol	名称/Name		制造商/Manufacturer		型号/Type		规格/Specification		单位/unit	数量/Number	物料编号/Material number		备注/Remark			
26	X1-X6	端子排/Terminal Board		Honeywell		GK10		10mm ²		PCS	3	YE60001003200					
27		端子排/Terminal Board		Honeywell		GK10PE		10mm ² PE		PCS	1	YE60001003500					
28		端子排/Terminal Board		Honeywell		SK6		6mm ²		PCS	3	YE60000603200					
29		端子排/Terminal Board		Honeywell		GK6		6mm ² PE		PCS	1	YE60000603500					
30		端子排/Terminal Board		Honeywell		SK4		4mm ²		PCS	16	YE60000403200					
31		端子排/Terminal Board		Honeywell		GK4		4mm ² PE		PCS	4	YE60000403500					
32		端子排/Terminal Board		Honeywell		SK2.5		2.5mm ²		PCS	48	YE60002503200					
33		端子排/Terminal Board		Honeywell		GK2.5		2.5mm ² PE		PCS	15	YE60002503400					
34		端子排/Terminal board		HONEYWELL				10A 250V		PCS	4	YE60002503600					
35		端子排/Terminal board		HONEYWELL		SK-2.5TL桥接件 bridgeware		10A 250V		PCS	0.7	YE60001003600					
36		终端固定件E/GK系列 Terminal fittings E/GK series		Honeywell		E		GK		PCS	5	YE60000003900					
37	H2	三色指示灯(红黄绿) 3-color alarm lamp (Red, green, yellow lights + buzzer) SH-14/02X		SHINI		优先级 Priority		24V 50/60Hz		PCS	1	BL90002401520		(1)			
--	Y1-Y7	电磁阀/Solenoid valve		----		SPDV-38		24VDC			7	----		(1)			
--	Y8 Y9	电磁阀/Solenoid valve		----		----		24VDC			2	----		(1) (2)			
--	X10,X11,X12,X13	重载接插件/Heavy-duty plug-in		HARTING		HDC-HA-004.1		4P 10A			4	----		(1)			
--	S6	微动开关/Micro switch		----		YBLXW-5/11G2		----			1	----		(1)			
--	S7 S9 S11	组合体EG0/EG0 assembly		SHINI		(115-320℃ 55.13262.160)		----			3	----		(1)			
--	S8 S10 S12	热电偶/Thermocouple		SHINI		SD-30H/120H(2.5M)MY07		----			3	----		(1)			
--	M1	再生风机/Regen. blower		SHINI		2HB110H06		0.2KW 380-415V 50Hz			1	----		(1)			
--	M2	干燥风机/Drying blower		SHINI		RB310		0.75KW 380-415V 50Hz			1	----		(1)			
--	M3	吸料风机/Suction blower		SHINI		RB420		1.5KW 380-415V 50Hz			1	----		(1)			
--	M4	减速马达/Gear motor		SHINI		3GN-10XK/3GN-60K/3IK15GN-A-T		10220V			1	----		(1)			
--	EH1	电热/Heater		SHINI		4KW 3Φ230V/400V		SD-40H-D-03*04(Ver.0)			1	----		(1)			
--	EH2 EH3	电热/Heater		SHINI		-----		400V 50Hz 6KW			2	----		(1)			
--	FM	排气扇/Exhaust fan		----		12×12CM/24.0V/50/60HZ		配塑胶网 With plastic net			1	----		(1)			
机型版本 Ver.B		注: (1)表示非电控箱内材料 (2)表示选配截料阀 (3)表示选配露点 Notes: (1)Means it 's not the material inside the control box. (2)Optional shut off valve. (3)optional dewpoint.															
				制图		版号		A		标题		图号		比例		第 10 张	
				设计		核				SCD-80U×2/80H		SCD-80U×2/80H-CE-230V-A-10		标准		CE	
				校对		准				电气元件明细表二				机器电压		3Φ230V	
标记		更改前		更改后		更改人		日期		审核		日期		2024.05.25		SHINI 信易电热机械股份有限公司 Shini Plastics Technologies, Inc.	
1		2		3		4		5		6		7		8			

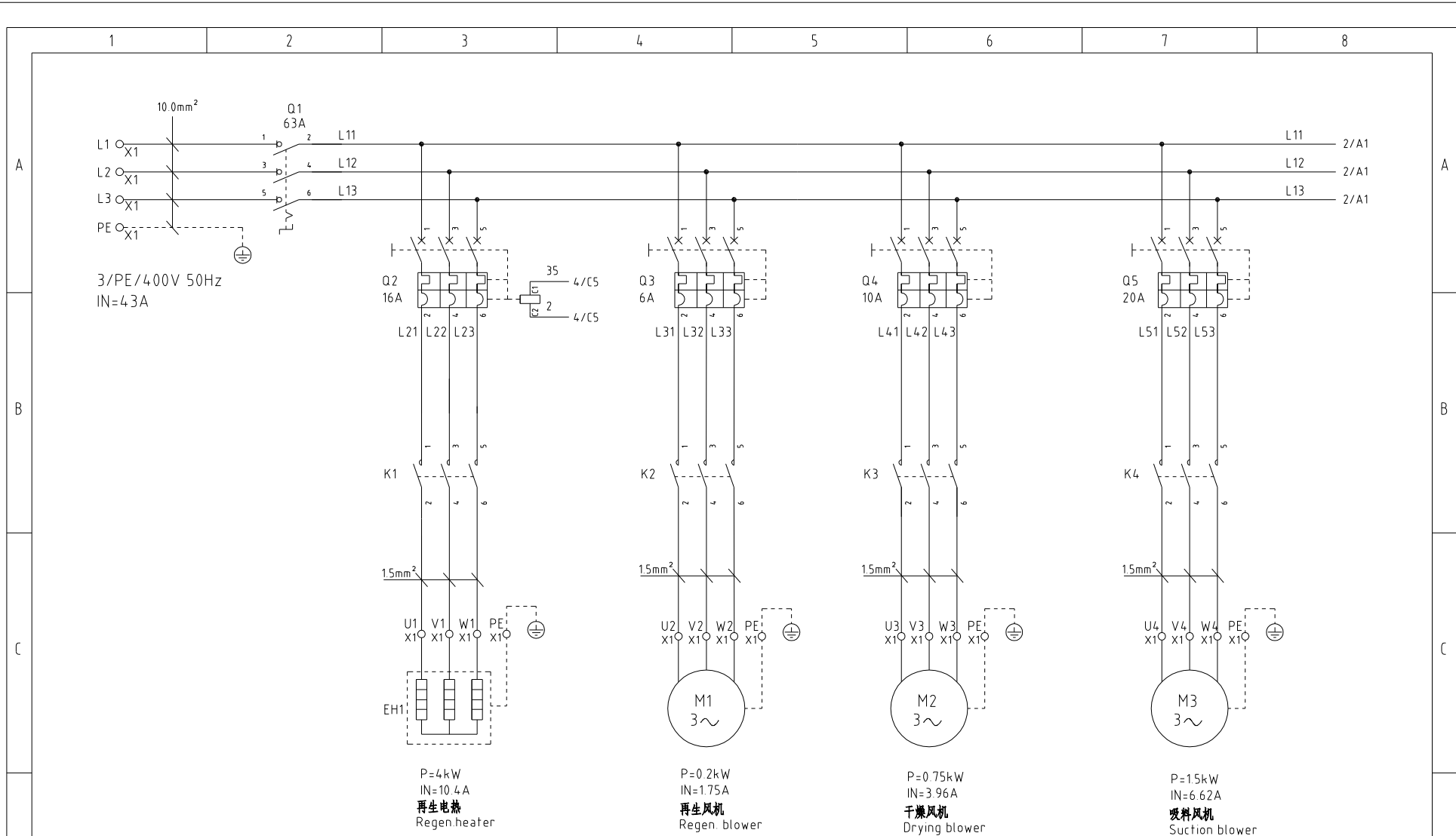

机型版本 Ver.B

				制图		版号 0		标题 SCD-120U×2-120H		图号 SCD-120U×2-120H-CE-230V-0-1		比例		第 1 张	
				设计		核准		主电路图一		标准 CE		共 11 张			
				校对		核准		 信易電熱機械股份有限公司 Shini Plastics Technologies, Inc.		机器电压		3φ230V			
标记		更改前		更改后		更改人				日期		2024.06.05		机器频率	

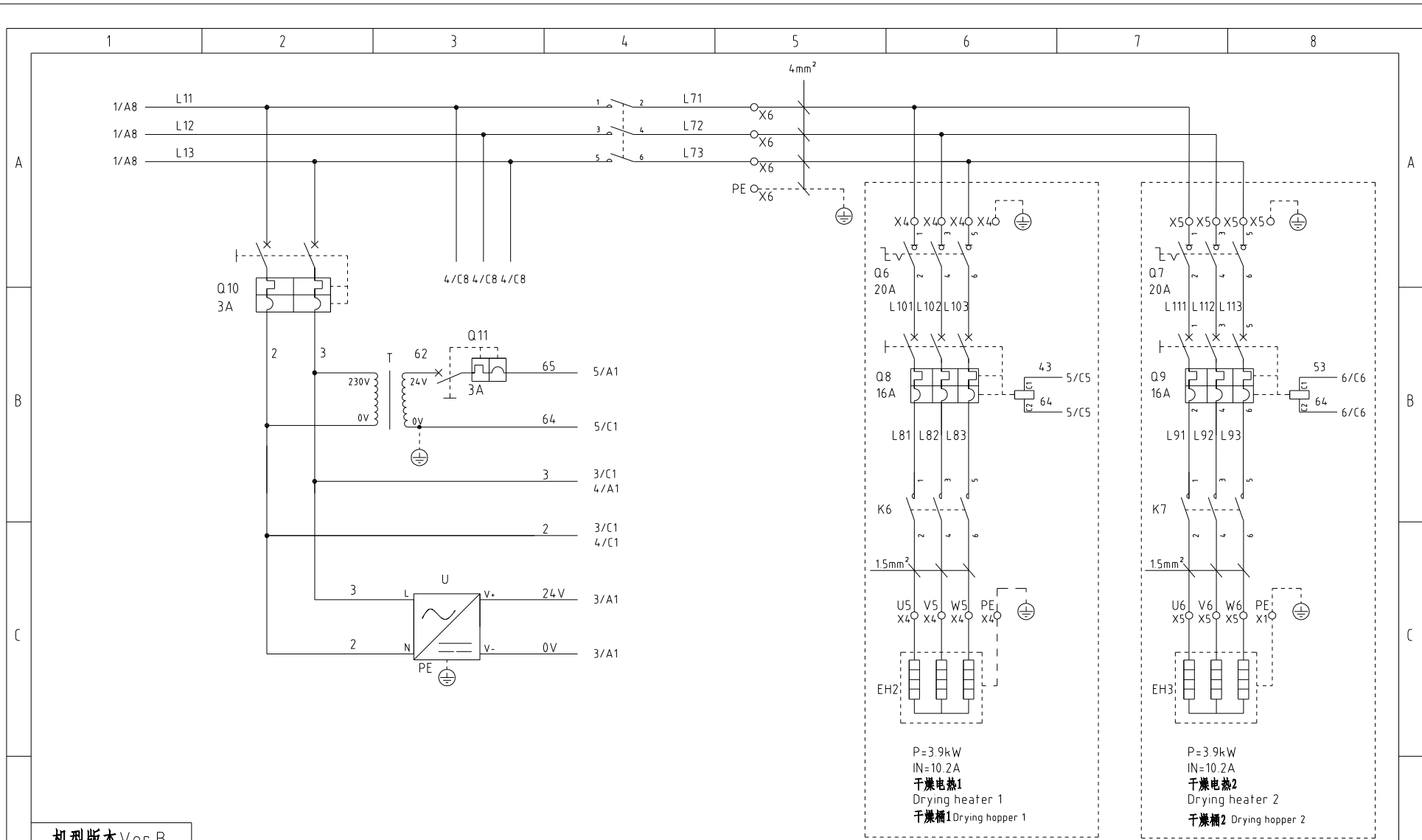

P=3.9kW
IN=10.2A
干燥电热1
Drying heater 1
干燥槽1 Drying hopper 1

P=3.9kW
IN=10.2A
干燥电热2
Drying heater 2
干燥槽2 Drying hopper 2

机型版本 Ver.B

					制图		版号	0	标题	SCD-120U×2-120H	图号	SCD-120U×2-120H-CE-230V-0-2	比例	第 2 张
					设计		核准		主电路图二				标准	CE
					校对		核准						机器电压	3φ230V
标记	更改前	更改后	更改人	日期	审核		日期	2024.06.05					机器频率	50Hz



1 2 3 4 5 6 7 8

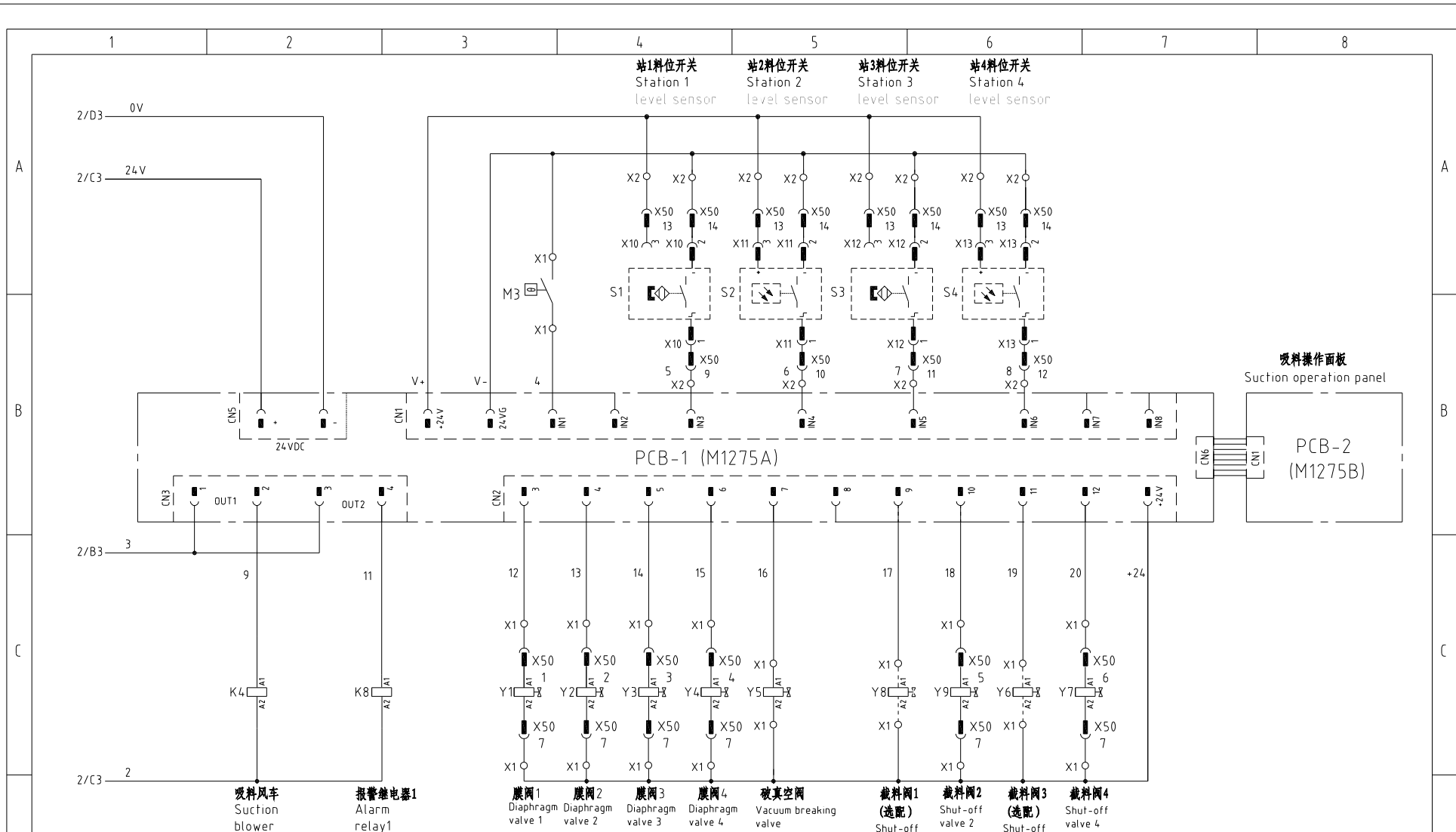

机型版本 Ver.B

						制图	版号	0	标题	SCD-120Ux2-120H	图号	SCD-120Ux2-120H-CE-230V-0-3	比例	第 3 张
						设计	核准		控制电路图一		标准	CE	共 11 张	
						校对	核准		 信易電熱機械股份有限公司 Shini Plastics Technologies, Inc.		机器电压	3φ230V		
标记	更改前	更改后	更改人	日期	审核	日期	2024.06.05	机器频率			50Hz			

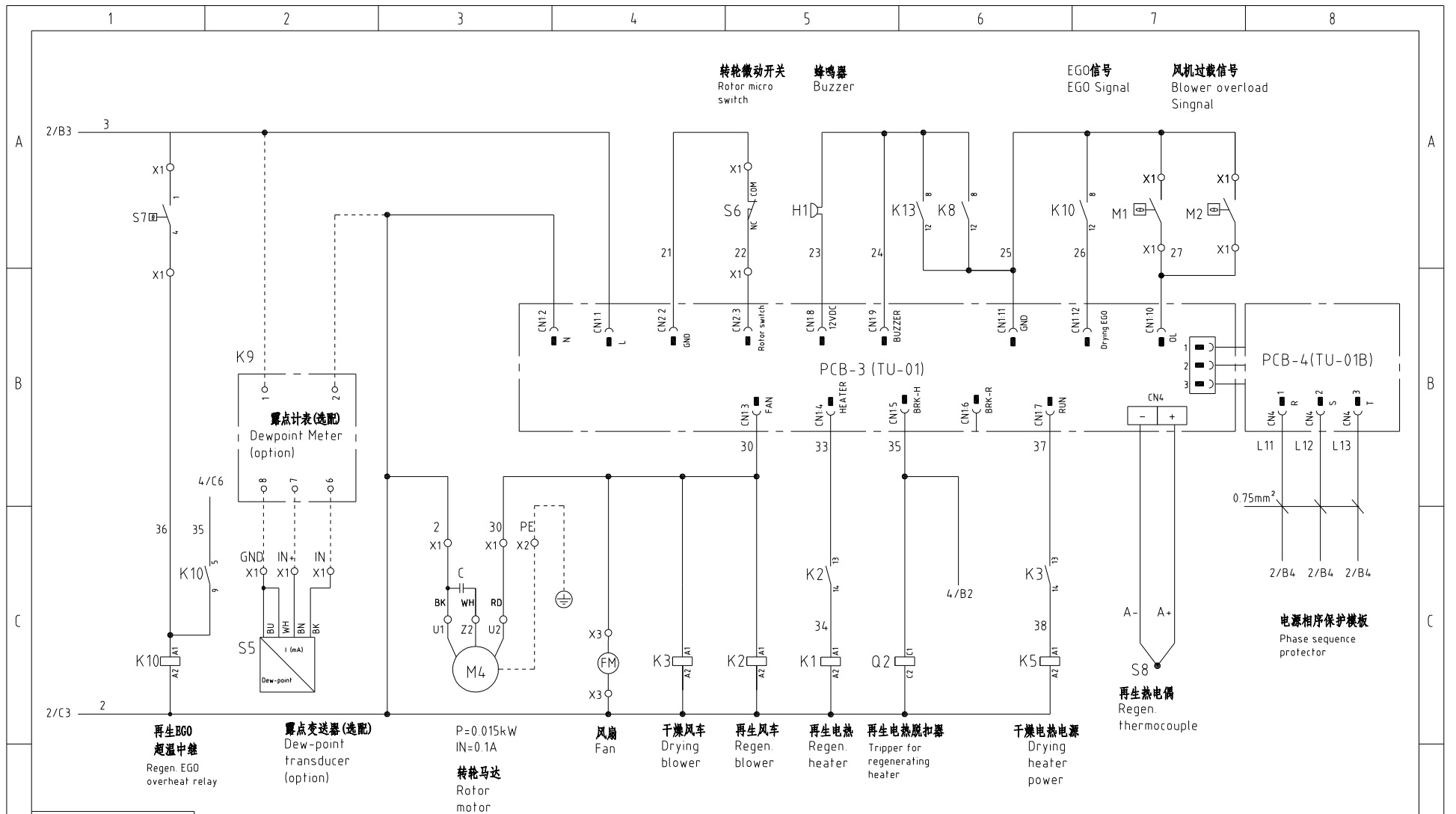

机型版本 Ver. B

				制图	版号	0	标题	SCD-120U×2-120H	图号	SCD-120U×2-120H-CE-230V-0-4	比例	第 4 张
				设计	核准		控制电路图二				标准	共 11 张
				校对	核准		 信易电热机械股份有限公司 Shini Plastics Technologies, Inc.		机器电压		3φ230V	
标记	更改前	更改后	更改人	日期	审核	日期			2024.06.05	机器频率		50Hz

1

2

3

4

5

6

7

8

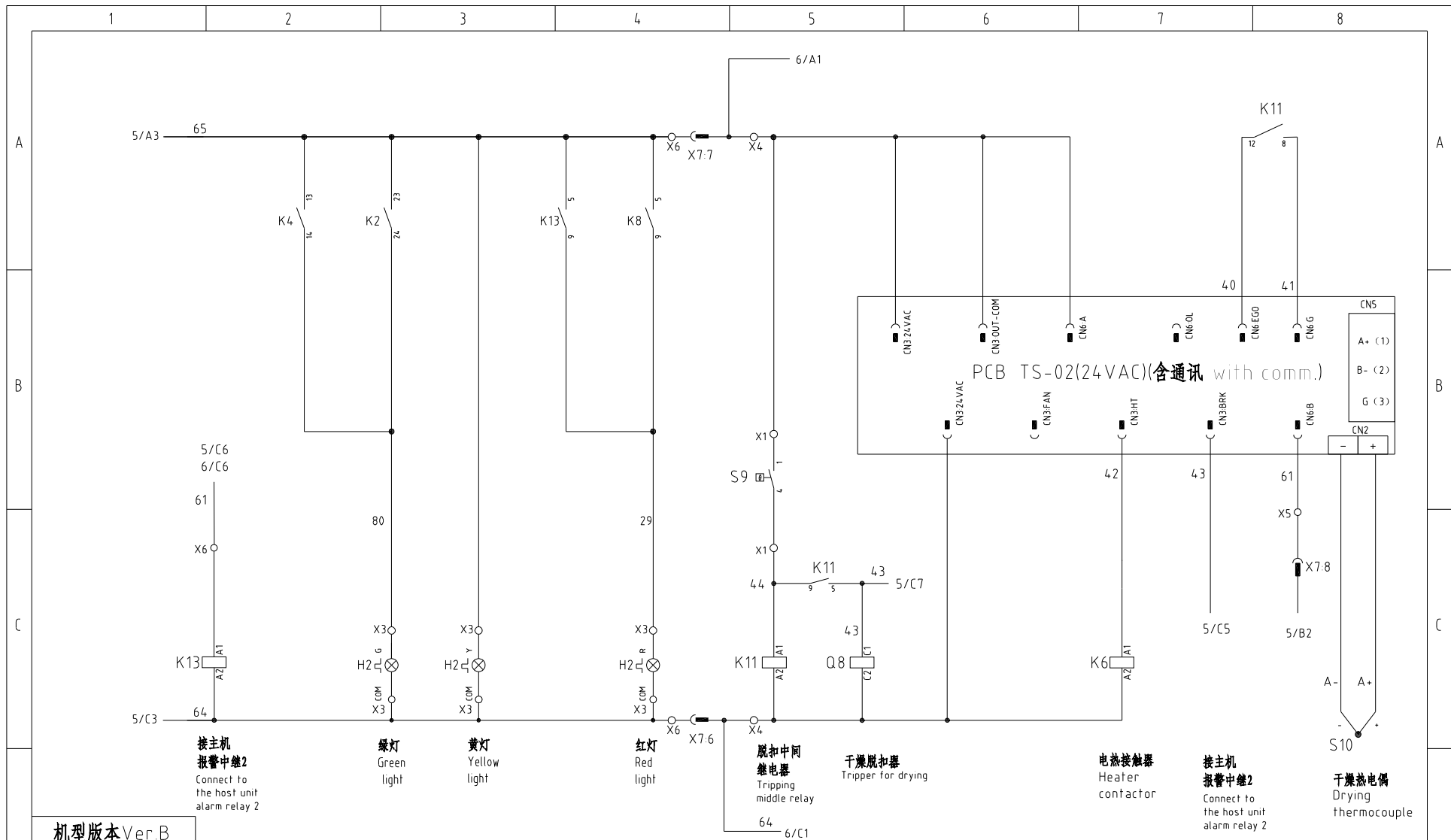

机型版本 Ver.B

制图		版号		标题		图号		比例		第 5 张	
设计		0		SCD-120U×2-120H		SCD-120U×2-120H-CE-230V-0-5		CE		共 11 张	
校对		核准		控制电路图三				机器电压		3φ230V	
审核		日期		SHINI 信易电热机械股份有限公司 Shini Plastics Technologies, Inc.				机器频率		50Hz	
标记	更改前	更改后	更改人	日期	2024.06.05						

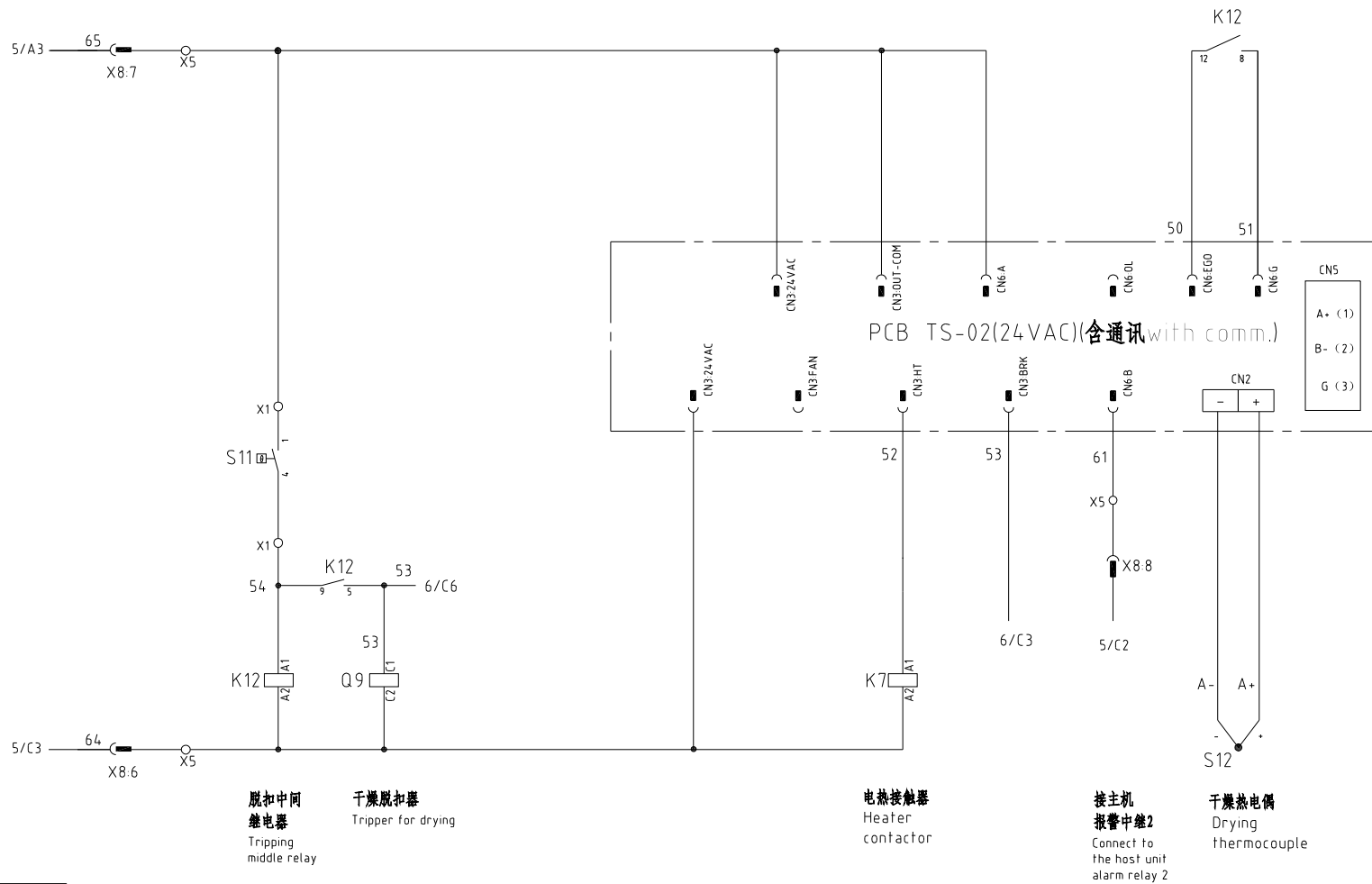

脱扣中间继电器
 Tripping middle relay
 干燥脱扣器
 Tripper for drying
 电热接触器
 Heater contactor
 接主机报警中继2
 Connect to the host unit alarm relay 2
 干燥热电偶
 Drying thermocouple

机型版本 Ver. B

制图						版号	0	标题		SCD-120U×2-120H	图号	SCD-120U×2-120H-CE-230V-0-6	比例	第 6 张
设计						核准	日期	控制电路图四		SHINI 信易电热机械股份有限公司 Shini Plastics Technologies, Inc.	标准	CE	共 11 张	
校对								审核			机器电压	3φ230V		
标记	更改前	更改后	更改人	日期	日期	2024.06.05					机器频率	50Hz		



信易电热机械股份有限公司
Shini Plastics Technologies, Inc.

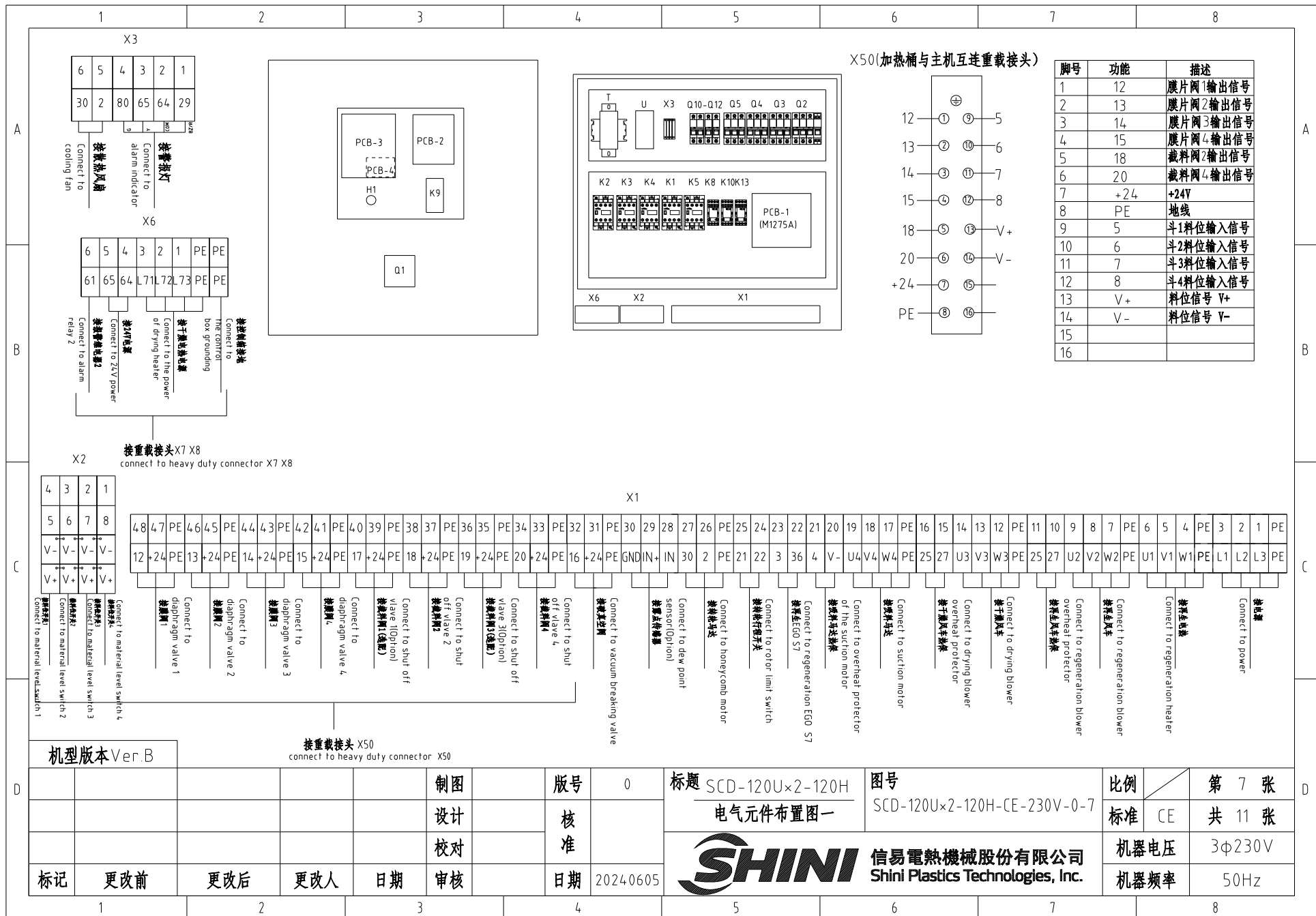

脚号	功能	描述
1	12	膜片阀1输出信号
2	13	膜片阀2输出信号
3	14	膜片阀3输出信号
4	15	膜片阀4输出信号
5	18	截料阀2输出信号
6	20	截料阀4输出信号
7	+24	+24V
8	PE	地线
9	5	斗1料位输入信号
10	6	斗2料位输入信号
11	7	斗3料位输入信号
12	8	斗4料位输入信号
13	V+	料位信号 V+
14	V-	料位信号 V-
15		
16		

接重载接头 X7 X8
connect to heavy duty connector X7 X8

接重载接头 X50
connect to heavy duty connector X50

4	3	2	1	48	47	PE	46	45	PE	44	43	PE	42	41	PE	40	39	PE	38	37	PE	36	35	PE	34	33	PE	32	31	PE	30	29	28	27	26	PE	25	24	23	22	21	20	19	18	17	PE	16	15	14	13	12	PE	11	10	9	8	7	PE	6	5	4	PE	3	2	1	PE
V-	V-	V-	V-	12	+24	PE	13	+24	PE	14	+24	PE	15	+24	PE	17	+24	PE	18	+24	PE	19	+24	PE	20	+24	PE	16	+24	PE	GND	IN	IN	30	2	PE	21	22	3	36	4	V-	U4	V4	W4	PE	25	27	U3	V3	W3	PE	25	27	U2	V2	W2	PE	U1	V1	W1	PE	L1	L2	L3	PE
V+	V+	V+	V+	Connect to material level switch 1	Connect to material level switch 2	Connect to material level switch 3	Connect to material level switch 4	接料位阀1	Connect to diaphragm valve 1	Connect to diaphragm valve 2	Connect to diaphragm valve 3	Connect to diaphragm valve 4	接料阀1	Connect to diaphragm valve 4	接料阀2	Connect to shut off valve 1	接料阀3	Connect to shut off valve 2	接料阀4	Connect to shut off valve 3	接料阀5	Connect to shut off valve 4	接料阀6	接料阀7	接料阀8	接料阀9	接料阀10	接料阀11	接料阀12	接料阀13	接料阀14	接料阀15	接料阀16	接料阀17	接料阀18	接料阀19	接料阀20	接料阀21	接料阀22	接料阀23	接料阀24	接料阀25	接料阀26	接料阀27	接料阀28	接料阀29	接料阀30	接料阀31	接料阀32	接料阀33	接料阀34	接料阀35	接料阀36	接料阀37	接料阀38	接料阀39	接料阀40	接料阀41	接料阀42	接料阀43	接料阀44	接料阀45	接料阀46	接料阀47	接料阀48	

机型版本 Ver. B

制图	版号	0	标题	SCD-120U×2-120H	图号	SCD-120U×2-120H-CE-230V-0-7	比例	第 7 张
设计	核准		电气元件布置图一				标准	CE
校对	核准						机器电压	3φ230V
标记	更改前	更改后	更改人	日期	2024.06.05		机器频率	50Hz



信易电热机械股份有限公司
Shini Plastics Technologies, Inc.

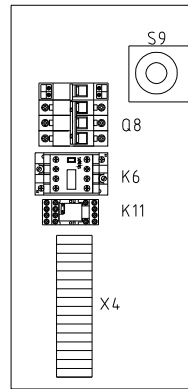

干燥桶1控制箱
Drying hopper 1 Control box

Technical requirements: the heater directly connect to contactor output, disconnect to terminal board.
技术要求: 电热直接接接触器输出端, 不经过端子排.

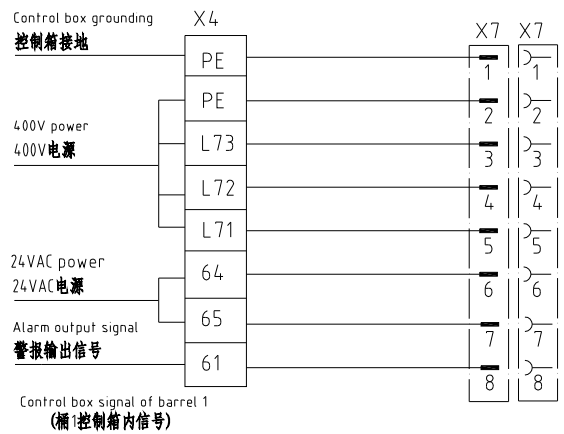

Control box signal of barrel 1
(桶1控制箱内信号)

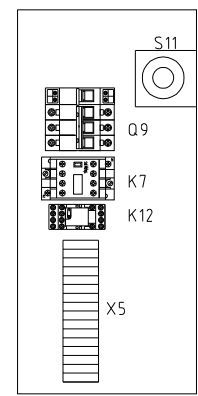

干燥桶2控制箱
Drying hopper 2 Control box

Technical requirements: the heater directly connect to contactor output, disconnect to terminal board.
技术要求: 电热直接接接触器输出端, 不经过端子排.

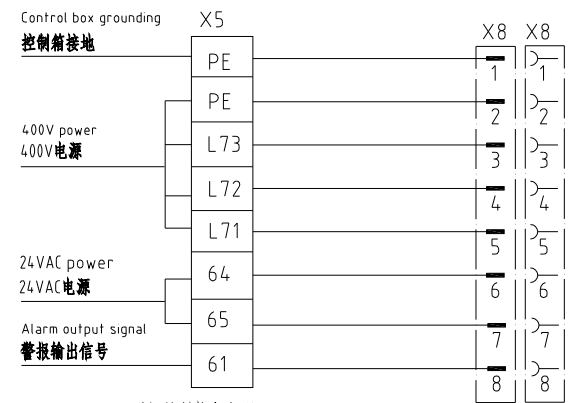

Control box signal of barrel 2
(桶2控制箱内信号)

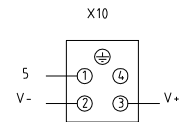

接料斗1
Connect to hopper 1

序号 Subscript	功能 Function	描述 Description
1	料位信号(SENS) Material level signal (SENS)	物料位开关1 Connect to material level switch 1
2	GND	
3	24V+	
4	----	----

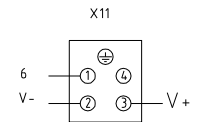

接料斗2
Connect to hopper 2

序号 Subscript	功能 Function	描述 Description
1	料位信号(SENS) Material level signal (SENS)	物料位开关2 Connect to material level switch 2
2	GND	
3	24V+	
4	----	----

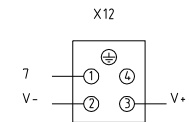

接料斗3
Connect to hopper 3

序号 Subscript	功能 Function	描述 Description
1	料位信号(SENS) Material level signal (SENS)	物料位开关3 Connect to material level switch 3
2	GND	
3	24V+	
4	----	----

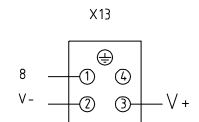

接料斗4
Connect to hopper 4

序号 Subscript	功能 Function	描述 Description
1	料位信号(SENS) Material level signal (SENS)	物料位开关4 Connect to material level switch 4
2	GND	
3	24V+	
4	----	----

机型版本 Ver.B

						制图	版号	0	标题	SCD-120U×2-120H 电气元件布置图二	图号	SCD-120U×2-120H-CE-230V-0-8	比例	第 8 张
						设计	核准				标准	CE	共 11 张	
						校对					机器电压		3φ230V	
标记	更改前	更改后	更改人	日期	审核	日期	2024.06.05	SHINI 信易电热机械股份有限公司 Shini Plastics Technologies, Inc.		机器频率		50Hz		

1		2		3		4		5		6		7		8					
序号/NO	符号/Symbol	名称/Name		制造商/Manufacturer		型号/Type		规格/Specification		单位/unit	数量/Number	物料编号/Material number		备注/Remark					
1	Q1	主电源开关 /Main power Switch		EATON		P3-63/EA/SVB 63A		63A		PCS	1	YE10636300000							
2	Q2 Q8 Q9	断路器 /Circuit breaker		TECO		BM-63C/3016S		16A		PCS	3	YE40301603000							
3	Q3	断路器 /Circuit breaker		TECO		BM-63C/3006S		6A		PCS	1	YE40300603000							
4	Q4	断路器 /Circuit breaker		TECO		BM-63C/3010S		10A		PCS	1	YE40301003000							
5	Q5	断路器 /Circuit breaker		TECO		BM-63C/3020S		20A		PCS	1	YE40302003000							
6		脱扣器 /tripper		CHINT		MX		110V~400V/50/60HZ		PCS	1	YE40023560000							
7		脱扣器 /tripper		CHINT		MX		24VAC		PCS	2	YE40024000000							
8	Q6 Q7	主电源开关 /Main power Switch		EATON		T0-2-1/EA/SVB/20A		20A		PCS	2	YE10021160000							
9	Q10	断路器/Circuit breakers		TECO		BM-63C		3A		PCS	1	YE40200203000							
10	Q11	断路器/Circuit breakers		TECO		BM-63C		3A		PCS	1	YE40100203000							
11	K1 K4	交流接触器/AC Contactors		SIEMENS		3RT6017-1AN21		12A 1NO 220V 50/60Hz		PCS	2	YE00601721000							
12	K2 K3	交流接触器/AC Contactors		SIEMENS		3RT6015-1AN21		7A 1NO 220V 50/60Hz		PCS	2	YE00601521000							
13		辅助触点/Auxiliary contacts		SIEMENS		3RH6911-1AA10		1AA10		PCS	1	YE00691110000							
14	K5	交流接触器/AC Contactors		SIEMENS		3RT6028-1AN20		38A NO 220V 50/60Hz		PCS	1	YE00602822000							
15	K6 K7	交流接触器/AC Contactors		SIEMENS		3RT6018-1AB01		16A NO 24V 50/60Hz		PCS	2	YE00601802500							
16	K8 K10	中间继电器 /Middle relay		Honeywell		DRM270730LT		230V 50/60Hz		PCS	2	YE03270700000							
17	K11 K12 K13	中间继电器 /Middle relay		Honeywell		GR-2C-AC24V+PGR-2C-E		24V 50/60Hz配座 base		PCS	3	YE03022400300							
18	K9	露点显示器/Dew-point displayer		SHINI		Dewpoint Meter		220V 50/60Hz		PCS	1	YE85122000100		(3)					
19	S5	露点变送器/Dew-point transducer		VAISALA		DMT141		POWER=24VDC 4-20mA		PCS	1	YE90014100100		(1) (2)					
20	T	互感变压器 /Sensor thtransformer		JIUXIN		IN=200V/230V OUT=24V		80VA		PCS	1	YE70023005200							
21	U	直流电源 /DC Power		DELTA		PMT-24V35W2BA		---		PCS	1	YE70243500000							
22	PCB-1 (PCB-2)	微电脑控制板/Microprocessor control board		HONGYUN		M1275		一对四		PCS	1	YE80127500000							
23	PCB-3	微电脑控制板/Microprocessor control board		YUYUN		TU-01A+SA-RCS2		220VAC		PCS	1	YE80001100000							
24	PCB-4	微电脑控制板/Microprocessor control board		YUYUN		TU-01B		-----		PCS	1	YE80001100100							
25	PCB-5 PCB-6	干燥机线路板/Dryer circuit board		YUYUN		TS-02(24VDC/AC)		24VAC		PCS	2	YE80022401200							
机型版本 Ver.B		注: (1)表示非电控箱内材料; (2)表示选配露点; (3)表示选配截料阀; Notes: (1)Means it 's not the material inside the control box. (2)optional dewpoint. (3)Optional shut off valve																	
				制图		版号		0		标题		SCD-120U×2-120H		图号		比例		第 9 张	
				设计		核				电气元件明细表一		SCD-120U×2-120H-CE-230V-0-9		标准		CE		共 11 张	
				校对		准						信易電熱機械股份有限公司 Shini Plastics Technologies, Inc.		机器电压		3φ230V			
标记		更改前		更改后		更改人		日期						2024.06.05		机器频率		50Hz	
1		2		3		4		5		6		7		8					

1		2		3		4		5		6		7		8			
序号/NO	符号/Symbol	名称/Name		制造商/Manufacturer		型号/Type		规格/Specification		单位/unit	数量/Number	物料编号/Material number		备注/Remark			
26	H1	蜂鸣器/Buzzer		HITPOINT		PK-27A/29EP(DC3-24V)		24VDC		PCS	1	YE84002700000		(1)			
27	X1-X6	端子排/Terminal Board		Honeywell		GK10		10mm ²		PCS	3	YE60001003200					
28		端子排/Terminal Board		Honeywell		GK10PE		10mm ² PE		PCS	1	YE60001003500					
29		端子排/Terminal Board		Honeywell		SK6		6mm ²		PCS	3	YE60000603200					
30		端子排/Terminal Board		Honeywell		GK6		6mm ² PE		PCS	1	YE60000603500					
31		端子排/Terminal Board		Honeywell		SK4		4mm ²		PCS	16	YE60000403200					
32		端子排/Terminal Board		Honeywell		GK4		4mm ² PE		PCS	4	YE60000403500					
33		端子排/Terminal Board		Honeywell		SK2.5		2.5mm ²		PCS	48	YE60002503200					
34		端子排/Terminal Board		Honeywell		GK2.5		2.5mm ² PE		PCS	15	YE60002503400					
35		端子排/Terminal board		HONEYWELL				10A 250V		PCS	4	YE60002503600					
36		端子排/Terminal board		HONEYWELL		SK-2.5TL桥接件 bridgeware		10A 250V		PCS	0.7	YE60001003600					
37		终端固定件E/GK系列 Terminal fittings E/GK series		Honeywell		E		GK		PCS	5	YE60000003900					
38	H2	警报指示灯/Alarm indicating lamp		SHINI		三色警示灯(优先级) Three color alarm lamp(Priority)		AC/DC24V 50/60Hz		PCS	1	BL90002401520		(1)			
--	Y1-Y7	电磁阀/Solenoid valve		----		SPDV-38		24VDC			7	----		(1)			
--	Y8 Y9	电磁阀/Solenoid valve		----		----		24VDC			2	----		(1) (2)			
--	X10,X11,X12,X13	重载接插件/Heavy-duty plug-in		HARTING		HDC-HA-004.1		4P 10A			4	----		(1)			
--	S6	微动开关/Micro switch		----		YBLXW-5/11G2		----			1	----		(1)			
--	S7 S9 S11	组合体EG0/EG0 assembly		SHINI		(115-320℃ 55.13262.160)		----			3	----		(1)			
--	S8 S10 S12	热电偶/Thermocouple		SHINI		SD-30H/120H(2.5M)MY07		----			3	----		(1)			
--	M1	再生风机/Regen. blower		SHINI		2HB110H06		0.2KW 380-415V 50Hz			1	----		(1)			
--	M2	干燥风机/Drying blower		SHINI		RB310		0.75KW 380-415V 50Hz			1	----		(1)			
--	M3	吸料风机/Suction blower		SHINI		RB420		1.5KW 380-415V 50Hz			1	----		(1)			
--	M4	减速马达/Gear motor		SHINI		3GN-10XX/3GN-60K/3IK15GN-A-T		10220V			1	----		(1)			
--	EH1	电热/Heater		SHINI		4KW 3Φ230V/400V		SD-40H-D-03~04(Ver.0)			1	----		(1)			
--	EH2 EH3	电热/Heater		SHINI		-----		400V 50Hz 6KW			2	----		(1)			
机型版本 Ver.B		注: (1)表示非电控箱内材料; (2)表示选配露点; (3)表示选配截料阀; Notes: (1)Means it 's not the material inside the control box. (2)optional dewpoint (3)Optional shut off valve.															
				制图		版号		0		标题		图号		比例		第 10 张	
				设计		核				SCD-120U×2-120H		SCD-120U×2-120H-CE-230V-0-10		标准		CE	
				校对		准				电气元件明细表二				机器电压		3φ230V	
标记		更改前		更改后		更改人		日期		审核		日期		2024.06.05		SHINI 信易电热机械股份有限公司 Shini Plastics Technologies, Inc.	
1		2		3		4		5		6		7		8			

1	2	3	4	5	6	7	8				
序号/NO	符号/Symbol	名称/Name	制造商/Manufacturer	型号/Type	规格/Specification	数量/Number	物料编号/Material number	备注/Remark			
--	FM	排气扇/Exhaust fan	----	12×12CM/240V/50/60HZ	配密封胶网 With plastic net	1	----	(1)			
A											
B											
C											
机型版本 Ver.B		注: (1)表示非电控箱内材料; (2)表示选配露点; (3)表示选配截料阀; Notes: (1)Means it 's not the material inside the control box. (2)optional dewpoint. (3)Optional shut off valve.									
			制图	版号	0	标题	SCD-120U×2-120H	图号	SCD-120U×2-120H-CE-230V-0-11	比例	第 11 张
			设计	核 准		电气元件明细表三		标准	CE		共 11 张
			校对						机器电压		3φ230V
标记	更改前	更改后	更改人	日期	审核	日期	2024.06.05		信易電熱機械股份有限公司 Shini Plastics Technologies, Inc.	机器频率	50Hz
1	2	3	4	5	6	7	8				