

1. 系统结构图

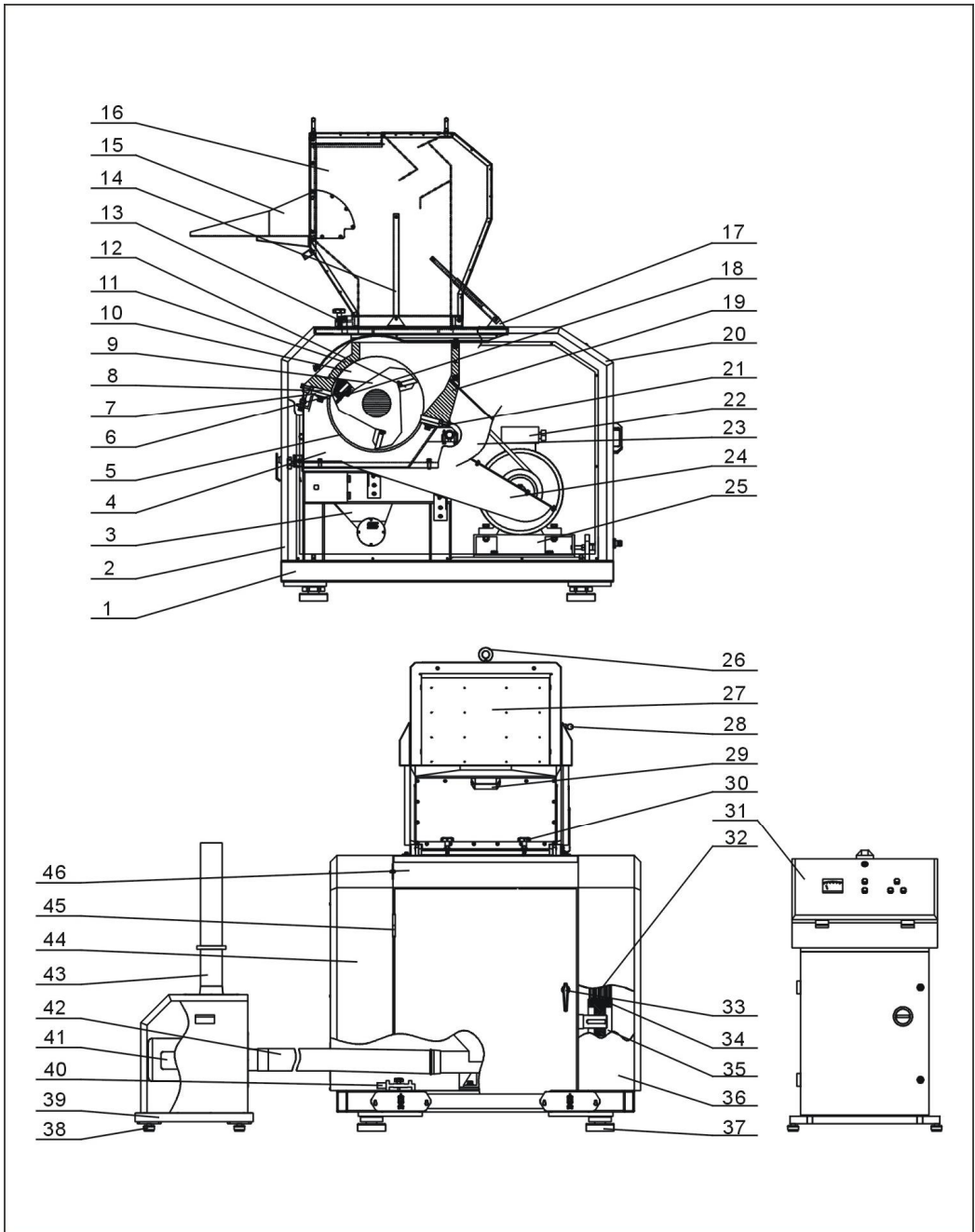

注：零件图中的阿拉伯数字详解见材料明细表 2

2. 材料明细表

序号	名称	物料编号			
		SG-4360(H)	SG-4360(H)B	SG-4390(H)	SG-4390(H)B
1	底座	-	-	-	-
2	门板	-	-	-	-
3	集料盒	-	-	-	-
4	筛网架	-	-	-	-
5	筛网(Φ8)**	BL55436000820	BL55436000820	-	-
	筛网(Φ10)**	BL55436000220	BL55436000220	-	-
	筛网(Φ12)**	BL55436200220	BL55436200220	BL55439001320	BL55439001320
	筛网(Φ17)**	-	-	-	-
	筛网(Φ25)**	-	-	-	-
6	动刀片**	BH10436300110	BH10436300110	BW40439001410	BW40439001410
7	固定刀压块	BH11436000310	BH11436000310	BH11439000310	BH11439000310
8	固定刀**	YW42436000400	YW42436000400	BW40439000410	BW40439000410
9	刀架轴	BH11436001010	BH11436001010	BH11439000710	BH11439000710
10	左右挡料板	YW42436001600	YW42436001600	YW42436001600	YW42436001600
11	前箱块	BW30436000510	BW30436000510	BW30439000510	BW30439000510
12	动刀片压板	BH11506000610	BH11506000610	BH11439001310	BH11439001310
13	粉碎室颈部	-	-	-	-
14	气压弹簧 600N	YW01060000000	YW01060000000	YW01060000000	YW01060000000
15	进料口	-	-	-	-
16	进料箱	-	-	-	-
17	气弹簧支撑座	-	-	-	-
18	内六角圆柱头螺钉 M20X65	YW61206500000	YW61206500000	YW61206500000	YW61206500000
19	后箱块	BW30436000710	BW30436000710	BW30439001410	BW30439001410
20	后上盖板	-	无	-	无
21	内六角圆柱头螺钉 M16X75	YW61167500000	YW61167500000	YW61167500000	YW61167500000
22	电机	YM10000107100 YM10000107300	YM10000107100 YM10000107300	YM10000107300 YM10000107400	YM10000107300 YM10000107400
23	带轮护罩上部	-	-	-	-
24	带轮护罩下部	-	-	-	-
25	电机安装座	-	-	-	-
26	吊环螺钉 M16	YW09001600000	YW09001600000	YW09001600000	YW09001600000
27	挡料板	-	-	-	-
28	球形手柄	YW30003600100	YW30003600100	YW30003600100	YW30003600100
29	拉手*	BW20012000140	BW20012000140	BW20012000140	BW20012000140
30	梅花螺杆	BH56240200010	BH56240200010	BH56240200010	BH56240200010
31	配电装置*	-	-	-	-

32	大皮带轮	YW30560400000	YW30560400000	YW30205600000	YW30205600000
33	门锁	YW00004500000	无	YW00307200000	无
34	V形皮带 SPC-2800*	YR00280000000	YR00280000000	YR00280000000	YR00280000000
35	电机皮带轮	YW30200400000	YW30200400000	YW30200600000	YW30200600000
36	右护罩	-	无	-	无
37	避震脚 SH130	BW30132000110	BW30132000110	BW30132000110	BW30132000110
38	避震脚(φ50)大功率风机: 刹车黑胶轮 3寸、 固定黑胶轮 3寸)	YW03005000000 (YW03000300000 YW03000300300)	YW03005000000 (YW03000300000 YW03000300300)	YW03005000000 (YW03000300000 YW03000300300)	YW03005000000 (YW03000300000 YW03000300300)
39	风机底座	-	-	-	-
40	调刀架	-	-	-	-
41	风机	BM30224000050	BM30224000050	BM30224000050	BM30224000050
42	钢丝胶管	YR60000400100	YR60000400100	YR60000400100	YR60000400100
43	鼓风机法兰及接管	-	-	-	-
44	左护罩	-	无	-	无
45	不锈钢合页	YW06000400000	无	YW06000400000	无
46	前上罩	-	无	-	无

*表示可能损坏的项目；**表示较可能损坏的项目，建议备份。

“-”表示此部件无物料号，“无”则表明此机型无此部件

请在下单采购零配件之前，先确认说明书版本号，以确保零配件物料号与实物一致。

3. 粉碎室

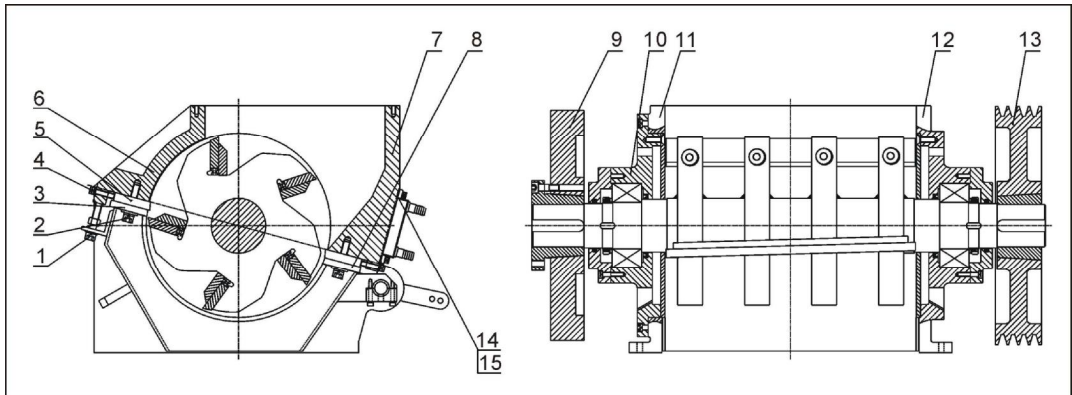

注：零件图中的阿拉伯数字详解见材料明细表 4

4. 粉碎室材料明细表

序号	名称	物料编号	
		SG-4360(B)	SG-4360(B)
1	内六角螺栓 M16 × 100	YW61161000000	YW61161000000
2	内六角螺栓 M16 × 75	YW61167500000	YW61167500000
3	前压刀块	BH11436000310	BH11439000310
4	内六角螺栓 M10 × 70	YW61107000100	YW61107000100
5	定刀	YW42436000400	BW40439000410
6	前箱块	BW30436002540	BW30439002540
7	后箱块	BW30436002640	BW30439002640
8	后压刀块	BH11436000310	BH11439000310
9	飞轮	BW30436000810	BW30436000810
10	轴承座	左: BW30436001410 右: BW30436003210	左: BW30436001410 右: BW30436003210
11	左箱块	BW30436001510	BW30436001510
12	右箱块	BW30436001710	BW30436001710
13	大皮带轮	YW30560400000	YW30205600000

请在下单采购零配件之前，先确认说明书版本号，以确保零配件物料号与实物一致。

5. 刀架

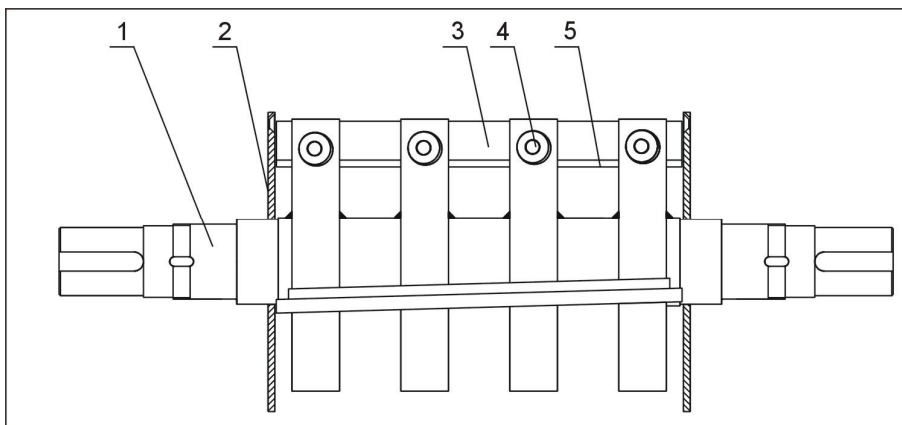

注：零件图中的阿拉伯数字详解见材料明细表 6

6. 刀架材料明细表

序号	名称	物料编号	
		4360(B)	4390(B)
1	刀架轴	五动刀: BH11436001610 三动刀: BH11436001010	五动刀: BH11439001110 三动刀: BH11439000710
2	左右挡料板	YW42436001600	YW42436001600
3	动刀片	BH10436300110	BH10436300110
4	内六角圆柱头螺钉	YW61206500000	YW61206500000
5	动刀片压板	--	--

请在下单采购零配件之前，先确认说明书版本号，以确保零配件物料号与实物一致。

7. 传动件

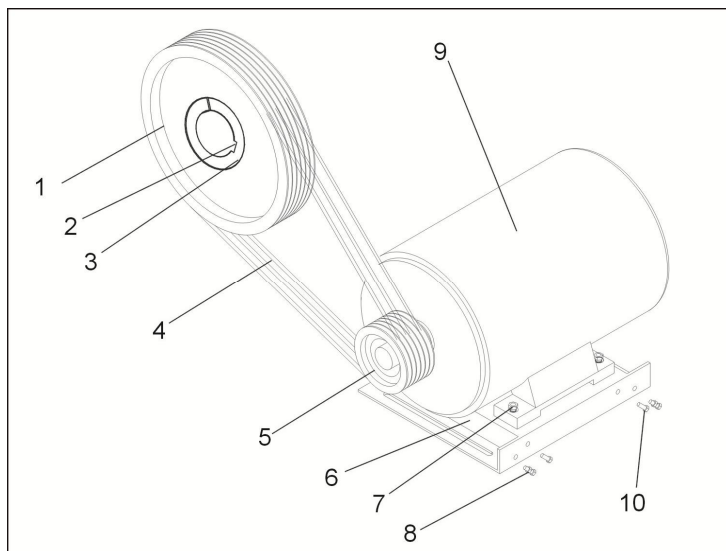

注：零件图中的阿拉伯数字详解见材料明细表 8

8. 传动件材料明细表

序号	名称	物料编号	
		4360(B)	4390(B)
1	大皮带轮	YW30560400000	YW30205600000
2	平键	YW10281150000	YW10281150000
3	锁紧套	YW30302000000	YW30302000000
4	V形带(SPC)	YR00280000000	YR00280000000
5	小皮带轮	YW30200400000	YW30200400000
6	电机底座	--	--
7	电机固定螺栓	YW60166000000	YW60166000000
8	调节螺栓螺母	YW64001600000	YW64001600000
9	电机	30kW: YM10000107100 37kW: YM10000107300	30kW: YM10000107100 37kW: YM10000107300
10	调节螺栓	YW61168500000	YW61168500000

请在下单采购零配件之前，先确认说明书版本号，以确保零配件物料号与实物一致。

9. 筛网

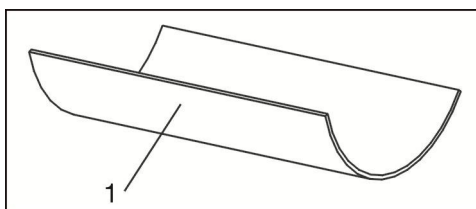

注：零件图中的阿拉伯数字详解见材料明细表 10

10. 筛网材料明细表

序号	名称	物料编号	
		4360(B)	4390(B)
1	筛网	BL55436000220	BL55439000220

请在下单采购零配件之前，先确认说明书版本号，以确保零配件物料号与实物一致。

11. 网架

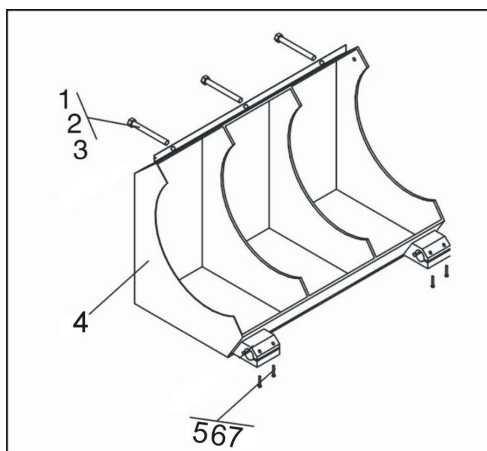

注：零件图中的阿拉伯数字详解见材料明细表 12

12. 网架材料明细表

序号	名称	物料编号	序号	名称	物料编号
1	螺栓	YW61161000000	5	螺栓	YW61083000000
2	平垫圈	YW66163000000	6	弹簧垫圈	YW65008000100
3	螺母	YW64001600000	7	平垫圈	YW66081600000
4	网架	--			

13. 风机

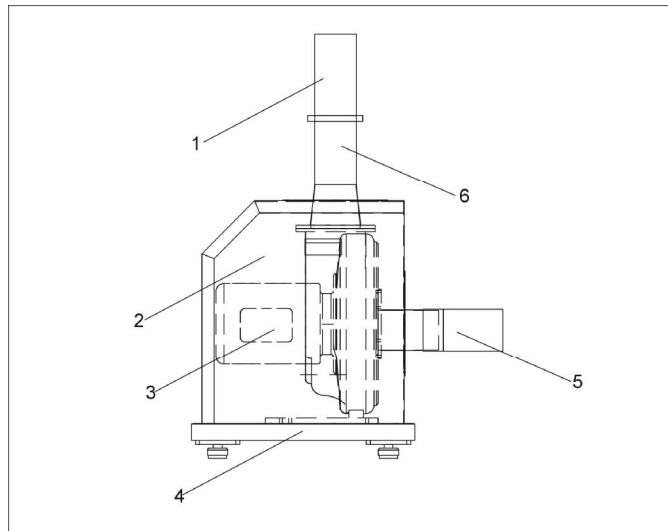

注：零件图中的阿拉伯数字详解见材料明细表 14

14. 风机材料明细表

序号	名称	物料编号
1	出料管	YR60000400100
2	外壳	--
3	风机	BM30224000050
4	底板	--
5	进风口	YR60000400100
6	鼓风机法兰	--

请在下单采购零配件之前，先确认说明书版本号，以确保零配件物料号与实物一致。

15. 进料箱, 挡板及进料口

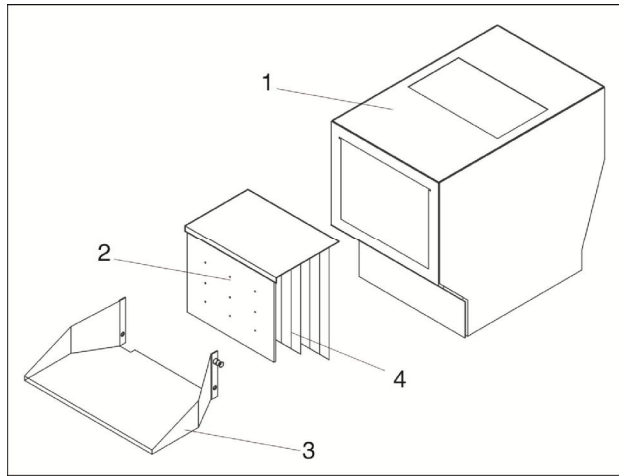

注: 零件图中的阿拉伯数字详解见材料明细表 16

16. 进料箱, 挡板及进料口材料明细表

序号	名称	物料编号
1	进料箱	--
2	挡料板	--
3	进料口	--
4	挡料皮	--

17. 集料盒

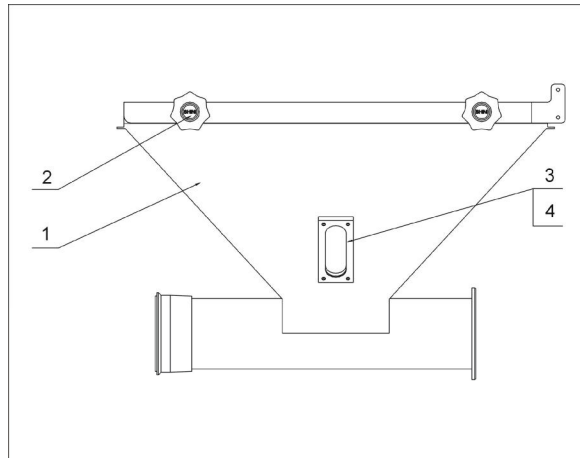

注：零件图中的阿拉伯数字详解见材料明细表 18

18. 集料盒材料明细表

序号	名称	物料编号
1	集料盒	-
2	把手	YR40083500000
3	视窗罩	-
4	视窗玻璃	-

请在下单采购零配件之前，先确认说明书版本号，以确保零配件物料号与实物一致。