

					制图	版号	A	标题	SIC-5A-EB 主电路图	图号	SIC-5A-EB-GB-A-1	比例	第 1 张
					设计	核						标准	共 5 张
					校对	准						机器电压	3/N/PE/400V
标记	更改前	更改后	更改人	日期	审核	日期	20210615	 信易電熱機械股份有限公司 Shini Plastics Technologies, Inc.	机器频率	50Hz			

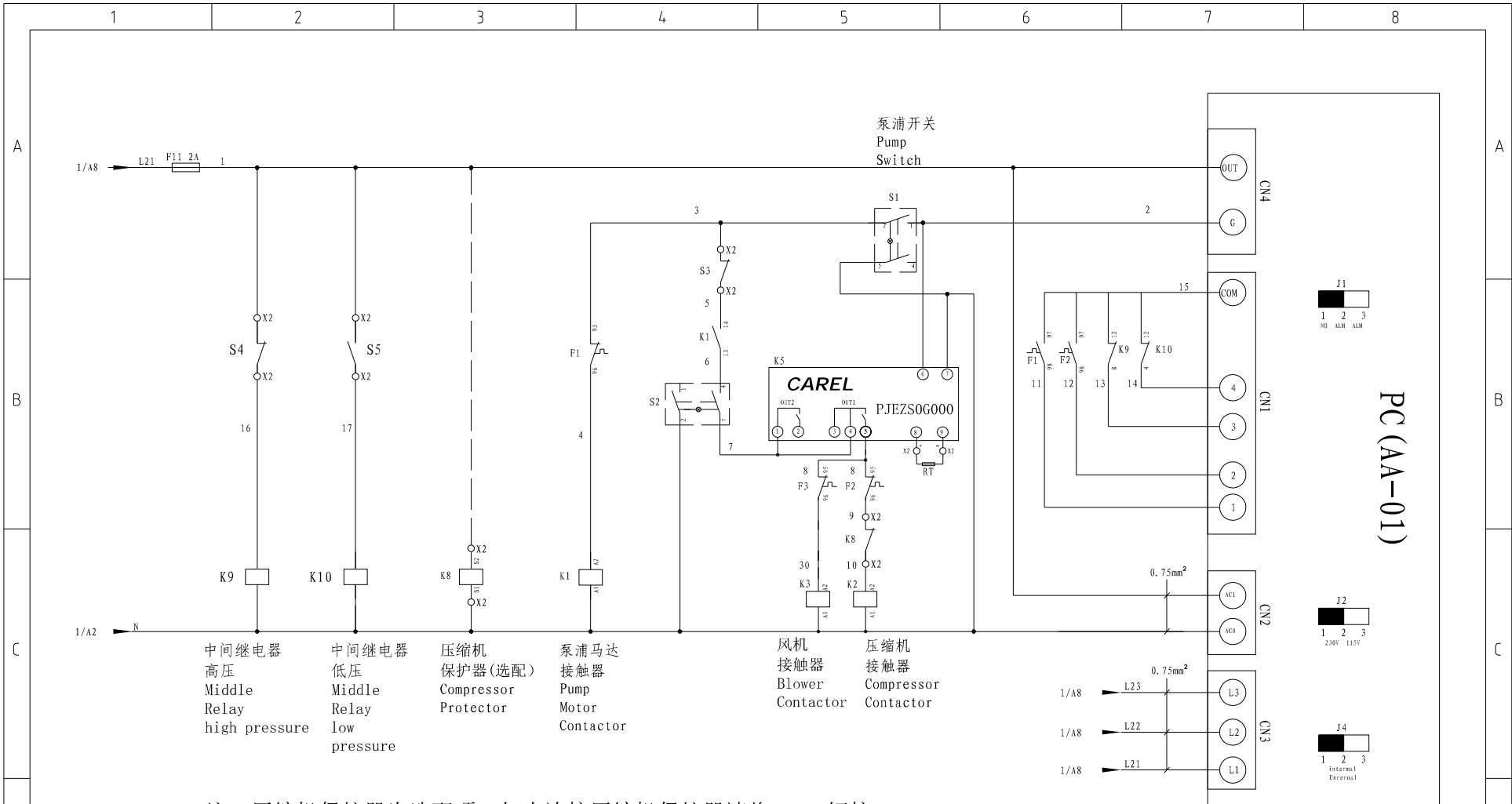

					制图	版号	A	标题	SIC-5A-EB 控制电路图	图号	SIC-5A-EB-GB-B-2	比例	第 2 张
					设计	核 准						标准	GB 共 4 张
					校对							机器电压	3/N/PE/400V
标记	更改前	更改后	更改人	日期	审核	日期	20210615	SHINI 信易電熱機械股份有限公司 Shini Plastics Technologies, Inc.				机器频率	50Hz
1	2	3	4	5	6	7	8						

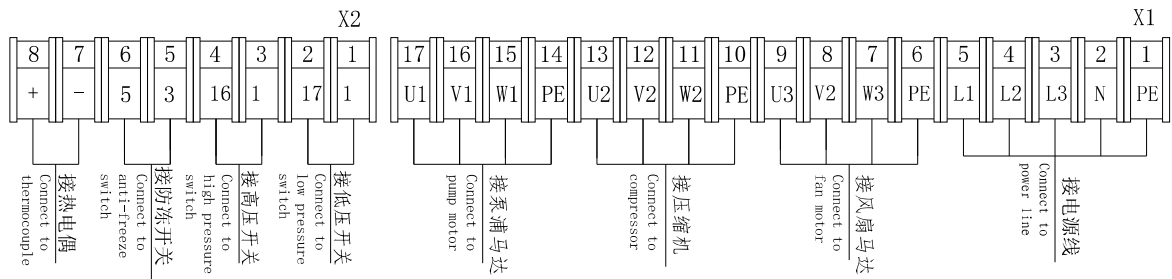

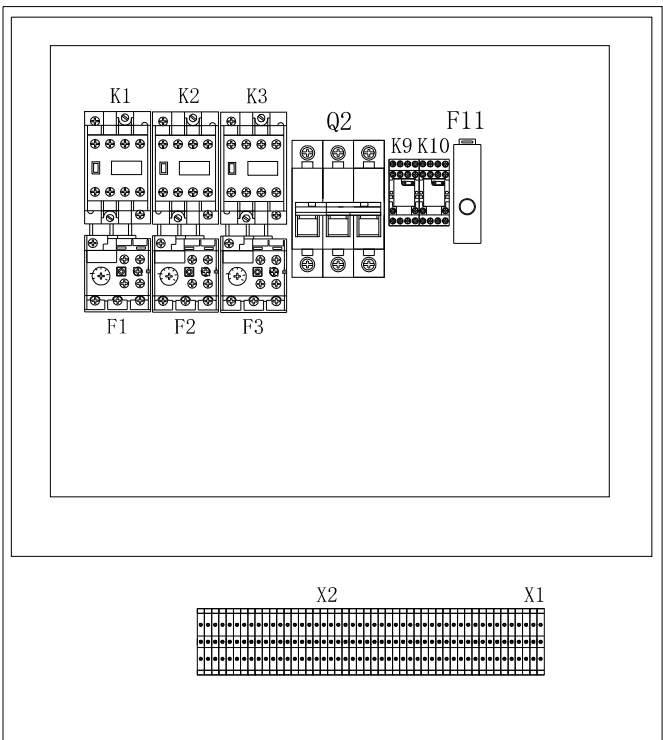
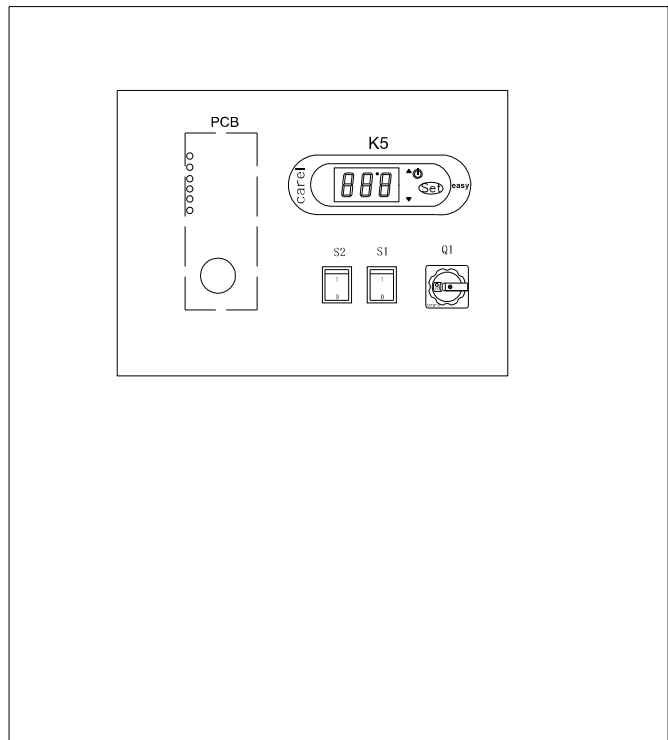

					制图	版号	A	标题	SIC-5A-EB 元件布置图	图号	SIC-5A-EB-GB-A-4	比例	第 4 张
					设计	核准						标准	GB 共 5 张
					校对			信易電熱機械股份有限公司 Shini Plastics Technologies, Inc.	机器电压	3/N/PE/400V			
标记	更改前	更改后	更改人	日期	审核	日期	20210615		机器频率	50Hz			

1	2	3	4	5	6	7	8	
序号/NO.	符号/Symbol	名称/Name	制造商/Manufacturer	型号/Type	规格/Specification	数量/Number	物料编号/Material Number	备注/Remark
1	Q1	主电源开关/Main power switch	EATON	T0-2-1/EA/SVB	20A	1	YE10021160000	
2	Q2	断路器/Circuit breakers	TECO	BM-63C/30	16A	1	YE40301003000	
3	K1	接触器/Contactors	SIEMENS	3RT6015-1AN21	230V 50/60Hz	1	YE00601521000	
4	K2	接触器/Contactors	SIEMENS	3RT6016-1AN21	230V 50/60Hz	1	YE00601621000	
5	K3	接触器/Contactors	SIEMENS	3RT6015-1AN21	230V 50/60Hz	1	YE00601521000	
6	K5	温控器/temperature controller	CAREL	PJEZS0G000	AC220V	1	YE80000100100	
7		温度传感器/temperature sensor	CAREL	NTC025HP00	-----	1	YE10250000000	
8	K9 K10	中间继电器/Middle relay	SIEMENS	DRM270730LT	AC220V	2	YE03270700000	
9	F1	热过载继电器/Overload relay	SIEMENS	3RU6116-OJB0	0.7-1A	1	YE01160700000	
10	F2	热过载继电器/Overload relay	SIEMENS	3RU6116-1JB0	7-10A	1	YE01167100000	
11	F3	热过载继电器/Overload relay	SIEMENS	3RU6116-OJB0	0.7-1A	1	YE01160700000	
12	F11	熔断器/Fuse	CHINT	FS-10	2A	1	YE41001000000	
13	S1 S2	切替开关 Alternative switch	-----	R210-C5LBW4P	250V 10(5)A 4P	2	YE10210400000	
14	X1	端子排/Terminal board	HONEYWELL	2.5mm <sup>2</sup>	SK2.5	21	YE60002503200	
15	X2	端子排/Terminal board	HONEYWELL	2.5mm <sup>2</sup> PE	GK2.5 PE	4	YE60002503400	
16	PCB	控制器/Controller	YUYUN	AA-01(宇韻 Yuyun)	AA-01	1	YE80000100000	
17	S3	防冻开关 Anti-freeze switch	-----	ZA35-555-12A	-----	1	YW85071100000	
18	S4	高压开关 High pressure switch	LEFOO	LF08-3.0/4.0	250VAC/3A (ON:3) (OFF:4)	1	YE10304000300	
19	S5	低压开关 Low pressure switch	LEFOO	LF08-1.2/0.2	250VAC/3A (ON:1.2) (OFF:0.2)	1	YE10021200300	
20	K8	压缩机保护器 Compressor protector	-----	-----	-----	1	-----	(1)

注：(1)压缩机保护器选选项 Note: (1) Optional compressor protector.

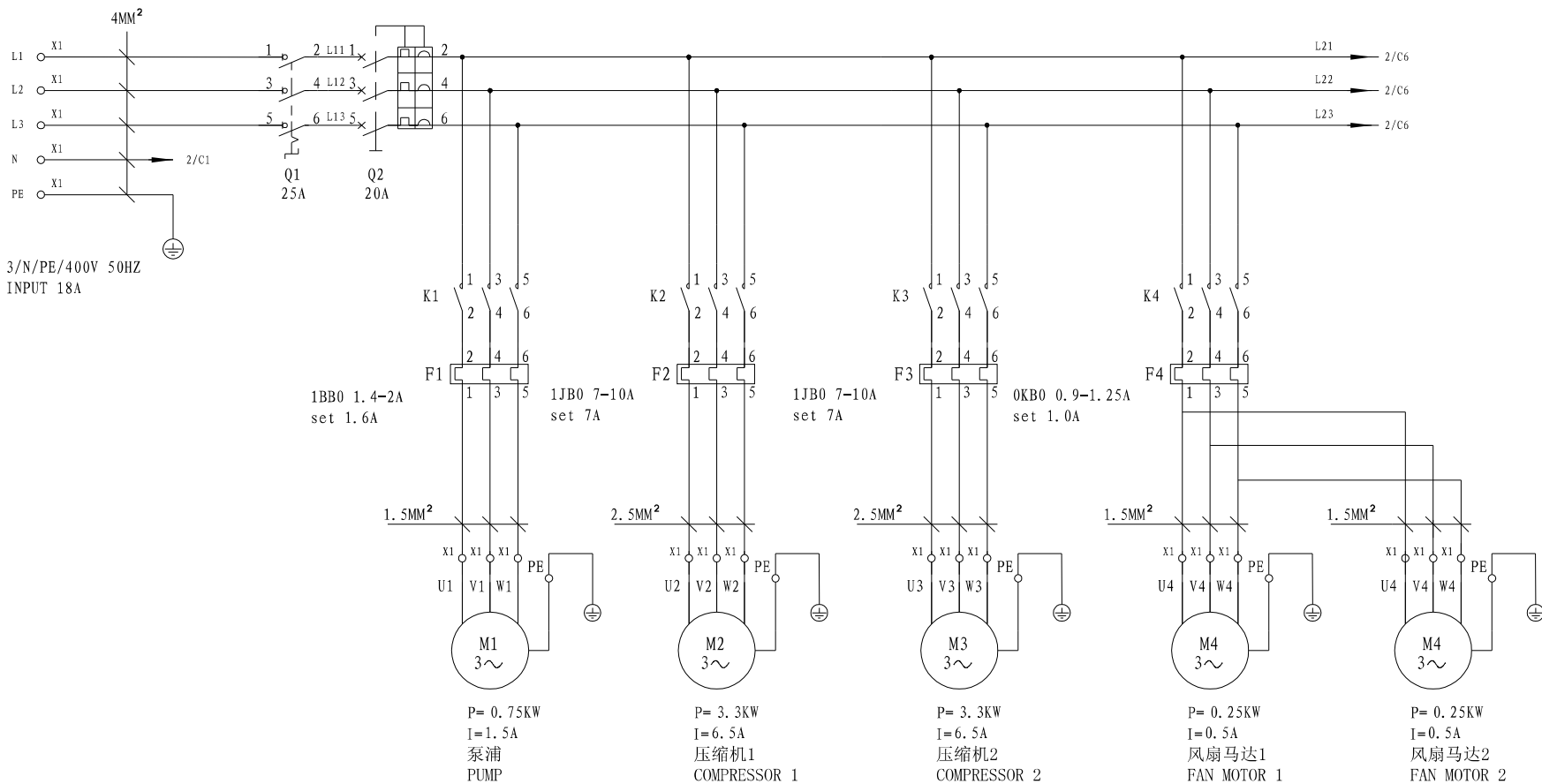
				制图		版号		A		标题		图号		比例		第 5 张	
				设计		核				SIC-5A-EB		SIC-5A-EB-GB-A-5		标准		共 5 张	
				校对		准				 信易電熱機械股份有限公司 Shini Plastics Technologies, Inc.		机器电压		3/N/PE/400V			
标记		更改前		更改后		更改人		日期				20210615		机器频率		50Hz	
1		2		3		4		5		6		7		8			



					制图	版号	B	标题	SIC-10A-EB	图号	SIC-10A-EB-GB-0-1	比例	第 1 张
					设计	核		主电路图				标准	共 5 张
					校对	准		 信易電熱機械股份有限公司 Shini Plastics Technologies, Inc.				机器电压	3/N/PE/400V
标记	更改前	更改后	更改人	日期	审核	日期	20210615		机器频率	50Hz			

1                      2                      3                      4                      5                      6                      7                      8

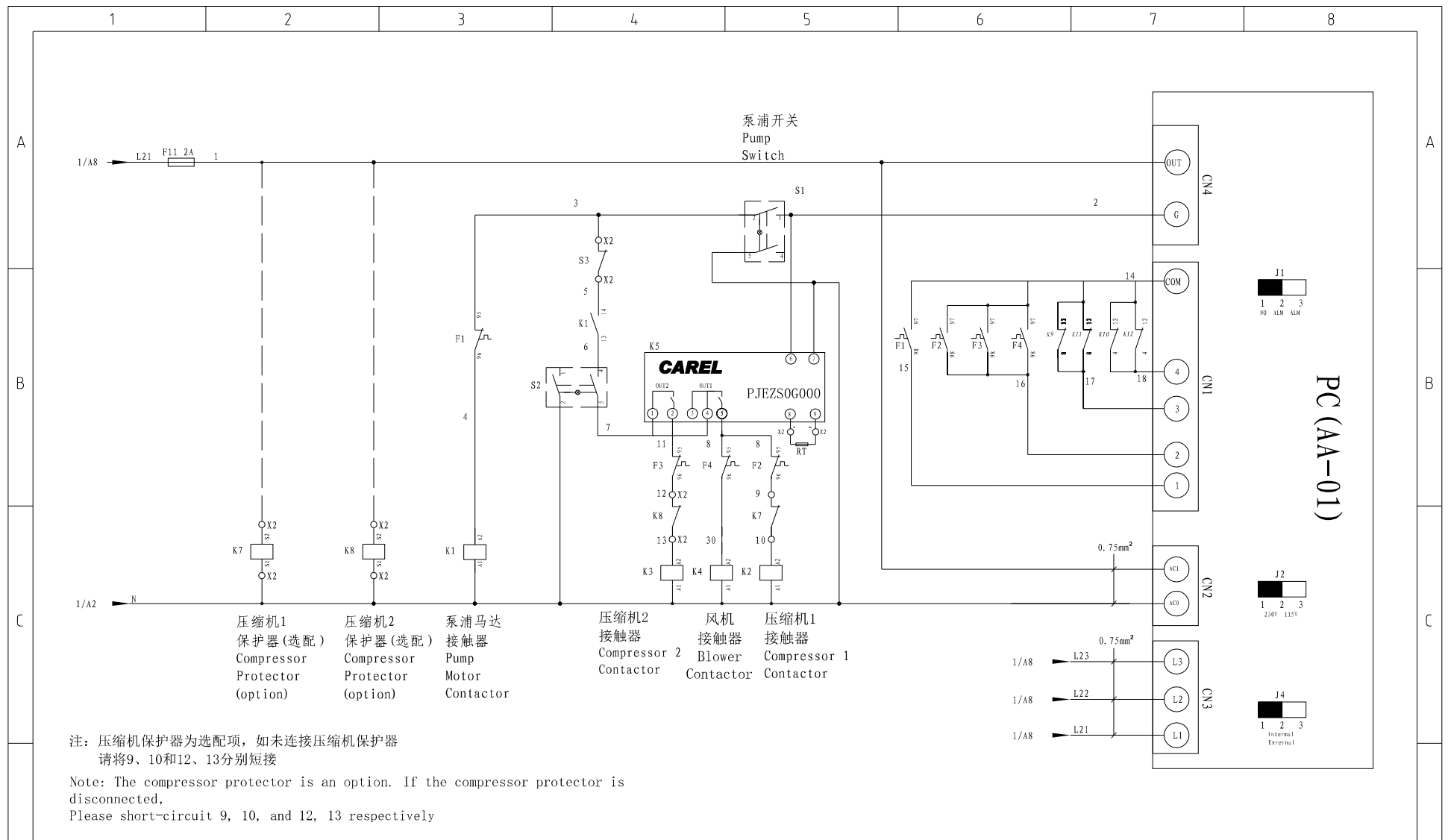

					制图	版号	B	标题	SIC-10A-EB	图号	SIC-10A-EB-GB-B-2	比例	第 2 张	
					设计	核准		控制电路图1				标准	GB	共 5 张
					校对				信易電熱機械股份有限公司		机器电压	3/N/PE/400V		
标记	更改前	更改后	更改人	日期	审核	日期	20220725		Shini Plastics Technologies, Inc.		机器频率	50Hz		

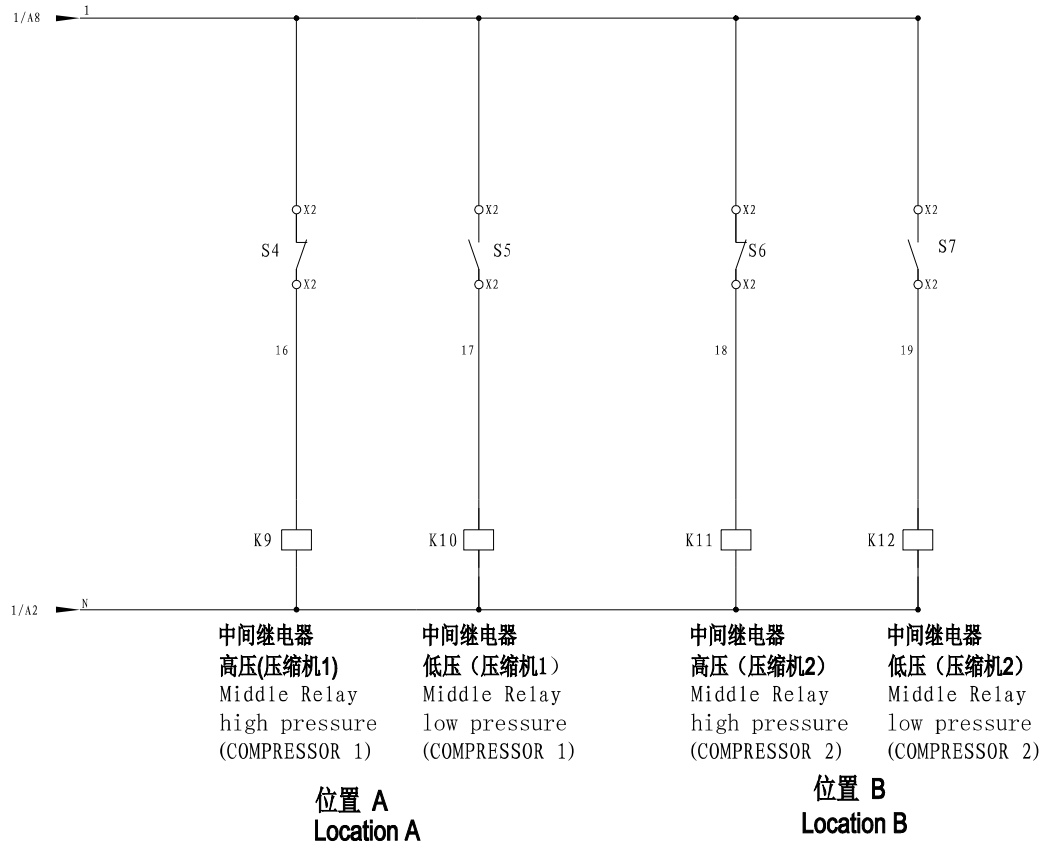

					制图		版号	B	标题	SIC-10A-EB	图号	SIC-10A-EB-GB-B-2	比例		第 3 张
					设计		核 准		控制电路图1				标准	GB	共 5 张
					校对										机器电压
标记	更改前	更改后	更改人	日期	审核		日期	20210615	信易電熱機械股份有限公司 Shini Plastics Technologies, Inc.				机器频率	50Hz	
1	2	3	4	5	6	7	8								

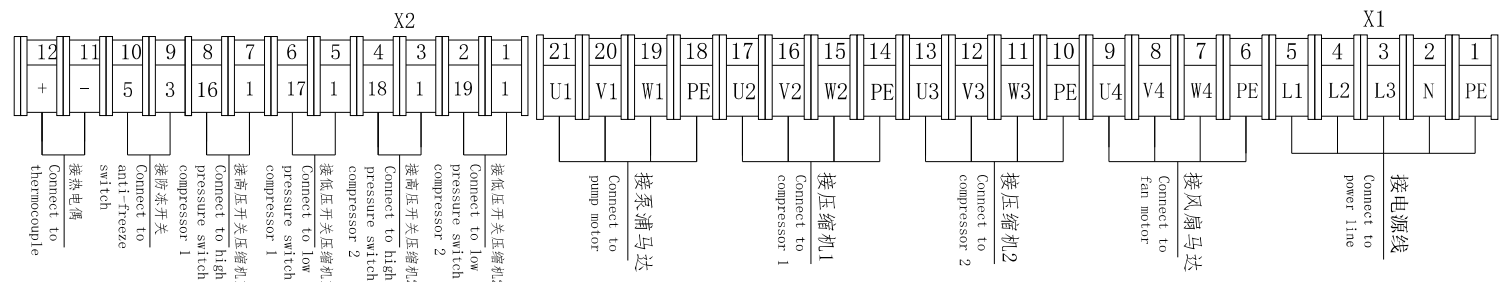
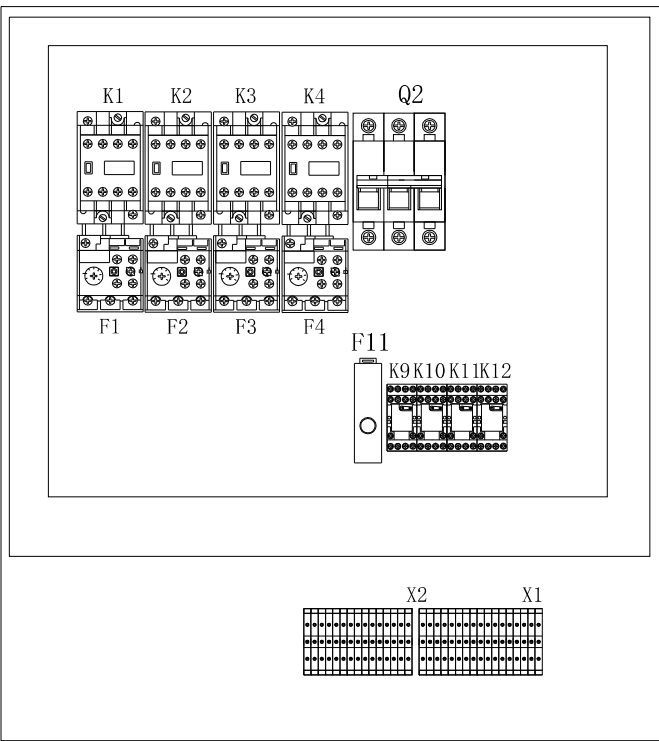
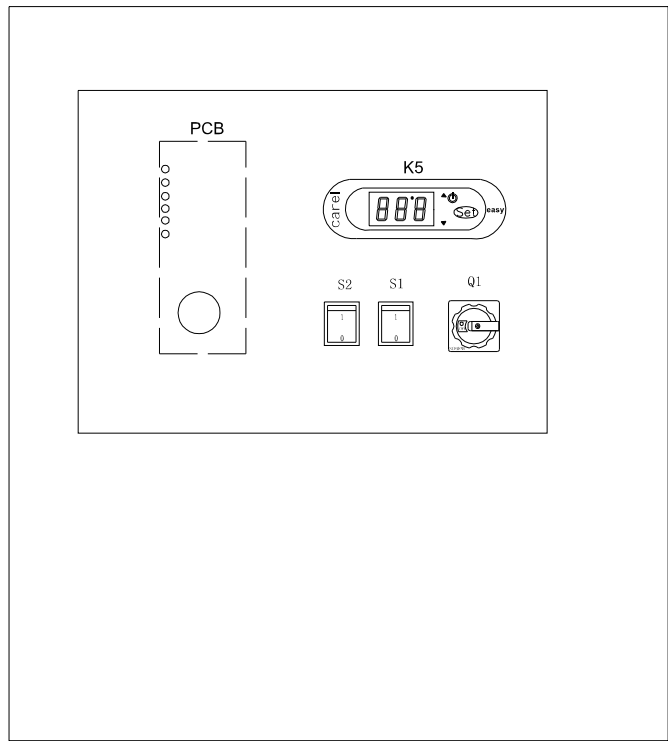

- 接热电偶  
Connect to thermocouple
- 接防冻开关  
Connect to anti-freeze switch
- 接高压开关压缩机1  
Connect to high pressure switch compressor 1
- 接高压开关压缩机2  
Connect to high pressure switch compressor 2
- 接低压开关压缩机1  
Connect to low pressure switch compressor 1
- 接低压开关压缩机2  
Connect to low pressure switch compressor 2
- 接泵浦马达  
Connect to pump motor
- 接压缩机1  
Connect to compressor 1
- 接压缩机2  
Connect to compressor 2
- 接风扇马达  
Connect to fan motor
- 接电源线  
Connect to power line

		制图		版号	B	标题	SIC-10A-EB 元件布置图	图号	SIC-10A-EB-GB-B-3	比例	第 4 张
		设计		核准				标准	GB	共 5 张	
		校对		日期	20210615	SHINI	信易電熱機械股份有限公司 Shini Plastics Technologies, Inc.	机器电压	3/N/PE/400V		
标记		更改前	更改后					更改人	日期	机器频率	50Hz





1	2	3	4	5	6	7	8	
序号/NO.	符号 /Symbol	名称 /Name	制造商 /Manufacturer	型号/Type	规格/Specification	数量/Number	物料编号/Material number	备注/Remark
1	Q1	主电源开关/Main power switch	EATON	P1-25/EA/SVB	25A	1	YE10125250000	
2	Q2	断路器/Circuit breakers	TECO	BM-63C/30	20A	1	YE40302003000	
3	K1,K4	接触器/Contactors	SIEMENS	3RT6015-1AN21	230V 50/60Hz	1	YE00601521000	
4	K2,K3	接触器/Contactors	SIEMENS	3RT6016-1AN22	230V 50/60Hz	2	YE00601622000	
5	K5	温控器/temperature controller	CAREL	PJEZS0G000	AC220V	1	YE80000100100	
6		温度传感器/temperature sensor	CAREL	NTC025HP00	-----	1	YE10250000000	
7	K9 K10 K11 K12	中间继电器/Middle relay	WEIDMULLER	DRM270730LT	AC220V	4	YE03270700000	
8	F1	热过载继电器/Overload relay	SIEMENS	3RU6116-1BB0	1.4-2A	1	YE01160140000	
9	F2 F3	热过载继电器/Overload relay	SIEMENS	3RU6116-1JB0	7-10A	1	YE01167100000	
10	F4	热过载继电器/Overload relay	SIEMENS	3RU6116-OKB0	0.9-1.25A	1	YE01160900000	
11	F11	熔断器/Fuse	CHINT	FS-10	2A	1	YE41001000000	
12	S1 S2	切替开关 Alternative switch	-----	R210-C5LBW4P	250V 10(5)A 4P	2	YE10210400000	
13	X1	端子排/Terminal board	HONEYWELL	4mm <sup>2</sup>	SK4	4	YE60000403200	
14	X2	端子排/Terminal board	HONEYWELL	2.5mm <sup>2</sup>	SK2.5	25	YE60002503200	
15	PE	端子排/Terminal board	HONEYWELL	2.5mm <sup>2</sup> PE	GK2.5 PE	4	YE60002503400	
16	PCB	控制器/The controller	YUYUN	AA-01(宇韻 Yuyun)	AA-01	1	YE80000100000	
17	S3	防冻开关 Anti-freeze switch	-----	ZA35-555-12A	-----	1	YW85071100000	
18	S4 S6	高压开关 High pressure switch	LEFOO	LF08-3.0/4.0	250VAC/3A	2	YE10304000300	
19	S5 S7	低压开关 Low pressure switch	LEFOO	LF08-1.2/0.2	250VAC/3A	2	YE10021200300	
20	K7 K8	压缩机保护器 Compressor protector	-----	-----	-----	2	-----	(1) (2)

注：(1)(2)压缩机保护器选配项 Note: (1)(2)Optional compressor protector.

					制图	版号	B	标题	SIC-10A-EB	图号	SIC-10A-EB-GB-B-4	比例	第 5 张
					设计	核		 信易電熱機械股份有限公司 Shini Plastics Technologies, Inc.	标准	GB	共 5 张		
					校对	准			机器电压	3/N/PE/400V			
标记	更改前	更改后	更改人	日期	审核	日期	20210615	机器频率	50Hz				

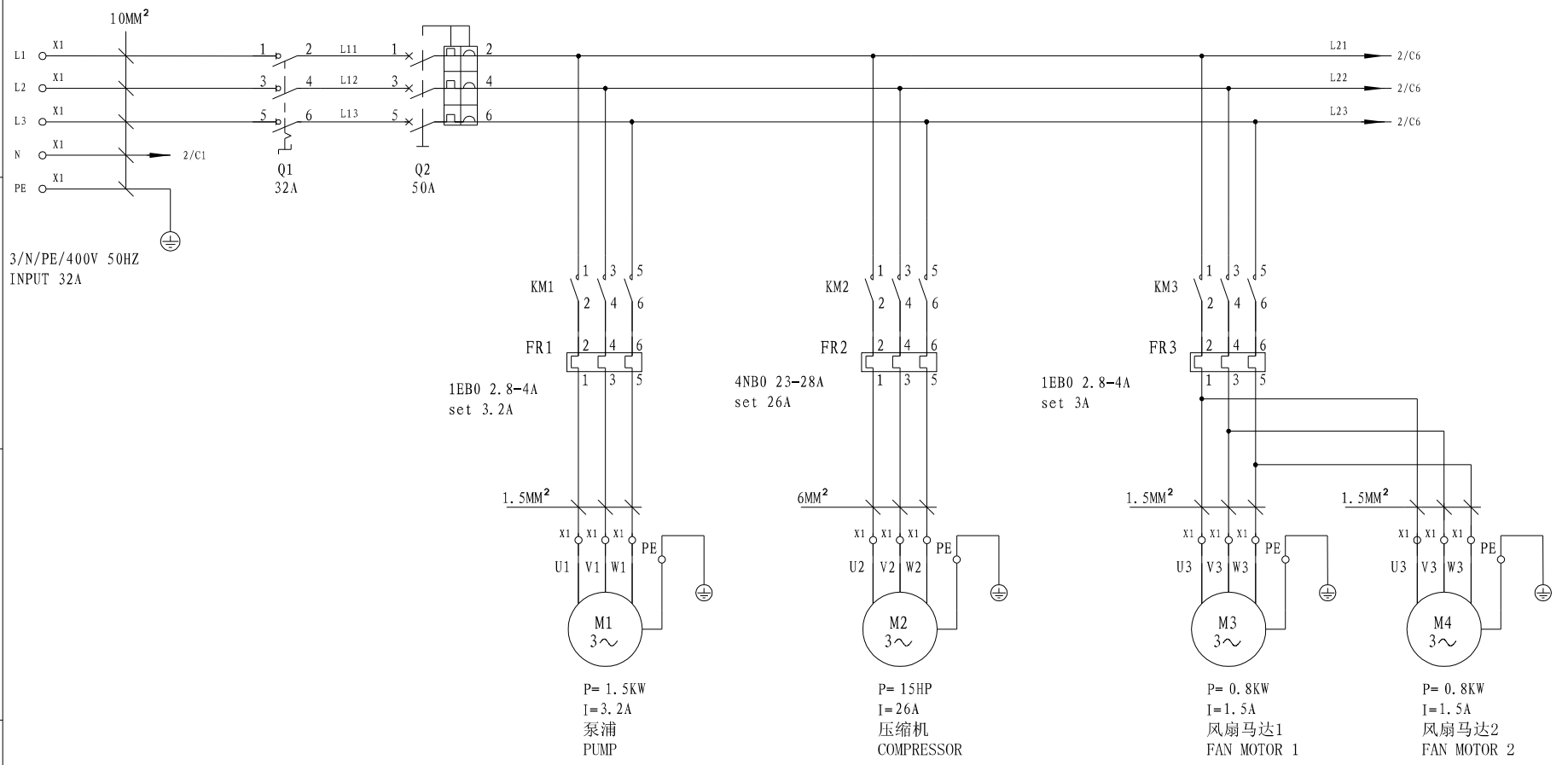
1 2 3 4 5 6 7 8



					制图	版号	A	标题	SIC-15A-EB 主电路图	图号	SIC-15A-EB-GB-A	比例	第 1 张
					设计	核		 信易電熱機械股份有限公司 Shini Plastics Technologies, Inc.	标准	GB	共 5 张	机器电压	3/N/PE/400V
					校对	准			机器频率	50Hz			
标记	更改前	更改后	更改人	日期	审核	日期	20200323						

1                      2                      3                      4                      5                      6                      7                      8

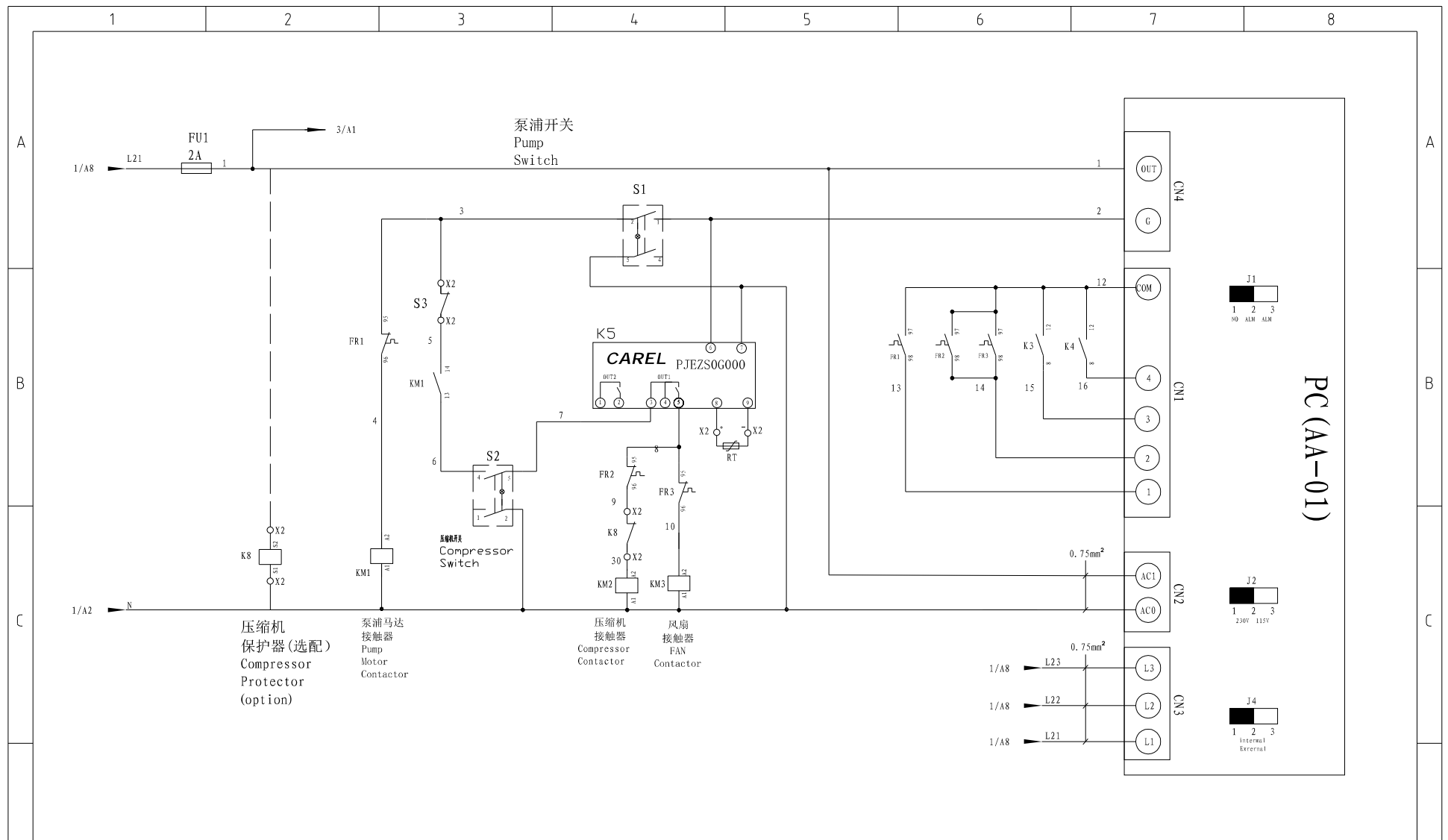

PC (AA-01)

					制图	版号	A	标题	SIC-15A-EB 控制电路图	图号	SIC-15A-EB-GB-A	比例	第 2 张
					设计	核						标准	GB 共 5 张
					校对	准						机器电压	3/N/PE/400V
标记	更改前	更改后	更改人	日期	审核	日期	20200323	信易電熱機械股份有限公司 Shini Plastics Technologies, Inc.				机器频率	50Hz
1	2	3	4	5	6	7	8						

1 2 3 4 5 6 7 8

A

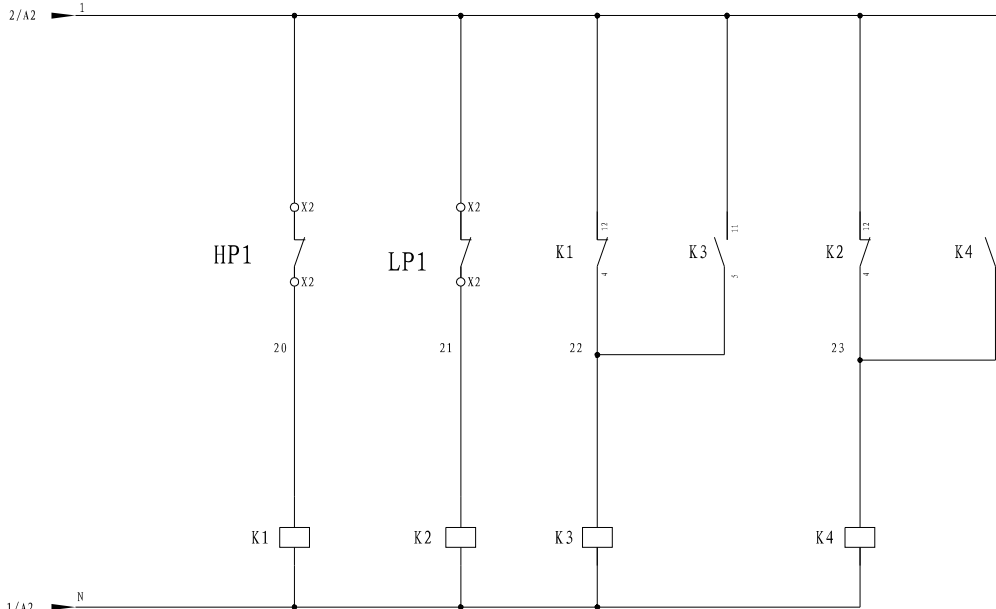

压缩机 1	压缩机 1
中间继电器	中间继电器
高压	低压
Compressor 1	Compressor 1
Middle	Middle
Relay	Relay
high pressure	low pressure

B

A

B

C

C

D

D

					制图		版号	A	标题	SIC-15A-EB 控制电路图	图号	SIC-15A-EB-GB-A	比例	第 3 张
					设计		核						标准	GB
					校对		准						机器电压	3/N/PE/400V
标记	更改前	更改后	更改人	日期	审核		日期	20200323	 信易電熱機械股份有限公司 Shini Plastics Technologies, Inc.				机器频率	50Hz
1	2	3	4	5	6	7	8							

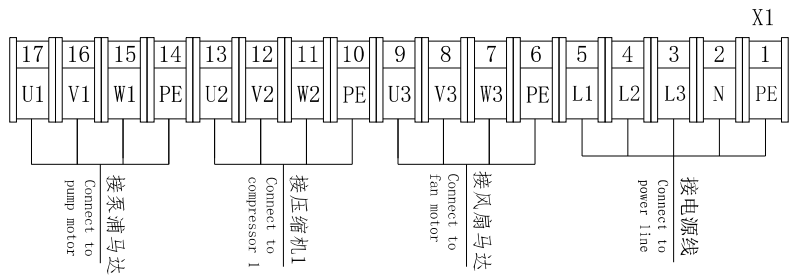
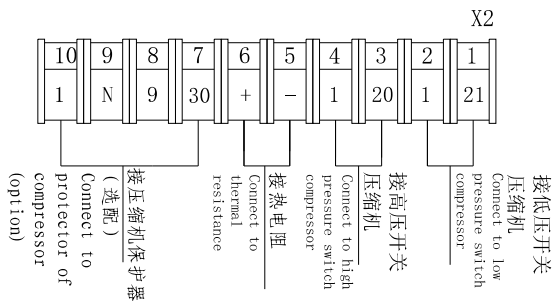
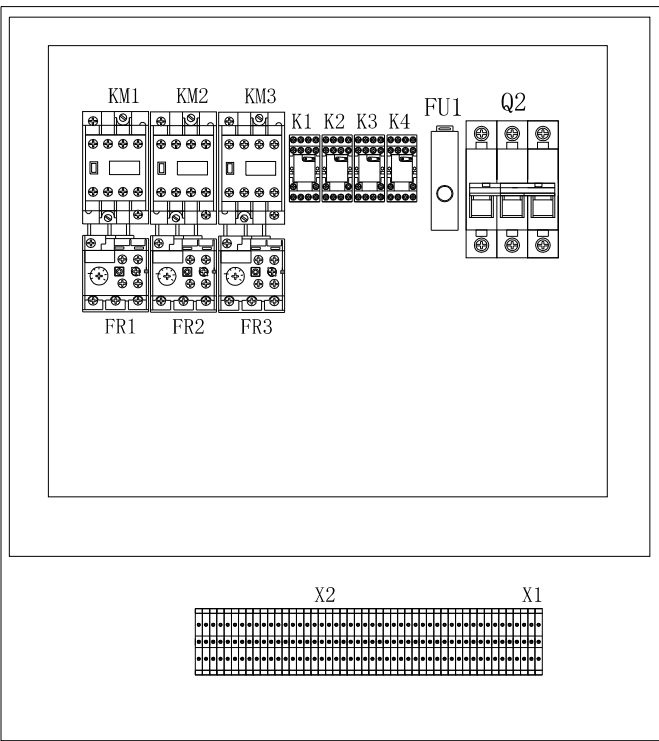
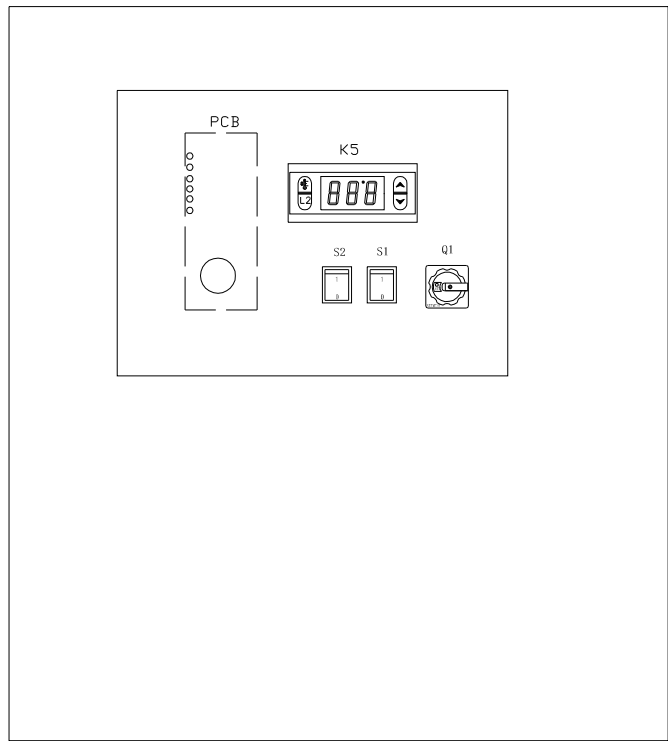

					制图	版号	A	标题	SIC-15A-EB 元件布置图	图号	SIC-15A-EB-GB-A	比例	第 4 张
					设计	核 准		SHINI 信易電熱機械股份有限公司 Shini Plastics Technologies, Inc.	标准	GB		共 5 张	
					校对				机器电压	3/N/PE/400V			
标记	更改前	更改后	更改人	日期	审核	日期	20200323	机器频率	50Hz				

1 2 3 4 5 6 7 8

1		2		3		4		5		6		7		8	
序号/NO.	符号/Symbol	名称/Name		制造商/Manufacturer		型号/Type		规格/Specification		数量/Number	物料编号/Material Number		备注/Remark		
1	Q1	主电源开关/Main power switch		EATON		P1-32/EA/SVB		32A		1	YE10323200000				
2	Q2	断路器/Circuit breakers		TECO		BM-63C/3050S		50A		1	YE40305003000				
3	KM1 KM3	接触器/Contactors		SIEMENS		3RT6015-1AN21		230V 50/60Hz		2	YE00601521000		A		
4	KM2	接触器/Contactors		SIEMENS		3RT6027-1AN20		230V 50/60Hz		1	YE00602722000				
5	K5	温控器/temperature controller		LAE		(AC1-5TS2RW-A)		115~230V 50/60Hz		1	YE85120200000				
6	K1- K4	中间继电器 /Middle relay		WEIDMULLER		DRM270730LT		AC220V		4	YE03270700000				
7															
8	FR2	热过载继电器 /Overload relay		SIEMENS		3RU6126-4NB0		23-28A		1	YE01612620000				
9	FR1 FR3	热过载继电器 /Overload relay		SIEMENS		3RU6116-1EB0		2.8-4A		2	YE01160280000				
10	FU1	熔断器/Fuse		CHNT		FS-10		10A		1	YE41001000000				
11	-	熔断器芯/Fuse core		CHNT		10*38 500V		2A		1	YE46002000100		B		
12	S1 S2	切替开关 Alternative switch				R210-C5LBW4P		250V 10(5)A 4P		2	YE10210400000				
13	X1 X2	端子排/Terminal board		HONEYWELL		2.5mm <sup>2</sup>		SK2.5		10	YE60002503200				
14	-					2.5mm <sup>2</sup> PE		GK2.5 PE			YE60002503400				
15	-	端子排/Terminal board				10mm <sup>2</sup>		GK10.0		4	YE60001003200				
16	-	端子排/Terminal board				10mm <sup>2</sup> PE		GK10.0 PE		1	YE60001003500				
17		端子排/Terminal board				6mm <sup>2</sup>		GK6.0		3	YE60000603200				
18		端子排/Terminal board				6mm <sup>2</sup> PE		GK6.0 PE		1	YE60000603500				
19	PCB	控制器/Controller		YUYUN		AA-01 (宇韻 YUYUN)		AA-01		1	YE80000100000		C		
20	S3	壓縮機保護開關 (壓縮機自帶) Compressor protection switch (compressor built-in)													
21	HP1	高壓開關 High pressure switch								1					
	LP1	低壓開關 Low pressure switch								1					
D															
						制图		版号 A		标题		比例		第 5 张	
						设计		核准		SIC-15A-EB 元件清單		SIC-15A-EB-GB-A		标准 GB 共 5 张	
						校对				 信易電熱機械股份有限公司 Shini Plastics Technologies, Inc.		机器电压		3/N/PE/400V	
标记		更改前		更改后		更改人		日期				20200323		机器频率	
1		2		3		4		5		6		7		8	