

机型版本 Ver E

| | | | | | | | | |
|----|-----|----------|------|---------|----------|---------------------|----|--------|
| 制图 | 版号 | K | 标题 | SG-3650 | 图号 | SG-3650-CE-400V-k-1 | 比例 | 第 1 张 |
| 设计 | 核准 | | 主电路图 | | | 标准 | CE | 共 9 张 |
| 校对 | 日期 | 20220727 | | | | 机器电压 | | 3φ400V |
| 标记 | 更改前 | 更改后 | 更改人 | 日期 | 20220727 | 机器频率 | | 50Hz |

SHINI 信易電熱機械股份有限公司
Shini Plastics Technologies, Inc.

注: 当选配增大送料风机时使用 Q2=10A, P=1.5KW, IN=3.3A.

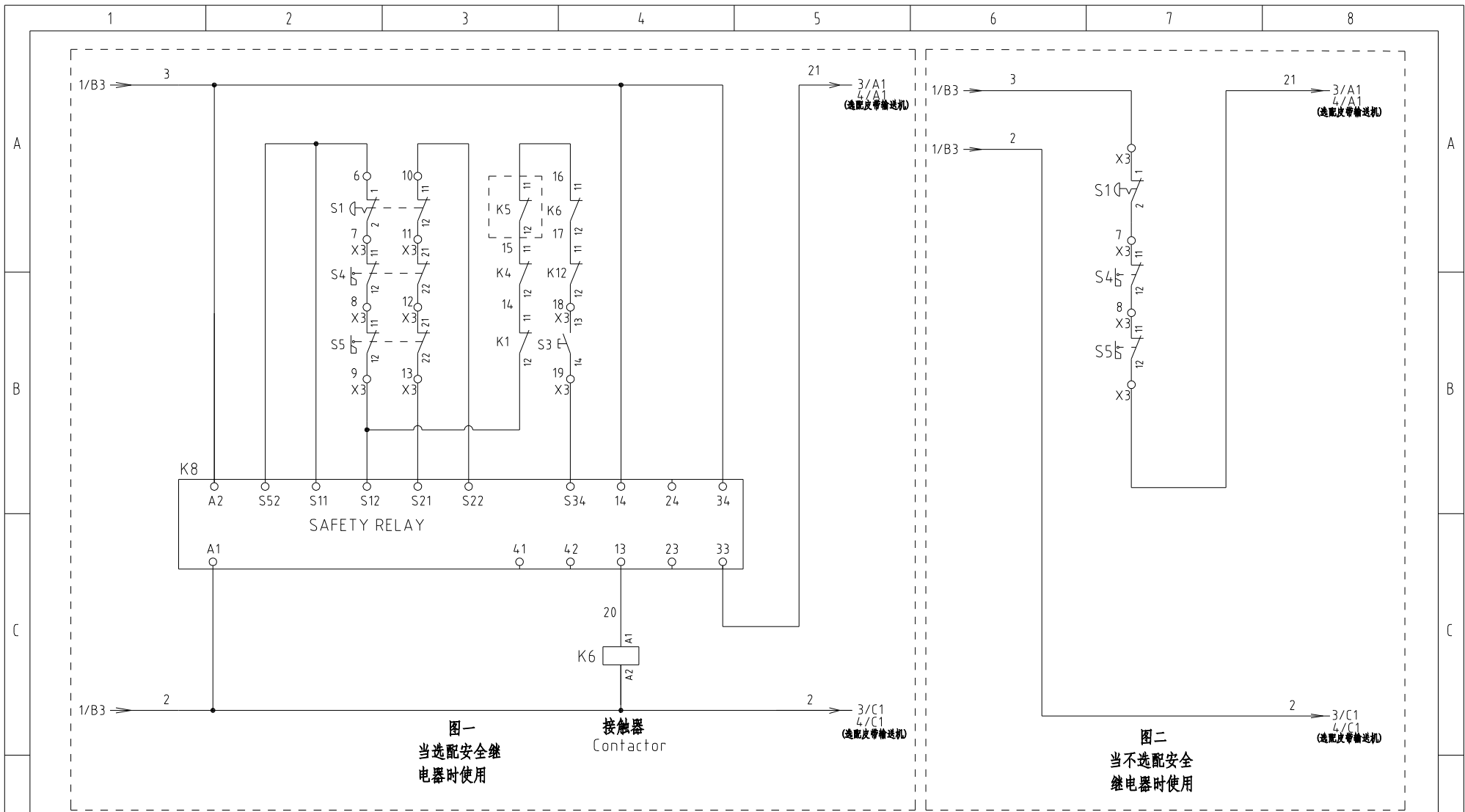

| | | | | | | | | | | | | | | | |
|------------|--|-----|--|-----|--|-------------|--|---|--|------------------------|--|--------|--|-------|--|
| 机型版本 Ver.E | | | | 制图 | | 版号 K | | 标题 SG-3650 | | 图号 SG-3650-CE-400V-k-2 | | 比例 | | 第 2 张 | |
| | | | | 设计 | | 核准 | | 控制电路图一 | | 标准 CE | | 共 9 张 | | | |
| | | | | 校对 | | 日期 20220727 | |  信易電熱機械股份有限公司 Shini Plastics Technologies, Inc. | | 机器电压 | | 3φ400V | | | |
| 标记 | | 更改前 | | 更改后 | | 更改人 | | | | 机器频率 | | 50Hz | | | |

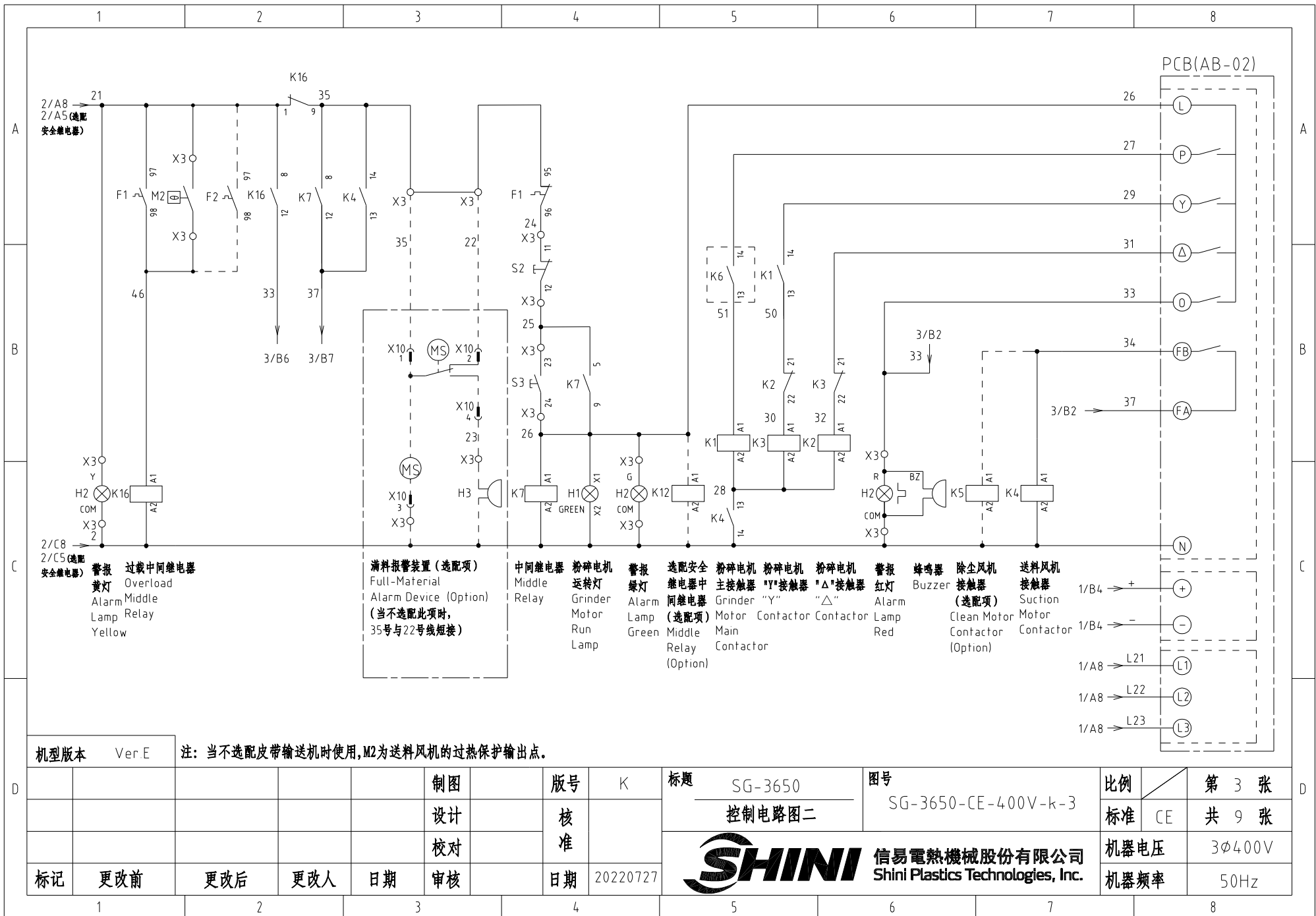

机型版本 Ver E 注：当不选配皮带输送机时使用，M2为送料风机的过热保护输出点。

| | | | | | | | | | | | |
|----|---|-----|---|---------|---|-----------------------------------|---|------|--|--------|--|
| 制图 | | 版本号 | | 标题 | | 图号 | | 比例 | | 第 3 张 | |
| 设计 | | 核 准 | | SG-3650 | | SG-3650-CE-400V-k-3 | | 标准 | | 共 9 张 | |
| 校对 | | 日期 | | 控制电路图二 | | 信易電熱機械股份有限公司 | | 机器电压 | | 3φ400V | |
| 标记 | | 日期 | | SHINI | | Shini Plastics Technologies, Inc. | | 机器频率 | | 50Hz | |
| 1 | 2 | 3 | 4 | 5 | 6 | 7 | 8 | | | | |

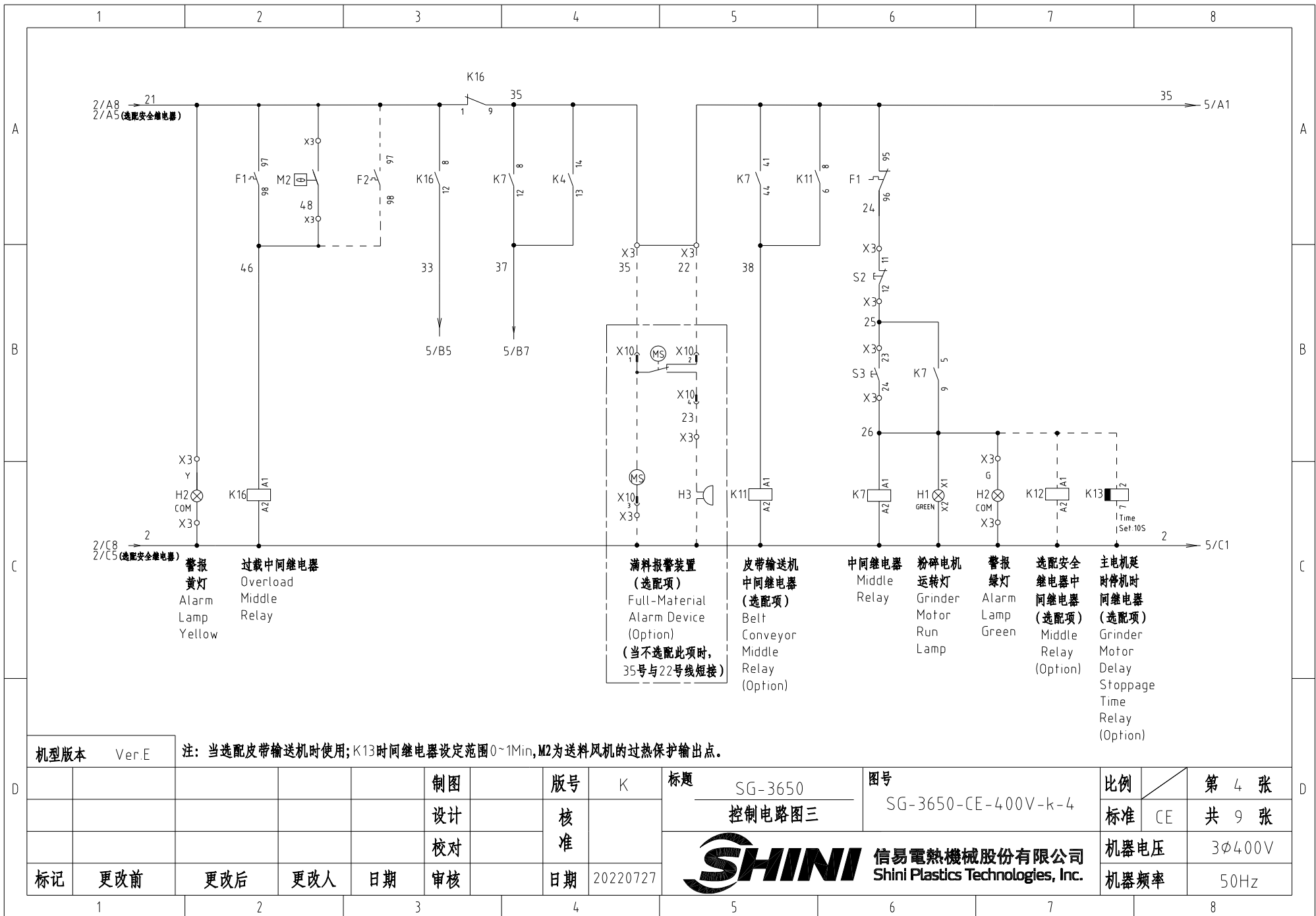

满料报警装置
(选配项)
Full-Material
Alarm Device
(Option)
(当不选配此项时,
35号与22号线短接)

皮带输送机
中间继电器
(选配项)
Belt
Conveyor
Middle
Relay
(Option)

中间继电器
Middle
Relay

粉碎电机
运转灯
Grinder
Motor
Run
Lamp

警报
绿灯
Alarm
Lamp
Green

选配安全
继电器中
间继电器
(选配项)
Middle
Relay
(Option)

主机延时
停电机时
间继电器
(选配项)
Grinder
Motor
Delay
Stoppage
Time
Relay
(Option)

机型版本 Ver E 注: 当选配皮带输送机时使用; K13时间继电器设定范围0~1Min, M2为送料风机的过热保护输出点。

| | | | | | | | | |
|----|-----|-----|-----|-------------------|----------|---------------------|------|----------|
| 制图 | 版号 | K | 标题 | SG-3650 控制电路图三 | 图号 | SG-3650-CE-400V-k-4 | 比例 | 第 4 张 |
| 设计 | 核 准 | | | | | | 标准 | CE 共 9 张 |
| 校对 | | | | | | | 机器电压 | 3φ400V |
| 标记 | 更改前 | 更改后 | 更改人 | 日期 | 20220727 | | 机器频率 | 50Hz |



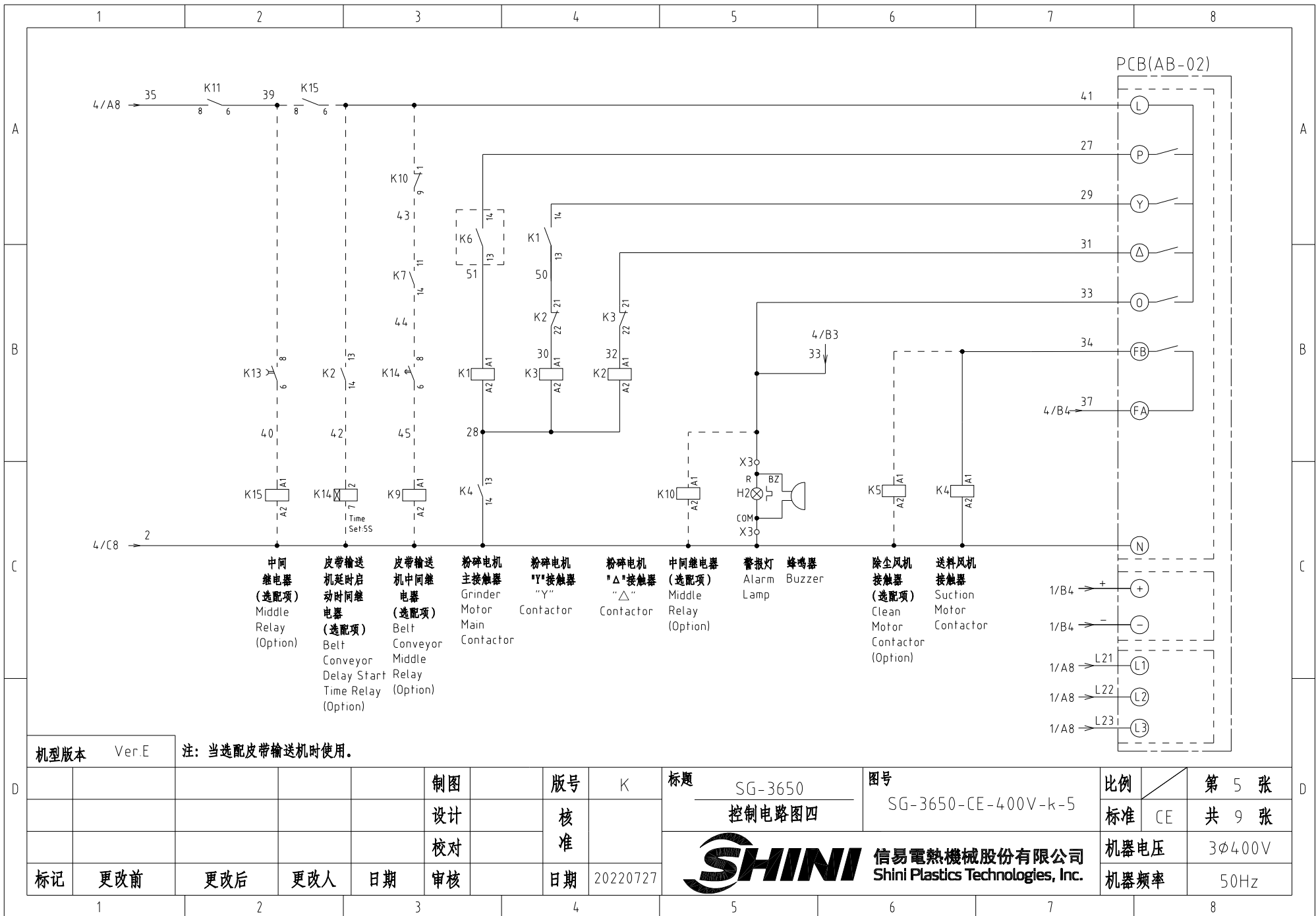

机型版本 Ver.E

注：当选配皮带输送机时使用。

| | | | | | | | | | | | | | |
|----|-----|-----|-----|----|----|----|----------|---|---|---------------------|------|--------|-------|
| | | | | | 制图 | | 版号 | K | 标题 | SG-3650 | 图号 | 比例 | 第 5 张 |
| | | | | | 设计 | | 核 | | 控制电路图四 | SG-3650-CE-400V-k-5 | 标准 | CE | 共 9 张 |
| | | | | | 校对 | | 准 | | 信易電熱機械股份有限公司 Shini Plastics Technologies, Inc. | | 机器电压 | 3φ400V | |
| 标记 | 更改前 | 更改后 | 更改人 | 日期 | 审核 | 日期 | 20220727 | | | 机器频率 | 50Hz | | |

选配皮带输送机控制触点接线示意图

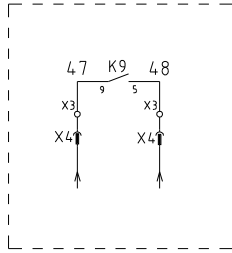

X4金属接头接线示意图
接皮带输送机
(选选项)

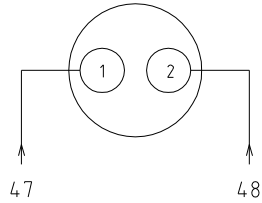

X10金属接头接线示意图
接满料报警装置
(选选项)

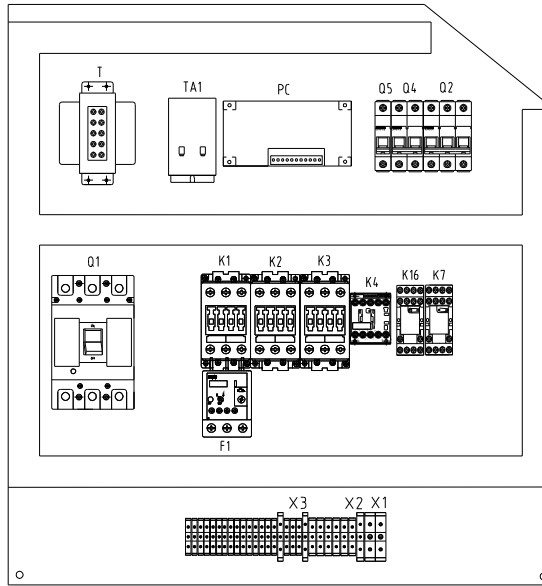
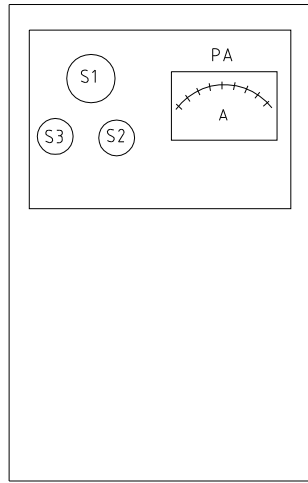
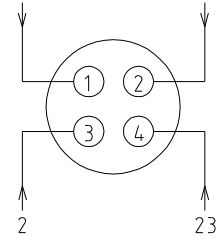

标准机型布局图

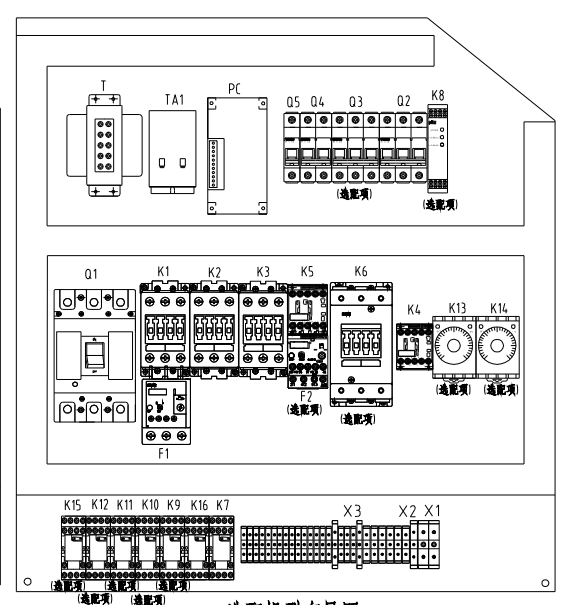

选配机型布局图

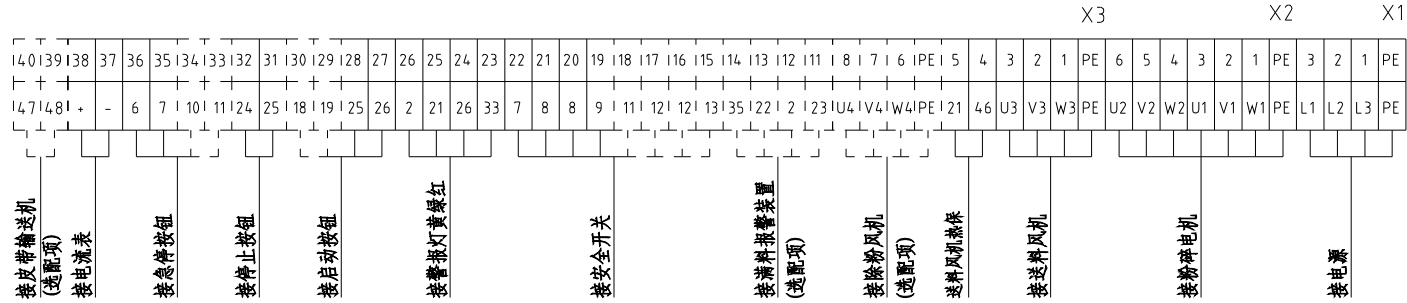

机型版本 Ver E

注：当不选配安全继电器时将6号端子改为3号，9号端子改为21号。

| | | | | | | | | | | | | | | |
|----|-----|-----|-----|----|----|----|----------|---|---|---------|------|---------------------|--------|-------|
| | | | | | | 制图 | 版本号 | K | 标题 | SG-3650 | 图号 | SG-3650-CE-400V-k-6 | 比例 | 第 6 张 |
| | | | | | | 设计 | 核准 | | 电气元件布置图 | | | 标准 | CE | 共 9 张 |
| | | | | | | 校对 | 核准 | |  信易電熱機械股份有限公司 Shini Plastics Technologies, Inc. | | | 机器电压 | 3φ400V | |
| 标记 | 更改前 | 更改后 | 更改人 | 日期 | 审核 | 日期 | 20220727 | | | | 机器频率 | 50Hz | | |

| 1 | | 2 | | 3 | | 4 | | 5 | | 6 | | 7 | | 8 | | | |
|-------|----------------|-------------------------------------|--|---|--|-----------------------|--|---------------------|--|--------------|----------------------|-----------------------------------|-----------|-------|--|--------|--|
| 序号/NO | 符号/Symbol | 名称/Name | | 制造商/Manufacturer | | 型号/Type | | 规格/Specification | | 数量/Number | 物料编号/Material number | | 备注/Remark | | | | |
| 1 | Q1 | 断路器/Circuit breaker | | TECO | | BO100EB3080 3P | | 80A | | 1 | YE40100300300 | | | | | | |
| 2 | | 断路器外部操作把手/External operating handle | | TECO | | 1A-CS1-C-D1 (BO100EB) | | ---- | | 1 | YE90111100100 | | | | | | |
| 3 | Q2 | 断路器/Circuit breaker | | TECO | | BM-63C | | 6A | | 1 | YE40300603000 | | (6) | | | | |
| 4 | Q2 | 断路器/Circuit breaker | | TECO | | BM-63C | | 10A | | 1 | YE40301003000 | | (7) | | | | |
| 5 | Q3 | 断路器/Circuit breaker | | TECO | | BM-63C | | 6A | | 1 | YE40300603000 | | (2) | | | | |
| 6 | Q4 | 断路器/Circuit breaker | | TECO | | BM-63C/2003S 2P | | 3A | | 1 | YE40200203000 | | | | | | |
| 7 | Q5 | 断路器/Circuit breaker | | TECO | | BM-63C/1006S 1P | | 6A | | 1 | YE40100600100 | | | | | | |
| 8 | K1 | 接触器/Contactor | | SIEMENS | | 3RT6027-1AC20 | | 32A 24VAC 50/60Hz | | 1 | YE00602702600 | | | | | | |
| 9 | K2 | 接触器/Contactor | | SIEMENS | | 3RT6027-1AC20 | | 32A 24VAC 50/60Hz | | 1 | YE00602702600 | | | | | | |
| 10 | K3 | 接触器/Contactor | | SIEMENS | | 3RT6026-1AC20 | | 25A 24VAC 50/60Hz | | 1 | YE00602602600 | | | | | | |
| 11 | K4 | 接触器/Contactor | | SIEMENS | | 3RT6015-1AB01 | | 7A 24VAC 50/60Hz | | 1 | YE00601502500 | | (6) | | | | |
| 12 | K4 | 接触器/Contactor | | SIEMENS | | 3RT6015-1AB01 | | 7A 24VAC 50/60Hz | | 1 | YE00601502500 | | (7) | | | | |
| 13 | | 辅助触点/Auxiliary Contactor | | SIEMENS | | 3RH6911-1HA11 | | 1NC+1NO | | 1 | YE00691100100 | | | | | | |
| 14 | K5 | 接触器/Contactor | | SIEMENS | | 3RT6016-1AB02 | | 9A 24VAC 50/60Hz | | 1 | YE00601602600 | | (2) | | | | |
| 15 | K6 | 接触器/Contactor | | SIEMENS | | 3RT5035-1AC20 | | 40A 24VAC 50/60Hz | | 1 | YE00503502600 | | (4) | | | | |
| 16 | | 辅助触点/Auxiliary Contactor | | SIEMENS | | 3RH5921-1CA01 | | 1NC | | 1 | YE00592110100 | | (4) | | | | |
| 17 | | 辅助触点/Subsidiary Contactor | | SIEMENS | | 3RH5921-1CA10 | | 1NO | | 1 | YE00592110000 | | (4) | | | | |
| 18 | K7 | 中间继电器/Middle relay | | Honeywell | | GR-2C-AC24V | | 24VAC | | 1 | YE03022400300 | | | | | | |
| 19 | K7 | 中间继电器/Middle relay | | Honeywell | | GR-4C-AC24V | | 24VAC | | 1 | YE03042400300 | | (5) | | | | |
| 20 | K8 | 安全继电器/Safety relay | | PILZ | | PNOZ×2 8P | | 24V AC/DC | | 1 | YE04023000000 | | (4) | | | | |
| 21 | T | 变压器/Transformer | | ----- | | IN=400V/415V OUT=24V | | 120VA | | 1 | YE70040006600 | | | | | | |
| 22 | T | 变压器/Transformer | | ----- | | IN=400V/415V OUT=24V | | 180VA | | 1 | YE70040006700 | | (4) | | | | |
| 23 | K9 K10 K11 K15 | 中间继电器/Middle relay | | Honeywell | | GR-2C-AC24V | | 24VAC | | 4 | YE03022400300 | | (5) | | | | |
| 24 | K12 | 中间继电器/Middle relay | | Honeywell | | GR-2C-AC24V | | 24VAC | | 1 | YE03022400300 | | (4) | | | | |
| 25 | K13 | 定时器/Timer | | YUYUN | | TRF-N/3M | | 24VAC | | 1 | YE86032400000 | | (5) | | | | |
| 机型版本 | | Ver.E | | 注: (1)表示非电控箱内材料; (2)表示除尘马达选配件; (3)表示满料报警装置选配件; (4)表示安全继电器选配件; (5)表示皮带输送机选配件; (6)表示选用标准风机选项; (7)表示增大送料风机功率选配件。 | | | | | | | | | | | | | |
| 制图 | | 设计 | | 校对 | | 版号 | | K | | 标题 | | 图号 | | 比例 | | 第 7 张 | |
| 设计 | | 核 | | 准 | | SG-3650 | | SG-3650-CE-400V-k-7 | | 标准 | | CE | | 共 9 张 | | | |
| 校 | | 准 | | 日期 | | 20220727 | | SHINI | | 信易电热机械股份有限公司 | | Shini Plastics Technologies, Inc. | | 机器电压 | | 3φ400V | |
| 标记 | | 更改前 | | 更改后 | | 更改人 | | 日期 | | 机器频率 | | 50Hz | | | | | |

| 1 | | 2 | | 3 | | 4 | | 5 | | 6 | | 7 | | 8 | |
|-------|-----------|----------------------------|--|---|--|------------------|--|---|--|---------------------|----------------------|----------|-----------|-------|--|
| 序号/NO | 符号/Symbol | 名称/Name | | 制造商/Manufacturer | | 型号/Type | | 规格/Specification | | 数量/Number | 物料编号/Material number | | 备注/Remark | | |
| 26 | K14 | 定时器/Timer | | YUYUN | | TH3A-NAB 60S | | 24VAC | | 1 | YE86602400300 | | (5) | | |
| 27 | F1 | 热过载继电器/Overload relay | | SIEMENS | | 3RU6126-4DB0 | | 20-25A | | 1 | YE01260200000 | | | | |
| 28 | F2 | 热过载继电器/Overload relay | | SIEMENS | | 3RU6116-1BB0 | | 14-2A | | 1 | YE01160140000 | | (2) | | |
| 29 | K16 | 中间继电器/Middle relay | | Honeywell | | GR-2C-AC24V | | 24VAC | | 1 | YE03022400300 | | | | |
| 30 | X1 | 端子排/Terminal | | HoneyWell | | GK10 | | 10mm ² | | 3 | YE60001003200 | | | | |
| 31 | | | | HoneyWell | | GK10PE | | 10mm ² PE | | 1 | YE60001003500 | | | | |
| 32 | X2 | 端子排/Terminal | | HoneyWell | | SK4 | | 4mm ² | | 6 | YE60000403200 | | | | |
| 33 | | | | HoneyWell | | GK4PE | | 4mm ² PE | | 1 | YE60000403500 | | | | |
| 34 | X3 | 端子排/Terminal | | HoneyWell | | SK2.5 | | 2.5mm ² | | 21 | YE60002503200 | | | | |
| 35 | | | | HoneyWell | | GK2.5PE | | 2.5mm ² PE | | 1 | YE60002503400 | | | | |
| 36 | | | | HoneyWell | | SK2.5 | | 2.5mm ² | | 5 | YE60002503200 | | (2) | | |
| 37 | | | | HoneyWell | | GK2.5PE | | 2.5mm ² PE | | 1 | YE60002503400 | | (2) | | |
| 38 | | | | HoneyWell | | SK2.5 | | 2.5mm ² | | 4 | YE60002503200 | | (3) | | |
| 39 | | | | HoneyWell | | SK2.5 | | 2.5mm ² | | 2 | YE60002503200 | | (5) | | |
| 40 | | | | HoneyWell | | SK2.5 | | 2.5mm ² | | 8 | YE60002503200 | | (4) | | |
| 41 | | 终端固定件 | | HONEYWELL | | ----- | | PCS | | 6 | YE60000003900 | | | | |
| 42 | X4 | 金属接头/Metal tie in | | SHINI | | PLT-162-RR(公) | | 2P | | 1 | YE68016200100 | | (1)(5) | | |
| 43 | X10 | 金属接头/Metal tie in | | SHINI | | PLT-254PM | | 4P | | 1 | YE68025400000 | | (1)(3) | | |
| 44 | | | | SHINI | | PLT-254RF | | 4P | | 1 | YE68025400100 | | (1)(3) | | |
| 45 | S1 | 急停按钮/Emergency stop button | | SCHNEIDER | | XB2BS542C | | 400VAC | | 1 | YE11254200000 | | (1) | | |
| 46 | | 触点块/Contact block | | SCHNEIDER | | ZB2BE102C | | 1NC | | 1 | YE00210203100 | | (1)(4) | | |
| 47 | S2 | 停止按钮/Stop button | | SCHNEIDER | | XB2BA22C | | 400VAC | | 1 | YE11222000000 | | (1) | | |
| 48 | S3,H1 | 启动按钮(带灯)/Start button | | SCHNEIDER | | XB2BW33B1C | | 24VAC | | 1 | YE11233100000 | | (1) | | |
| 49 | | 触点块/Contact block | | SCHNEIDER | | ZB2BE101C | | 1NO | | 1 | YE00210103100 | | (1)(4) | | |
| 50 | S4,S5 | 安全开关/Safety switch | | SCHMERSRC | | AZ15-02ZVRK-1476 | | AZ-15 | | 2 | YE16147600100 | | (1) | | |
| 机型版本 | | Ver.E | | 注: (1)表示非电控箱内材料; (2)表示除尘马达选配件; (3)表示满料报警装置选配件; (4)表示安全继电器选配件; (5)表示皮带输送机选配件; (6)表示选用标准风机选项; (7)表示增大送料风机功率选配项。 | | | | | | | | | | | |
| | | | | 制图 | | 版本号 | | 标题 | | 图号 | | 比例 | | 第 8 张 | |
| | | | | 设计 | | 核 准 | | SG-3650 | | SG-3650-CE-400V-k-8 | | 标准 CE | | 共 9 张 | |
| | | | | 校对 | | | |  信易電熱機械股份有限公司 Shini Plastics Technologies, Inc. | | 机器电压 | | 3φ400V | | | |
| 标记 | | 更改前 | | 更改后 | | 更改人 | | | | 日期 | | 20220727 | | 机器频率 | |
| 1 | | 2 | | 3 | | 4 | | 5 | | 6 | | 7 | | 8 | |

| 1 | | 2 | | 3 | | 4 | | 5 | | 6 | | 7 | | 8 | |
|-------|-----------|---------------------------------|-----|--|----|------------------|-----|------------------|---|-----------|----------------------|------|-----------|-------|-------|
| 序号/NO | 符号/Symbol | 名称/Name | | 制造商/Manufacturer | | 型号/Type | | 规格/Specification | | 数量/Number | 物料编号/Material number | | 备注/Remark | | |
| 51 | S4,S5 | 安全开关/Safety switch | | SCHMERSRC | | AZ16-02ZVRK-1476 | | AZ-16 | | 2 | YE16147600000 | | (1)(4) | | |
| 52 | | 操作動作AZ17-B6 | | ----- | | ----- | | AZ-17 | | 2 | YE16176000000 | | (1) | | |
| 53 | H2 | 三色警报灯/Alarm lamp | | SHINI | | 红绿黄优先顺序+蜂鸣器 | | 24VAC | | 1 | BL90002401520 | | (1) | | |
| 54 | H3 | 蜂鸣器/Buzzer | | TEND | | EA-2 | | 24VAC | | 1 | YE84240200000 | | (1)(3) | | |
| 55 | MS | 料位开关/Feed position motor | | SIPAI | | SR-80 | | 24VAC | | 1 | YE15802400100 | | (1)(3) | | |
| 56 | PA | 电流表/Galvanometry | | SFIM | | DH-670 | | 75/5A | | 1 | YE25677500000 | | (1) | | |
| 57 | TA1 | 电流互感器/Current mutual inductance | | RATIO | | RCT-35 | | 75/5A | | 1 | YE04750500000 | | | | |
| 58 | TA2 | 电流互感器/Current mutual inductance | | YUYUN | | ----- | | 5-100A | | 1 | ----- | | 线路板自带 | | |
| 59 | PCB | 微电脑板/PCB | | YUYUN | | AB-02 | | 24VAC | | 1 | YE80022400100 | | | | |
| 60 | M1 | 粉碎电机/Granulating motor | | ----- | | 18.5KW | | 400V 50Hz | | 1 | ----- | | (1) | | |
| 61 | M2 | 吸料风机/Solution blower | | ----- | | 1.1KW | | 400V 50Hz | | 1 | ----- | | (1)(6) | | |
| 62 | M2 | 吸料风机/Solution blower | | ----- | | 1.5KW | | 400V 50Hz | | 1 | ----- | | (1)(7) | | |
| 63 | M3 | 除尘风机/Dust blower | | ----- | | 0.75KW | | 400V 50Hz | | 1 | ----- | | (1)(2) | | |
| | | | | | | | | | | | | | | | |
| | | | | | | | | | | | | | | | |
| | | | | | | | | | | | | | | | |
| | | | | | | | | | | | | | | | |
| | | | | | | | | | | | | | | | |
| | | | | | | | | | | | | | | | |
| | | | | | | | | | | | | | | | |
| | | | | | | | | | | | | | | | |
| | | | | | | | | | | | | | | | |
| | | | | | | | | | | | | | | | |
| | | | | | | | | | | | | | | | |
| | | | | | | | | | | | | | | | |
| | | | | | | | | | | | | | | | |
| | | | | | | | | | | | | | | | |
| | | | | | | | | | | | | | | | |
| 机型版本 | | Ver.E | | 注：(1)表示非电控箱内材料；(2)表示除尘马达选配件；(3)表示满料报警装置选配件；(4)表示安全继电器选配件；(5)表示皮带输送机选配件；(6)表示选用标准风机选项；(7)表示增大送料风机功率选配项。 | | | | | | | | | | | |
| D | | | | | 制图 | | 版本号 | K | 标题 | SG-3650 | 图号 | | 比例 | | 第 9 张 |
| | | | | | 设计 | | 核 | | 电气元件明细表三 | | SG-3650-CE-400V-k-9 | 标准 | CE | 共 9 张 | |
| | | | | | 校对 | | 准 | |  信易電熱機械股份有限公司 Shini Plastics Technologies, Inc. | | | 机器电压 | 3φ400V | | |
| | 标记 | 更改前 | 更改后 | 更改人 | 日期 | 审核 | 日期 | 20220727 | | | | 机器频率 | 50Hz | | |
| 1 | | 2 | | 3 | | 4 | | 5 | | 6 | | 7 | | 8 | |

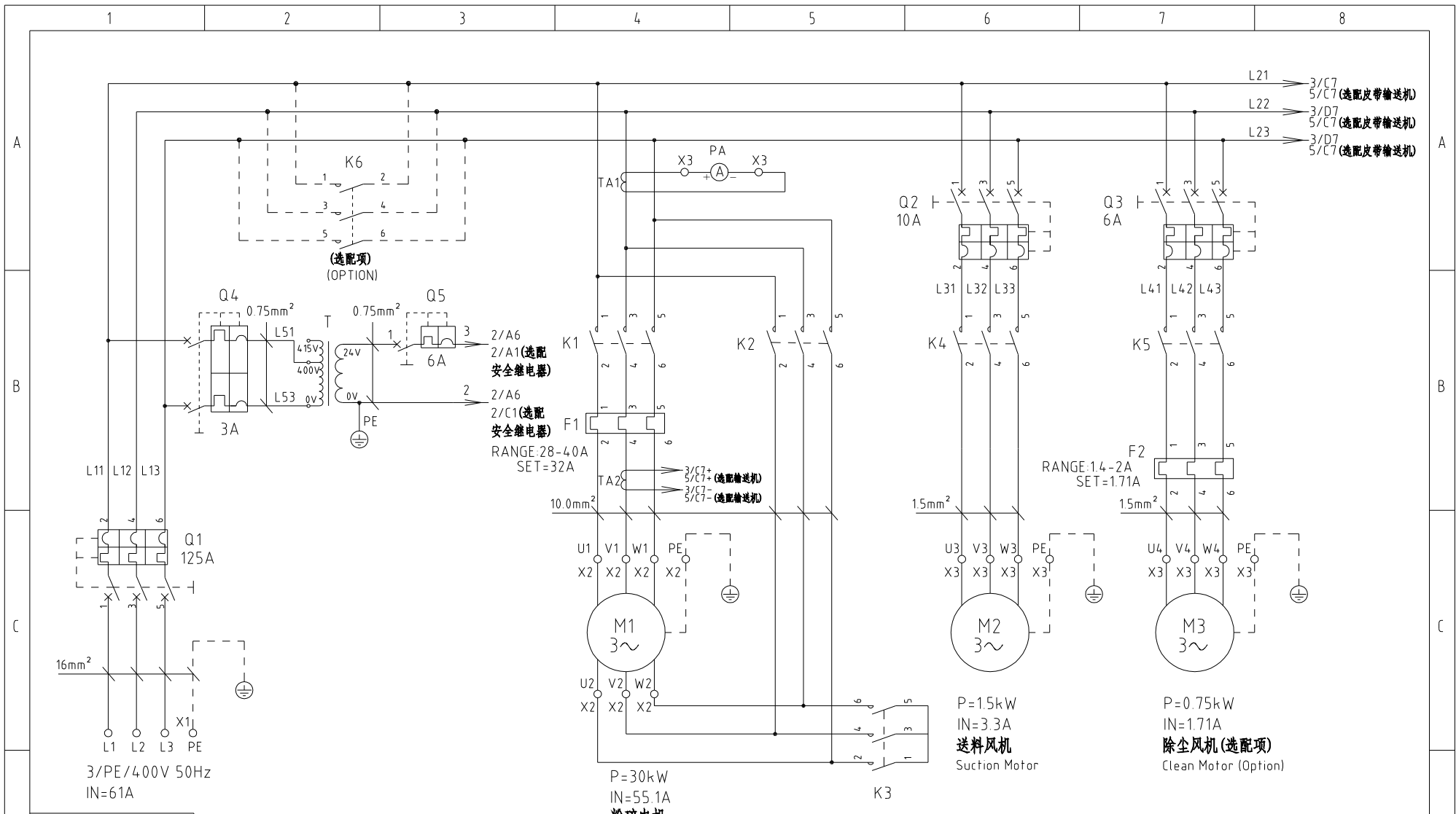

L21 → 3/C7
5/C7 (选配皮带输送机)
L22 → 3/D7
5/C7 (选配皮带输送机)
L23 → 3/D7
5/C7 (选配皮带输送机)

2/A6
2/A1 (选配安全继电器)
2/A6
2/C1 (选配安全继电器)
RANGE: 28-40A
SET=32A

P=1.5kW
IN=3.3A
送料风机
Suction Motor

P=0.75kW
IN=1.71A
除尘风机 (选配项)
Clean Motor (Option)

注: 当选配增大送料风机时使用 Q2=16A, P=2.2KW, IN=4.6A。

机型版本 Ver.E

| | | | | | | | | |
|----|-----|-----|------|---------|----------|---------------------|----|--------|
| 制图 | 版号 | K | 标题 | SG-3675 | 图号 | SG-3675-CE-400V-K-1 | 比例 | 第 1 张 |
| 设计 | 核准 | | 主电路图 | | | 标准 | CE | 共 9 张 |
| 校对 | 核准 | | | | | 机器电压 | | 3φ400V |
| 标记 | 更改前 | 更改后 | 更改人 | 日期 | 20220727 | 机器频率 | | 50Hz |



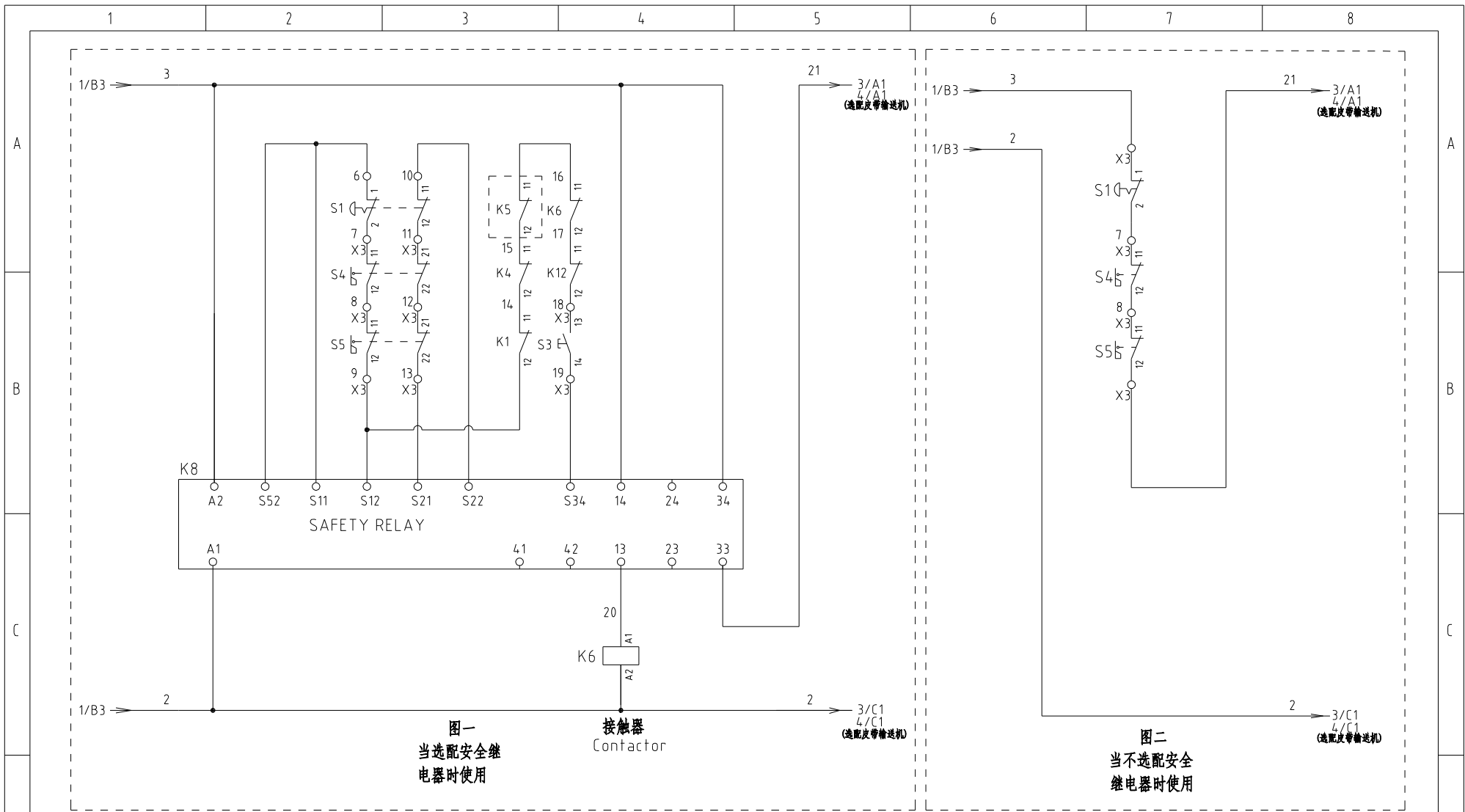

| | | | | | | | | | | | | | | | |
|------------|--|-----|--|-----|--|-------------|--|---|--|------------------------|--|--------|--|-------|--|
| 机型版本 Ver.E | | | | 制图 | | 版本号 K | | 标题 SG-3675 | | 图号 SG-3675-CE-400V-K-2 | | 比例 | | 第 2 张 | |
| | | | | 设计 | | 核准 | | 控制电路图一 | | 标准 CE | | 共 9 张 | | | |
| | | | | 校对 | | 日期 20220727 | | 信易电热机械股份有限公司 Shini Plastics Technologies, Inc. | | 机器电压 | | 3φ400V | | | |
| 标记 | | 更改前 | | 更改后 | | 更改人 | | | | 日期 | | 机器频率 | | 50Hz | |

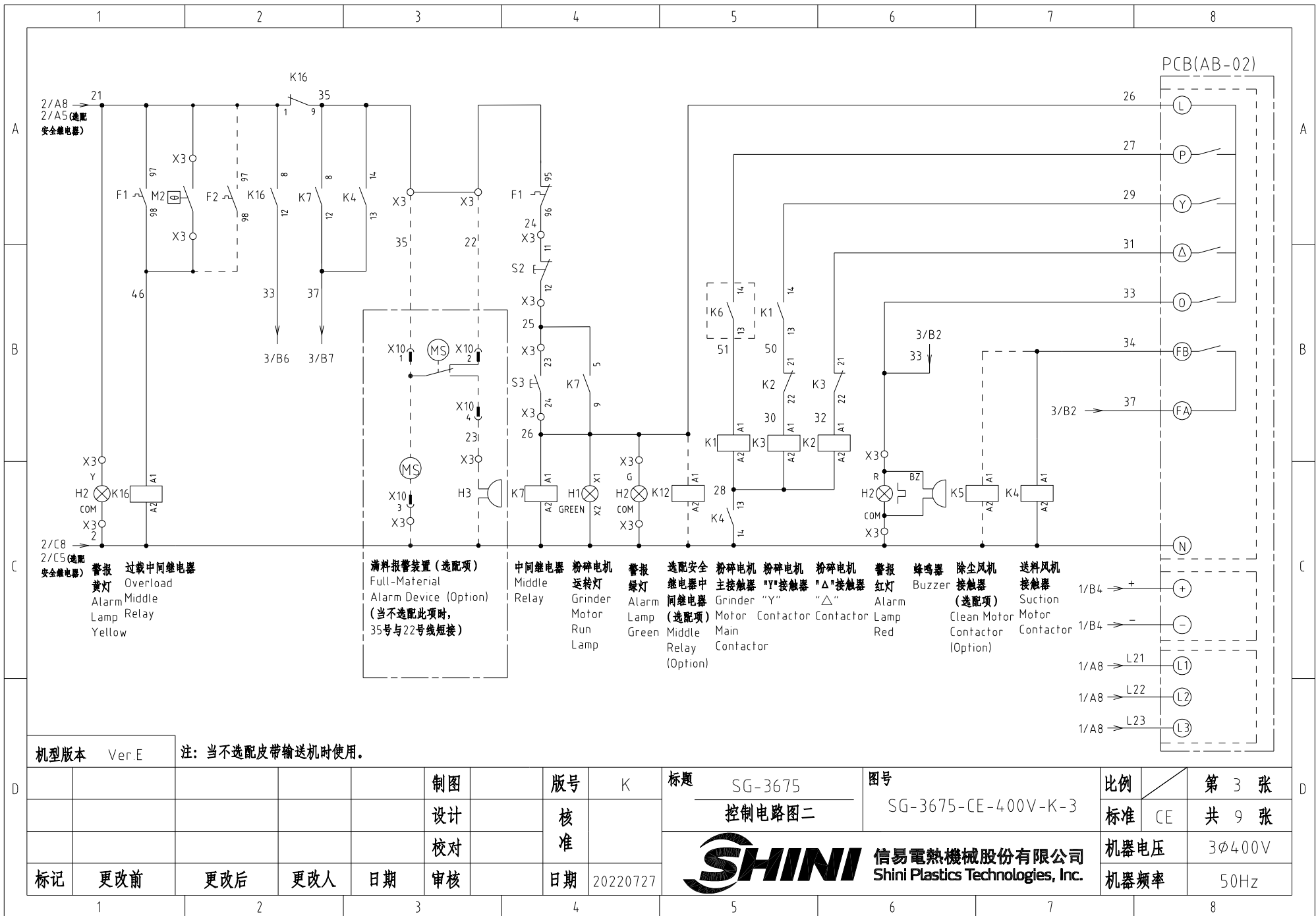

| | | | | | | | | | | | | | | |
|------------|-----|------------------|-----|----|----|----|----------|------|--|---------|------|---------------------|-------|-------|
| 机型版本 Ver.E | | 注: 当不选配皮带输送机时使用。 | | | | 制图 | 版本号 | K | 标题 | SG-3675 | 图号 | SG-3675-CE-400V-K-3 | 比例 | 第 3 张 |
| | | | | | | 设计 | 核准 | | 控制电路图二 | | 标准 | CE | 共 9 张 | |
| | | | | | | 校对 | 核准 | | 信易电热机械股份有限公司 Shini Plastics Technologies, Inc. | | 机器电压 | 3φ400V | | |
| 标记 | 更改前 | 更改后 | 更改人 | 日期 | 审核 | 日期 | 20220727 | 机器频率 | | 50Hz | | | | |

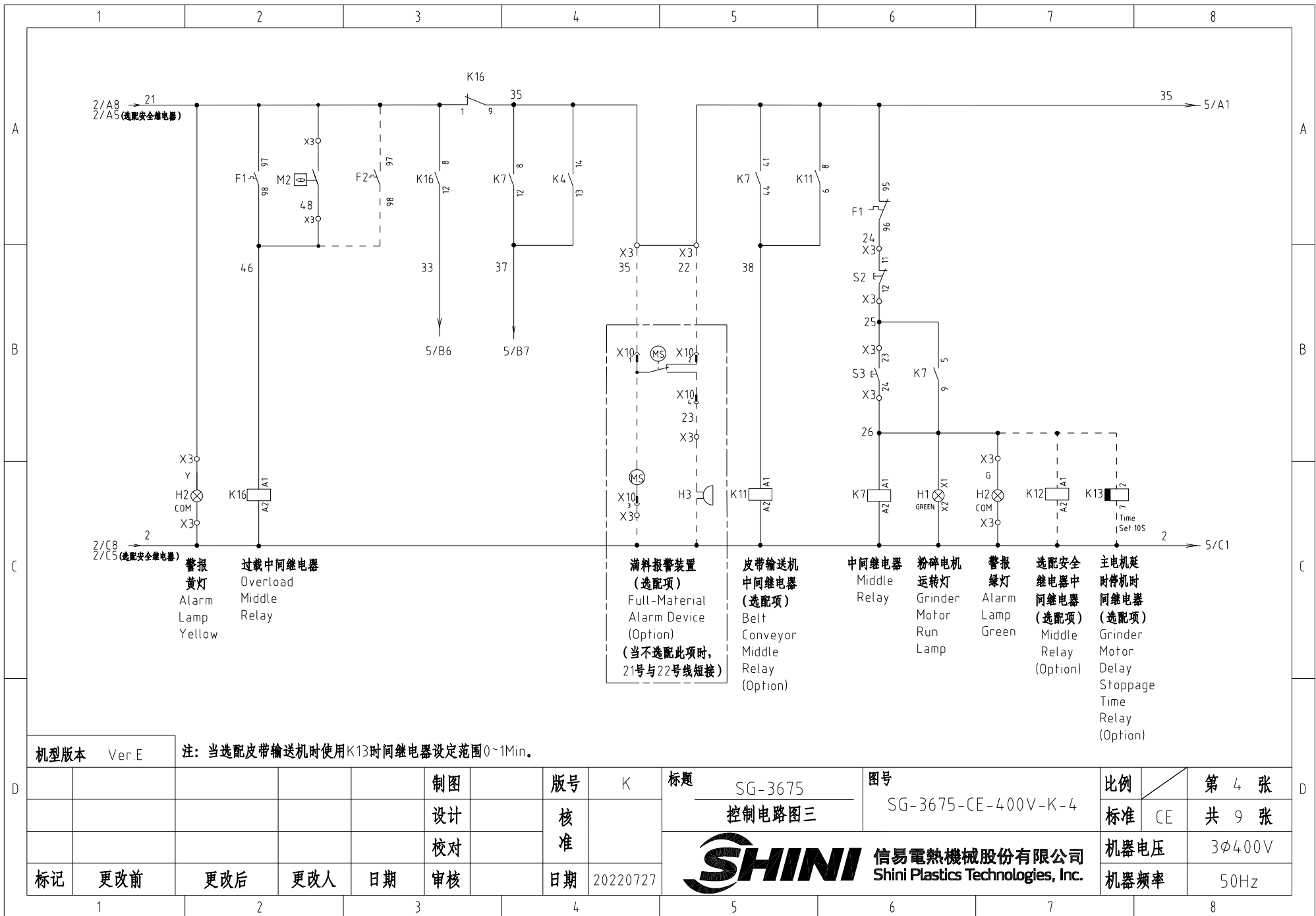

- 2/A8
2/A5 (选配安全继电器)
- 21
- 46
- X30
- Y
- H2 COM
- X30
- 2/C8
2/C5 (选配安全继电器)
- 2
- 报警黄灯 Alarm Lamp Yellow
- 过载中间继电器 Overload Middle Relay
- K16 A1 A2
- 33
- 5/B6
- 37
- 5/B7
- X10 3 30
- X30 3 30
- MS
- H3
- 35 1 22 1
- X31 35 1 22 1
- K11 A1 A2
- 38
- 中间继电器 Middle Relay
- 35
- 5/A1
- 17 7 7
- K7 17 7 7
- K11 6 8
- 24 11 11
- X30 11 11
- S2 11 11
- X30 11 11
- 25
- X30 23 23
- S3 24 24
- X30 24 24
- 26
- K7 A1 A2
- H1 GREEN
- X2 X1
- H2 COM
- X30 7 7
- K12 A1 A2
- K13 7 7
- Time Set-10S
- 2
- 5/C1
- 中间继电器 Middle Relay
- 粉碎电机运转灯 Grinder Motor Run Lamp
- 报警绿灯 Alarm Lamp Green
- 选配安全继电器中间继电器 (选配项) Middle Relay (Option)
- 主机延时停机时间继电器 (选配项) Grinder Motor Delay Stoppage Time Relay (Option)

机型版本 Ver.E 注: 当选配皮带输送机时使用K13时间继电器设定范围0~1Min.

| | | | | | | | | |
|----|-----|-----|-----|-------------------|----------|---------------------|------|----------|
| 制图 | 版号 | K | 标题 | SG-3675 控制电路图三 | 图号 | SG-3675-CE-400V-K-4 | 比例 | 第 4 张 |
| 设计 | 核准 | | | | | | 标准 | CE 共 9 张 |
| 校对 | 核准 | | | | | | 机器电压 | 3φ400V |
| 标记 | 更改前 | 更改后 | 更改人 | 日期 | 20220727 | | 机器频率 | 50Hz |



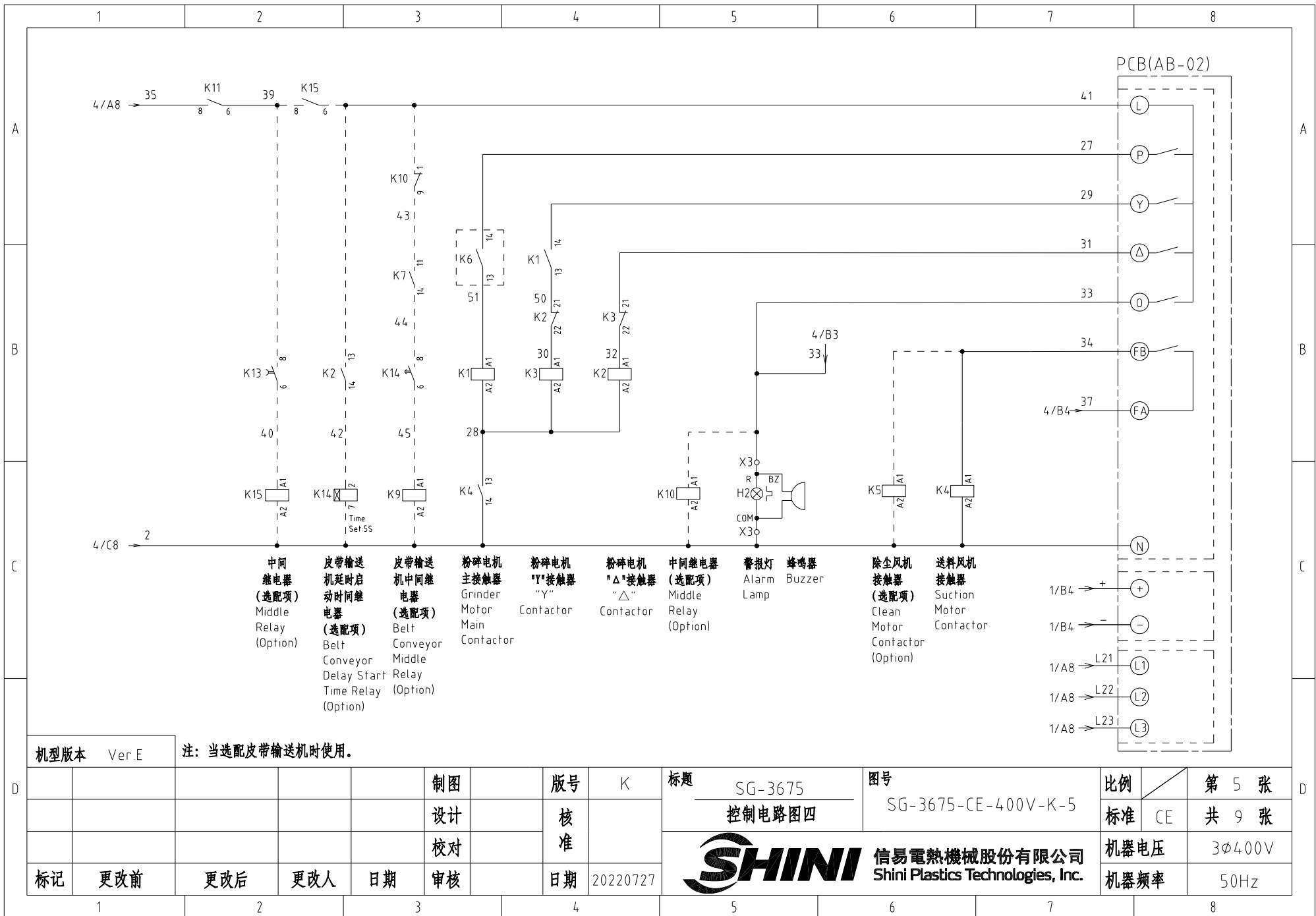

选配皮带输送机控制触点接线示意图

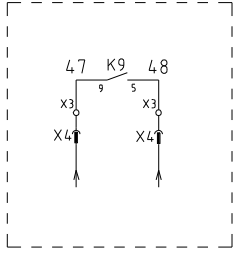

X4金属接头接线示意图
接皮带输送机
(选选项)

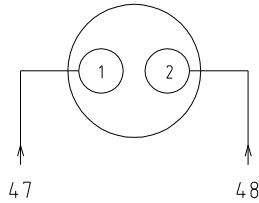

X10金属接头接线示意图
接满料报警装置
(选选项)

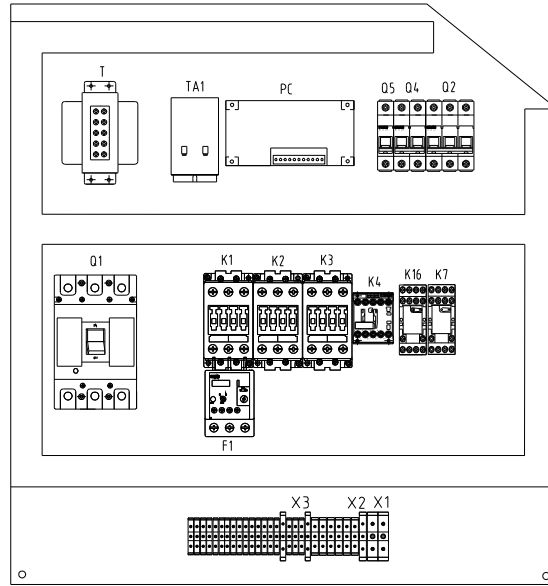
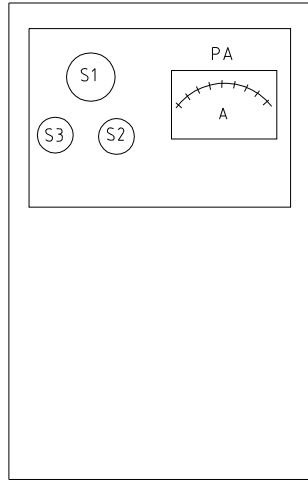
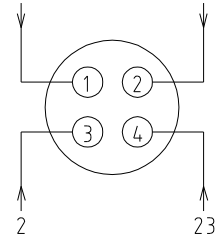

标准机型布局图

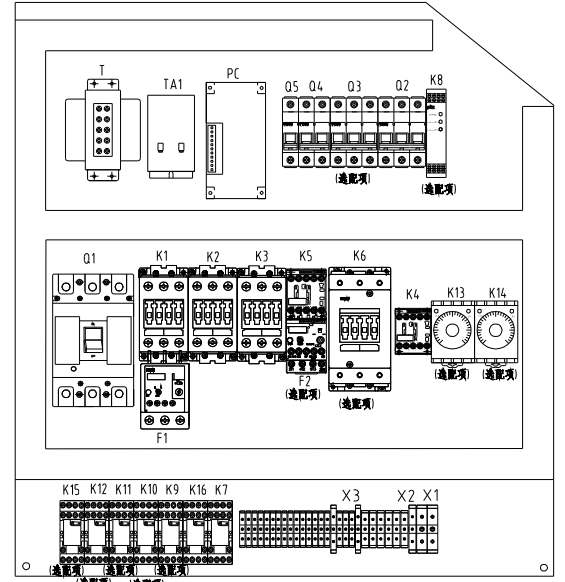

选选项机型布局图

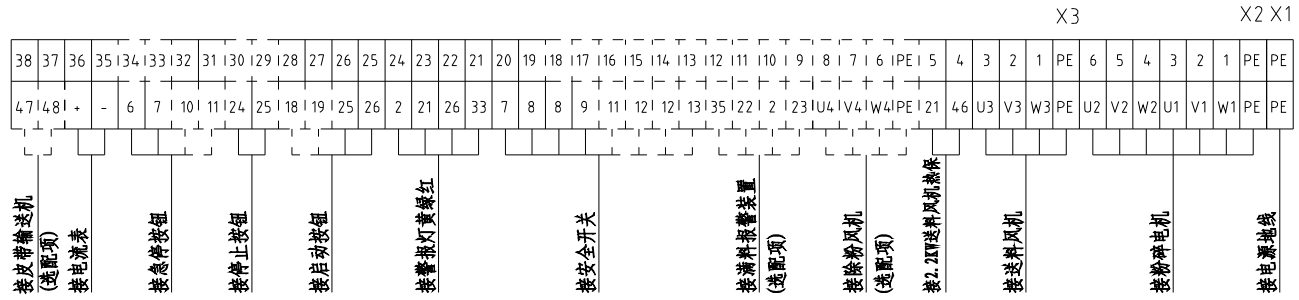



机型版本 Ver.E

注：当不选配安全继电器时将6号端子改为3号，9号端子改为21号。

| | | | | | | | | | | | | | |
|----|-----|-----|-----|----|----|-----|----------|---|---------|------|---------------------|-------|-------|
| | | | | 制图 | | 版本号 | K | 标题 | SG-3675 | 图号 | SG-3675-CE-400V-K-6 | 比例 | 第 6 张 |
| | | | | 设计 | | 核准 | | 电气元件布置图 | | 标准 | CE | 共 9 张 | |
| | | | | 校对 | | 核准 | |  信易電熱機械股份有限公司 Shini Plastics Technologies, Inc. | | 机器电压 | 3φ400V | | |
| 标记 | 更改前 | 更改后 | 更改人 | 日期 | 审核 | 日期 | 20220727 | | 机器频率 | 50Hz | | | |

| 1 | | 2 | | 3 | | 4 | | 5 | | 6 | | 7 | | 8 | |
|------------|----------------|---|--|------------------|--|-------------------------|--|---|--|---------------------|----------------------|----------|-----------|-------|--|
| 序号/NO | 符号/Symbol | 名称/Name | | 制造商/Manufacturer | | 型号/Type | | 规格/Specification | | 数量/Number | 物料编号/Material number | | 备注/Remark | | |
| 1 | Q1 | 门连锁断路器/Gate circuit breaker | | TECO | | TAX-125L3125 3P | | 125A | | 1 | YE40125301100 | | | | |
| 2 | | 断路器外部操作把手/External operating handle | | TECO | | FB1R-CS1-C-D1 (TAX-125) | | ---- | | 1 | YE90111100300 | | | | |
| 3 | Q2 | 断路器/Circuit breaker | | TECO | | BM-63C/3P | | 10A | | 1 | YE40301003000 | | (6) | | |
| 4 | | 断路器/Circuit breaker | | TECO | | BM-63C/3P | | 16A | | 1 | YE40301603000 | | (7) | | |
| 5 | Q3 | 断路器/Circuit breaker | | TECO | | BM-63C | | 6A | | 1 | YE40300603000 | | (2) | | |
| 6 | Q4 | 断路器/Circuit breaker | | TECO | | BM-63C/2003S 2P | | 3A | | 1 | YE40200203000 | | | | |
| 7 | Q5 | 断路器/Circuit breaker | | TECO | | BM-63C/1006S 1P | | 6A | | 1 | YE40100600100 | | | | |
| 8 | K1 | 接触器/Contactor | | SIEMENS | | 3RT5035-1AC20 | | 40A 24VAC 50/60Hz | | 1 | YE00503502600 | | | | |
| 9 | | 辅助触点/Auxiliary Contactor | | SIEMENS | | 3RH5921-1CA01 | | 1NC | | 1 | YE00592110100 | | (4) | | |
| 10 | | 辅助触点/Auxiliary Contactor | | SIEMENS | | 3RH5921-1CA10 | | 1NO | | 1 | YE00592110000 | | | | |
| 11 | K2 | 接触器/Contactor | | SIEMENS | | 3RT5035-1AC20 | | 40A 24VAC 50/60Hz | | 1 | YE00503502600 | | | | |
| 12 | | 辅助触点/Auxiliary Contactor | | SIEMENS | | 3RH5921-1CA01 | | 1NC | | 1 | YE00592110100 | | | | |
| 13 | | 辅助触点/Auxiliary Contactor | | SIEMENS | | 3RH5921-1CA10 | | 1NO | | 1 | YE00592110000 | | (5) | | |
| 14 | K3 | 接触器/Contactor | | SIEMENS | | 3RT6028-1AC20 | | 38A 24VAC 50/60Hz | | 1 | YE00602802600 | | | | |
| 15 | K4 | 接触器/Contactor | | SIEMENS | | 3RT6015-1AB01 | | 7A 24VAC 50/60Hz | | 1 | YE00601502500 | | (6) | | |
| 16 | K4 | 接触器/Contactor | | SIEMENS | | 3RT6016-1AB01 | | 9A 24VAC 50/60Hz | | 1 | YE00601602500 | | (7) | | |
| 17 | | 辅助触点/Auxiliary Contactor | | SIEMENS | | 3RH6911-1HA11 | | 1NC+1NO | | 1 | YE00691100100 | | | | |
| 18 | K5 | 接触器/Contactor | | SIEMENS | | 3RT6016-1AB02 | | 9A 24VAC 50/60Hz | | 1 | YE00601602600 | | (2) | | |
| 19 | K6 | 接触器/Contactor | | SIEMENS | | 3RT5044-1AC20 | | 65A 24VAC 50/60Hz | | 1 | YE00504402600 | | (4) | | |
| 20 | | 辅助触点/Auxiliary Contactor | | SIEMENS | | 3RH5921-1CA01 | | 1NC | | 1 | YE00592110100 | | (4) | | |
| 21 | | 辅助触点/Subsidiary Contactor | | SIEMENS | | 3RH5921-1CA10 | | 1NO | | 1 | YE00592110000 | | (4) | | |
| 22 | K7 | 中间继电器/Middle relay | | Honeywell | | GR-2C-AC24V | | 24VAC | | 1 | YE03022400300 | | | | |
| 23 | K7 | 中间继电器/Middle relay | | Honeywell | | GR-4C-AC24V | | 24VAC | | 1 | YE03042400300 | | (5) | | |
| 24 | K8 | 安全继电器/Safety relay | | PILZ | | PN0Z×2 8P | | 24V AC/DC | | 1 | YE04023000000 | | (4) | | |
| 25 | K9 K10 K11 K15 | 中间继电器/Middle relay | | Honeywell | | GR-2C-AC24V | | 24VAC | | 4 | YE03022400300 | | (5) | | |
| 机型版本 Ver E | | 注: (1)表示非电控箱内材料; (2)表示除尘马达选配件; (3)表示满料报警装置选配件; (4)表示安全继电器选配件; (5)表示皮带输送机选配件; (6)表示选用标准风机选项; (7)表示增大送料风机功率选配项。 | | | | | | | | | | | | | |
| | | | | 制图 | | 版本号 K | | 标题 SG-3675 | | 图号 | | 比例 | | 第 7 张 | |
| | | | | 设计 | | 核 准 | | 电气元件明细表一 | | SG-3675-CE-400V-K-7 | | 标准 CE | | 共 9 张 | |
| | | | | 校对 | | | |  信易電熱機械股份有限公司 Shini Plastics Technologies, Inc. | | 机器电压 | | 3φ400V | | | |
| 标记 | | 更改前 | | 更改后 | | 更改人 | | | | 日期 | | 20220727 | | 机器频率 | |
| 1 | | 2 | | 3 | | 4 | | 5 | | 6 | | 7 | | 8 | |

| 1 | | 2 | | 3 | | 4 | | 5 | | 6 | | 7 | | 8 | |
|-------|-----------|----------------------------|--|---|--|----------------------|--|---|--|---------------------|----------------------|--------|-----------|-------|--|
| 序号/NO | 符号/Symbol | 名称/Name | | 制造商/Manufacturer | | 型号/Type | | 规格/Specification | | 数量/Number | 物料编号/Material number | | 备注/Remark | | |
| 26 | K12 | 中间继电器/Middle relay | | Honeywell | | GR-2C-AC24V | | 24VAC | | 1 | YE03022400300 | | (4) | | |
| 27 | K13 | 定时器/Timer | | YUYUN | | TRF-N/3M | | 24VAC | | 1 | YE86032400000 | | (5) | | |
| 28 | K14 | 定时器/Timer | | YUYUN | | TH3A-NAB 60S | | 24VAC | | 1 | YE86602400300 | | (5) | | |
| 29 | K16 | 中间继电器/Middle relay | | Honeywell | | GR-2C-AC24V | | 24VAC | | 1 | YE03022400300 | | | | |
| 30 | F1 | 热过载继电器/Overload relay | | SIEMENS | | 3RU5136-4FB0 | | 28-40A | | 1 | YE01513600100 | | | | |
| 31 | F2 | 热过载继电器/Overload relay | | SIEMENS | | 3RU6116-1BB0 | | 14-2A | | 1 | YE01160140000 | | (2) | | |
| 32 | T | 变压器/Transformer | | ----- | | IN=400V/415V OUT=24V | | 230VA | | 1 | YE70040009800 | | (4) | | |
| 33 | T | 变压器/Transformer | | ----- | | IN=400V/415V OUT=24V | | 180VA | | 1 | YE70040006700 | | 选配(4)时去掉 | | |
| 34 | X1 | 端子排/Terminal | | HoneyWell | | GK16PE | | 16mm ² PE | | 1 | YE60001603500 | | | | |
| 35 | X2 | 端子排/Terminal | | HoneyWell | | GK10PE | | 10mm ² | | 6 | YE60001003200 | | | | |
| 36 | | | | HoneyWell | | GK10PE | | 10mm ² PE | | 1 | YE60001003500 | | | | |
| 37 | X3 | 端子排/Terminal | | HoneyWell | | SK2.5 | | 2.5mm ² | | 21 | YE60002503200 | | | | |
| 38 | | | | HoneyWell | | GK2.5PE | | 2.5mm ² PE | | 1 | YE60002503400 | | | | |
| 39 | | | | HoneyWell | | SK2.5 | | 2.5mm ² | | 5 | YE60002503200 | | (2) | | |
| 40 | | | | HoneyWell | | GK2.5PE | | 2.5mm ² PE | | 1 | YE60002503400 | | (2) | | |
| 41 | | | | HoneyWell | | SK2.5 | | 2.5mm ² | | 4 | YE60002503200 | | (3) | | |
| 42 | | | | HoneyWell | | SK2.5 | | 2.5mm ² | | 2 | YE60002503200 | | (5) | | |
| 43 | | | | HoneyWell | | SK2.5 | | 2.5mm ² | | 8 | YE60002503200 | | (4) | | |
| 44 | X4 | 金属接头/Metal tie in | | SHINI | | PLT-162-RR(公) | | 2P | | 1 | YE68016200100 | | (1)(5) | | |
| 45 | X10 | 金属接头/Metal tie in | | SHINI | | PLT-254-PM | | 4P | | 1 | YE68025400000 | | (1)(3) | | |
| 46 | | | | ----- | | PLT-254-RF | | 4P | | 1 | YE68025400100 | | (1)(3) | | |
| 47 | S1 | 急停按钮/Emergency stop button | | SCHNEIDER | | XB2BS542C | | 400VAC | | 1 | YE11254200000 | | (1) | | |
| 48 | | 触点块/Contact block | | SCHNEIDER | | ZB2BE102C | | 1NC | | 1 | YE00210203100 | | (1)(4) | | |
| 49 | S2 | 停止按钮/Stop button | | SCHNEIDER | | XB2BA22C | | 400VAC | | 1 | YE11222000000 | | (1) | | |
| 50 | S3,H1 | 启动按钮(带灯)/Start button | | SCHNEIDER | | XB2BW33B1C | | 24VAC | | 1 | YE11233100000 | | (1) | | |
| 机型版本 | | Ver E | | 注: (1)表示非电控箱内材料; (2)表示除尘马达选配件; (3)表示满料报警装置选配件; (4)表示安全继电器选配件; (5)表示皮带输送机选配件; (6)表示选用标准风机选项; (7)表示增大送料风机功率选配项。 | | | | | | | | | | | |
| | | | | 制图 | | 版本号 | | 标题 | | 图号 | | 比例 | | 第 8 张 | |
| | | | | 设计 | | 核 准 | | SG-3675 | | SG-3675-CE-400V-K-8 | | 标准 CE | | 共 9 张 | |
| | | | | 校对 | | 日期 | |  信易電熱機械股份有限公司 Shini Plastics Technologies, Inc. | | 机器电压 | | 3φ400V | | | |
| 标记 | | 更改前 | | 更改后 | | 更改人 | | | | 日期 | | 机器频率 | | 50Hz | |
| 1 | | 2 | | 3 | | 4 | | 5 | | 6 | | 7 | | 8 | |

| 1 | | 2 | | 3 | | 4 | | 5 | | 6 | | 7 | | 8 | |
|------------|-----------|---|------------------|------------------|------------------|-----------|----------------------|-----------|---|---------|---------------------|----|----|-------|-------|
| 序号/NO | 符号/Symbol | 名称/Name | 制造商/Manufacturer | 型号/Type | 规格/Specification | 数量/Number | 物料编号/Material number | 备注/Remark | | | | | | | |
| 51 | | 触点块/Contact block | SCHNEIDER | ZB2BE101C | 1NO | 1 | YE00210103100 | (1)(4) | | | | | | | |
| 52 | S4,S5 | 安全开关/Safety switch | SCHMERSRC | AZ15-02ZVRK-1476 | AZ-15 | 2 | YE16147600100 | (1) | | | | | | | |
| 53 | H2 | 三色警报灯/Alarm lamp | SHINI | 红绿黄优先顺序+蜂鸣器 | 24VAC | 1 | BL90002401520 | (1) | | | | | | | |
| 54 | H3 | 蜂鸣器/Buzzer | TEND | EA-2 | 24VAC | 1 | YE84240200000 | (1)(3) | | | | | | | |
| 55 | S4,S5 | 安全开关/Safety switch | SCHMERSRC | AZ16-02ZVRK-1476 | AZ-16 | 2 | YE16147600000 | (1)(4) | | | | | | | |
| 56 | | 操作动作AZ17-B6 | ----- | ----- | AZ-17 | 2 | YE16176000000 | (1) | | | | | | | |
| 57 | MS | 料位开关/Feed position motor | SIPAI | SR-80 | 24VAC | 1 | YE15802400100 | (1)(3) | | | | | | | |
| 58 | TA1 | 电流互感器/Current mutual inductance | RATIO | RQT-10 | 100/5A | 1 | YE04100500000 | | | | | | | | |
| 59 | PA | 电流表/Galvanometry | SFIM | DH-670 | 100/5A | 1 | YE25671000000 | 线路板自带 | | | | | | | |
| 60 | TA2 | 电流互感器/Current mutual inductance | YUYUN | ----- | 5-100A | 1 | ----- | | | | | | | | |
| 61 | PCB | 微电脑板/PCB | YUYUN | AB-02 | 24VAC | 1 | YE80022400100 | | | | | | | | |
| 62 | M1 | 粉碎电机/Granulating motor | ----- | 30KW | 400V 50Hz | 1 | ----- | (1) | | | | | | | |
| 63 | M2 | 送料风机/Solution blower | ----- | 1.5KW | 400V 50Hz | 1 | ----- | (1)(6) | | | | | | | |
| 64 | M2 | 送料风机/Solution blower | ----- | 2.2KW | 400V 50Hz | 1 | ----- | (1)(7) | | | | | | | |
| 65 | M3 | 除尘风机/Dust blower | ----- | 0.75KW | 400V 50Hz | 1 | ----- | (1)(2) | | | | | | | |
| | | 终端固定件 | HONEYWELL | ---- | ---- | 4 | YE60000003900 | | | | | | | | |
| 机型版本 Ver.E | | 注: (1)表示非电控箱内材料; (2)表示除尘马达选配件; (3)表示满料报警装置选配件; (4)表示安全继电器选配件; (5)表示皮带输送机选配件; (6)表示选用标准风机选项; (7)表示增大送料风机功率选配项。 | | | | | | | | | | | | | |
| D | | | | | 制图 | | 版本号 | K | 标题 | SG-3675 | 图号 | | 比例 | | 第 9 张 |
| | | | | | 设计 | | 核 | | 电气元件明细表三 | | SG-3675-CE-400V-K-9 | 标准 | CE | 共 9 张 | |
| | | | | | 校对 | | 准 | |  信易電熱機械股份有限公司 Shini Plastics Technologies, Inc. | 机器电压 | 3φ400V | | | | |
| | 标记 | 更改前 | 更改后 | 更改人 | 日期 | 审核 | 日期 | 20220727 | | 机器频率 | 50Hz | | | | |
| 1 | | 2 | | 3 | | 4 | | 5 | | 6 | | 7 | | 8 | |