

# SHD-U

欧化料斗干燥机

日期: 2013 年 03 月

版本: Ver.B (中文版)





## 目录

<b>1. 概述</b> .....	<b>9</b>
1.1 编码原则.....	10
1.2 特点.....	10
1.3 机器规格.....	12
1.3.1 机器规格表.....	12
1.3.2 外形尺寸图.....	13
1.4 安全规则.....	14
1.4.1 安全标识.....	14
1.5 免责声明.....	15
<b>2. 结构特征与工作原理</b> .....	<b>16</b>
2.1 功能描述.....	16
2.1.1 工作原理.....	16
2.2 机器零件图.....	17
2.2.1 系统结构图(SHD-20U~750U).....	17
2.2.2 系统结构图(SHD-900U~1200U).....	18
2.2.3 系统结构图(SHD-1500U~8000U).....	19
2.2.4 机器零件图(SHD-20U~750U).....	20
2.2.5 零件材料明细表(SHD-20U~750U).....	21
2.2.6 机器零件图(SHD-900U~1200U).....	24
2.2.7 零件材料明细表(SHD-900U~1200U).....	25
2.2.8 机器零件图(SHD-1500U~8000U).....	26
2.2.9 零件材料明细表(SHD-1500U~8000U).....	27
2.3 电路图.....	30
2.3.1 电路图参数表(SHD-20U~1200U).....	30
2.3.2 主电路图(SHD-20U~1200U).....	31
2.3.3 控制电路图(SHD-20U~1200U).....	32
2.3.4 电气元件布置图(SHD-20U~1200U).....	33
2.3.5 电气组件明细表(SHD-20U~1200U).....	34
2.3.6 主电路图(SHD-1500U~2000U).....	41
2.3.7 控制电路图(SHD-1500U~2000U).....	43
2.3.8 热电偶和端子接线图(SHD-1500U~2000U).....	44

2.3.9	电气元件布置图(SHD-1500U~2000U)	45
2.3.10	电气组件明细表(SHD-1500U~2000U)	46
2.3.11	主电路图(SHD-2500U~6000U 400V)	47
2.3.12	控制电路图(SHD-2500U~6000U 400V)	52
2.3.13	电气元件布置图(SHD-2500U~6000U 400V)	53
2.3.14	电气组件明细表(SHD-2500U~6000U 400V)	54
2.3.15	主电路图(SHD-2500U~6000U 230V)	58
2.3.16	控制电路图(SHD-2500U~6000U 230V)	63
2.3.17	电气元件布置图(SHD-2500U~6000U 230V)	64
2.3.18	电气组件明细表(SHD-2500U~6000U 230V)	65
2.3.19	电器元件说明	69
2.4	选购配件	71
2.4.1	脚架	71
2.4.2	欧化吸料盒	72
2.4.3	HAR-U 欧化热风回收器	73
2.4.4	AIF-U 欧化风车入口过滤器	80
2.4.5	ADC-U 欧化空气滤清器	89
<b>3.</b>	<b>安装、调试</b>	<b>97</b>
3.1	安装注意事项	97
3.2	安装结构示意图	97
3.2.1	安装在注塑机上	97
3.2.2	配料斗使用	98
3.3	电源的连接	98
<b>4.</b>	<b>使用、操作</b>	<b>99</b>
4.1	操作面板介绍	99
4.2	面板操作说明	99
4.3	温度设定	99
4.4	间歇式运转设定	99
4.5	一周定时开机的设定	101
4.6	现在时间校正	102
4.7	一周定时开机启动	103
4.8	LOCK 设定方式	103
4.9	错误代码说明书	103

<b>5. 故障排除</b> .....	<b>105</b>
<b>6. 维修与保养</b> .....	<b>106</b>
6.1 风机 .....	108
6.2 维修保养记录表 .....	108
6.2.1 机器资料 .....	108
6.2.2 安装检查 .....	108
6.2.3 日检 .....	108
6.2.4 周检 .....	108
6.2.5 月检 .....	108
6.2.6 半年检 .....	109

### 表格索引

表 1-1: 机器规格表 .....	12
表 2-1: 零件材料明细表(SHD-20U~80U) .....	21
表 2-2: 零件材料明细表(SHD-120U~230U) .....	22
表 2-3: 零件材料明细表(SHD-300U~750U) .....	23
表 2-4: 零件材料明细表(SHD-900U~1200U) .....	25
表 2-5: 零件材料明细表(SHD-1500U~2500U) .....	27
表 2-6: 零件材料明细表(SHD-3000U~4000U) .....	28
表 2-7: 零件材料明细表(SHD-5000U~8000U) .....	29
表 2-8: 电路图参数表(SHD-20U~1200U) .....	30
表 2-9: 电气组件明细表(SHD-20U) .....	34
表 2-10: 电气组件明细表(SHD-40U) .....	35
表 2-11: 电气组件明细表(SHD-80U/120U) .....	36
表 2-12: 电气组件明细表(SHD-160U/230U) .....	37
表 2-13: 电气组件明细表(SHD-300U/450U) .....	38
表 2-14: 电气组件明细表(SHD-600U/750U) .....	39
表 2-15: 电气组件明细表(SHD-900U/1200U) .....	40
表 2-16: 电气组件明细表(SHD-1500U~2000U) .....	46
表 2-17: 电气组件明细表(SHD-2500U~3000U 400V) .....	54
表 2-18: 电气组件明细表(SHD-3500U~4000U 400V) .....	55
表 2-19: 电气组件明细表(SHD-5000U 400V) .....	56
表 2-20: 电气组件明细表(SHD-6000U 400V) .....	57

表 2-21: 电气组件明细表(SHD-2500U~3000U 230V).....	65
表 2-22: 电气组件明细表(SHD-3500U~4000U 230V).....	66
表 2-23: 电气组件明细表(SHD-5000U 230V) .....	67
表 2-24: 电气组件明细表(SHD-6000U 230V) .....	68
表 4-1: 错码代码参数表 .....	104

### 图片索引

图 1-1: 外形尺寸图.....	13
图 2-1: 工作原理图.....	16
图 2-2: 系统结构图(SHD-20U~750U) .....	17
图 2-3: 系统结构图(SHD-900U~1200U) .....	18
图 2-4: 系统结构图(SHD-1500U~8000U) .....	19
图 2-5: 机器零件图(SHD-20U~750U) .....	20
图 2-6: 机器零件图(SHD-900U~1200U) .....	24
图 2-7: 机器零件图(SHD-1500U~8000U) .....	26
图 2-8: 主电路图(SHD-20U~1200U).....	31
图 2-9: 控制电路图(SHD-20U~1200U) .....	32
图 2-10: 电气元件布置图(SHD-20U~1200U) .....	33
图 2-11: 主电路图一(SHD-1500U~2000U) .....	41
图 2-12: 主电路图二(SHD-1500U~2000U) .....	42
图 2-13: 控制电路图(SHD-1500U~2000U) .....	43
图 2-14: 热电偶和端子接线图(SHD-1500U~2000U).....	44
图 2-15: 电气元件布置图(SHD-1500U~2000U) .....	45
图 2-16: 主电路图一(SHD-2500U~6000U 400V).....	47
图 2-17: 主电路图二(SHD-2500U~3000U 400V).....	48
图 2-18: 主电路图二(SHD-3500U~4000U 400V).....	49
图 2-19: 主电路图二(SHD-5000U 400V).....	50
图 2-20: 主电路图二(SHD-6000U 400V).....	51
图 2-21: 控制电路图(SHD-2500U~6000U 400V).....	52
图 2-22: 电气元件布置图(SHD-2500U~6000U 400V).....	53
图 2-23: 主电路图一(SHD-2500U~6000U 230V).....	58
图 2-24: 主电路图二(SHD-2500U~3000U 230V).....	59
图 2-25: 主电路图二(SHD-3500U~4000U 230V).....	60

图 2-26: 主电路图二(SHD-5000U 230V).....	61
图 2-27: 主电路图二(SHD-6000U 230V).....	62
图 2-28: 控制电路图(SHD-2500U~6000U 230V).....	63
图 2-29: 电气元件布置图(SHD-2500U~6000U 230V).....	64
图 2-30: 热过载继电器.....	69
图 2-31: 电流继电器.....	70
图 2-32: 脚架.....	71
图 2-33: 欧化吸料盒.....	72
图 2-34: 欧化热风回收器.....	73
图 2-35: 欧化热风回收器外形尺寸图.....	74
图 2-36: 欧化热风回收器原理图.....	75
图 2-37: 欧化热风回收器分解图.....	76
图 2-38: 过滤器及集尘桶安装图.....	78
图 2-39: 过滤桶组件安装图.....	78
图 2-40: 欧化热风回收器安装图.....	79
图 2-41: 风车入口法兰安装图.....	79
图 2-42: 风管安装图.....	80
图 2-43: 欧化热风回收器清理图.....	80
图 2-44: 欧化风车入口过滤器.....	81
图 2-45: 欧化风车入口过滤器外形尺寸图.....	82
图 2-46: 欧化风车入口过滤器原理图.....	83
图 2-47: 欧化热风回收器分解图.....	84
图 2-48: 过滤器及集尘桶安装图.....	86
图 2-49: 过滤桶组件安装图.....	86
图 2-50: 欧化风车入口过滤器安装图.....	87
图 2-51: 风车入口法兰安装图.....	87
图 2-52: 风管安装图.....	88
图 2-53: 欧化热风回收器清理图.....	88
图 2-54: 欧化空气滤清器.....	89
图 2-55: 欧化空气滤清器外形尺寸图.....	90
图 2-56: 欧化空气滤清器.....	92
图 2-57: 过滤器及集尘桶安装图.....	94
图 2-58: 过滤桶组件安装图.....	94
图 2-59: 欧化热风回收安装图.....	95

图 2-60: 风车入口法兰安装图 .....	95
图 2-61: 风管安装图 .....	96
图 2-62: 欧化热风回收器清理图 .....	96
图 3-1: 注塑机上安装示意图 .....	97
图 3-2: 配料斗安装示意图 .....	98
图 4-1: 间歇式运转设定图一 .....	100
图 4-2: 间歇式运转设定图二 .....	100
图 4-3: 间歇式运转设定图三 .....	100
图 4-4: 一周定开机设定图一 .....	101
图 4-5: 一周定开机设定图二 .....	101
图 4-6: 一周定开机设定图三 .....	101
图 4-7: 一周定开机设定图四 .....	102
图 4-8: 一周定开机设定图五 .....	102



## 1. 概述



安装和使用本机前应仔细阅读使用说明书，以免造成人身事故或机器损坏。

SHD-U 系列下吹式欧化料斗干燥机，料斗采用不锈钢制造，配备有“热气下吹”和“旋风排气”功能以及双层保温桶，特别适合搭配除湿机用来干燥工程塑料。该系列能提供的装料容量由 20L~8,000L，共分为 25 种机型。



机型：SHD-300U

## 1.1 编码原则

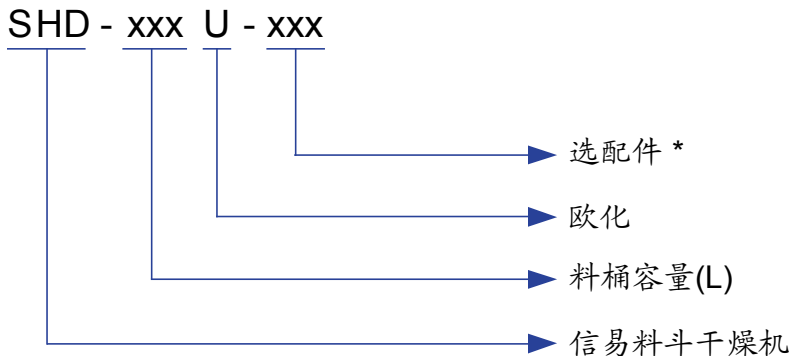

注: \*

P=料桶内壁做抛光处理    HD=无热除湿装置

CE=欧规标准

## 1.2 特点

### 标准配置

- 1) 采用微电脑控制, 可精确控制温度;
- 2) 全数位式 P.I.D.控制, LED 状态显示;
- 3) 有过热保护装置, 可减少人为或机械故障所产生之意外;
- 4) 一周定时自动开关机, 以达到省电目的;
- 5) 特有下吹风管设计, 能均匀分散热风, 保持塑料干燥, 温度稳定, 提高干燥效率;
- 6) SHD-80U 及以上机型采用可打开的视料门, 密封性好, 清料方便;
- 7) SHD-450U 及以下机型标准配备不锈钢内衬铝制底座, SHD-600U-1200U 标准配备铝制磁力底座, SHD-1500U 及以上机型配备手动蝶型阀;
- 8) SHD-900U 及以上机型标配脚架。

### 选购装置

- 1) 可选配排风旋风机、排风空气滤清器、铝制磁力底座、风机入口滤清器;
- 2) 可选配热风回收器、欧化吸料盒、料斗磁铁、欧化型脚架、储料桶;
- 3) SHD-1500U 及以上机型可选配安全防护梯。

所有的机器维修工作应由专业的维修人员来完成,该书说明适用于现场操作者及维修人员使用,第6章直接针对维修人员,其它章节适于操作者。

为了避免对机器的损害和对人的伤害,非经信易公司授权,任何人不得对机器的内部作任何修改,否则本公司将不履行承诺。

我公司具有良好的售后服务,在您使用过程中,如有问题需解决,请与我公司或经销商联系。

总公司及台北厂:

Tel: (886) 2 2680 9119

中国服务热线:

Tel: 800 999 3222

## 1.3 机器规格

### 1.3.1 机器规格表

表 1-1: 机器规格表

机型	装料量 (L)	干燥电热 (kW)	风机 (kW)	外形尺寸 (mm)H×W×D	脚架尺寸(mm) H1×W1×D1	整体高度 (mm)H2	(mm) H3	进风管 (inch)	出风管 (inch)	净重 (kg)
SHD-20U	20	2.2	0.05	730×575×325	790×450×550	1260	-	2"	1.5"	40
SHD-40U	40	3	0.12	760×790×740	790×580×450	1300	-	2"	1.5"	70
SHD-80U	80	3.9	0.12	940×885×840	840×730×560	1480	-	2.5"	2"	85
SHD-120U	120	3.9	0.12	1210×885×840	840×730×560	1740	-	2.5"	2"	100
SHD-160U	160	6	0.18	1225×822×575	920×652×795	1825	-	3"	2.5"	90
SHD-230U	230	6	0.18	1505×822×575	920×652×795	2105	-	3"	2.5"	100
SHD-300U	300	12	0.25	1450×945×695	970×790×930	2085	-	3"	2.5"	130
SHD-450U	450	12	0.25	1850×945×695	970×790×930	2435	-	3"	2.5"	160
SHD-600U	600	18	0.55	1850×945×915	1130×1000×1200	2470	-	4"	3"	200
SHD-750U	750	18	0.55	2100×1170×915	1130×1000×1200	2780	-	4"	3"	220
SHD-900U	900	18	0.55	2173×1410×1050	2760×1130×1130	2765	592	4"	4"	410
SHD-1200U	1200	24	1.1	2598×1410×1050	3190×1145×1145	3190	592	4"	4"	560
SHD-1500U	1500	32	3	2970×1640×1250	3470×1340×1340	4450	500	5"	5"	685
SHD-2000U	2000	32	3	3370×1542×1250	3870×1340×1340	4850	500	5"	5"	770
SHD-2500U	2500	58	5.5	3547×1798×1400	4000×1482×1482	5060	485	6"	6"	800
SHD-3000U	3000	58	5.5	3947×1798×1400	4400×1482×1482	5460	485	6"	6"	900
SHD-3500U	3500	64	7.5	4310×1798×1400	4800×1482×1482	5860	485	6"	6"	1010
SHD-4000U	4000	64	7.5	4090×2010×1600	4550×1680×1680	5605	545	8"	8"	1160
SHD-5000U	5000	80	11	4770×2010×1600	5150×1680×1680	6205	465	8"	8"	1390
SHD-6000U	6000	96	15	4382×2250×1800	4870×1930×1930	5905	541	8"	8"	1530
SHD-7000U	7000	112	18.5	5830×2250×1800	5370×1930×1930	6050	500	8"	8"	1735
SHD-8000U	8000	128	22	5915×2250×1800	5620×1930×1930	7410	577	10"	10"	1820

机器电压规格为: 3Φ, 400VAC, 50 Hz.

产品规格若有变更, 恕不另行通知。

### 1.3.2 外形尺寸图

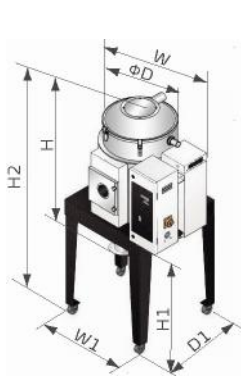

SHD-20U~750U

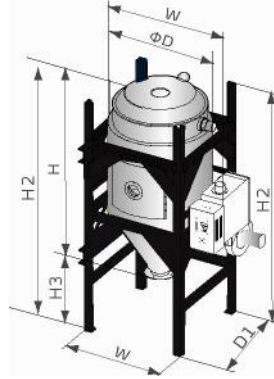

SHD-900U~1200U (含脚架)

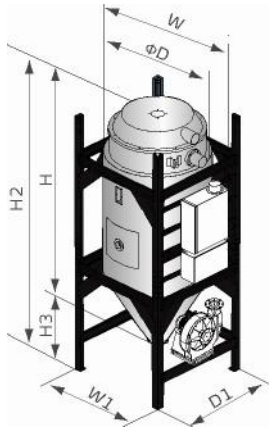

SHD-1500U~8000U(含脚架)

图 1-1: 外形尺寸图

## 1.4 安全规则



注意：电器安装应由专业的电工来安装。

在电源接入前，确定电源开关之规格与负荷保护额定电流是否适当、安全，且应当在连接电源前机体主电源开关调至“OFF”状态。在机器维修保养时，应先关闭电源开关和自动运行开关。

### 1.4.1 安全标识



危险！

高压危险！

这个标签贴在电盒外壳上。



注意！

这个标签表示该处多加小心！



警告！

表面高温，容易烫手！该标签贴在电热管的外壳上。



注意！

电控箱内所有安装电气组件的螺丝全部锁紧，无需定期检查。



注意！

EGO 保护值出厂已设定，请勿调整。



注意！

SHD-2500U 及以上机型开机测试时，请务必连接好相关热风管路，以免损坏风机。



注意！

SHD-2500U 及以上机型开机测试时，请将风机补风口补风量调节到半开状态，以免损坏风机。

## 1.5 免责声明

以下声明阐述了信易（包括其雇员、代理商、分销商）对任何购买或使用信易相关产品，包括选购件的购买者或用户所负责任之排除或限制。

信易对以下原因导致的任何损失、费用、开支、索赔或损害，不负责任。

1. 在使用本产品之前，不仔细阅读或不遵从产品说明书，从而导致粗心或错误地安装、使用、保养等。
2. 超出合理控制的行为、事件或事故，包括但不限于人为恶意或故意破坏、损坏，或异常电压、不可抗力、暴乱、火灾、洪水、暴风雨、地震等自然灾害而产生或导致的产品无法正常运行。
3. 非本公司认可的维修人员对设备所进行的增加、修改、拆卸、运输或修理。
4. 使用非信易指定的消耗品或油品。

## 2. 结构特征与工作原理

### 2.1 功能描述

在原料处理中,SHD-U 欧化料斗干燥机通过干燥风机将温度恒定的高温风吹进双层保温桶内,烘烤原料后,将桶内原料原有的水分带走,从而达到去除原料所含水分的目的。

#### 2.1.1 工作原理

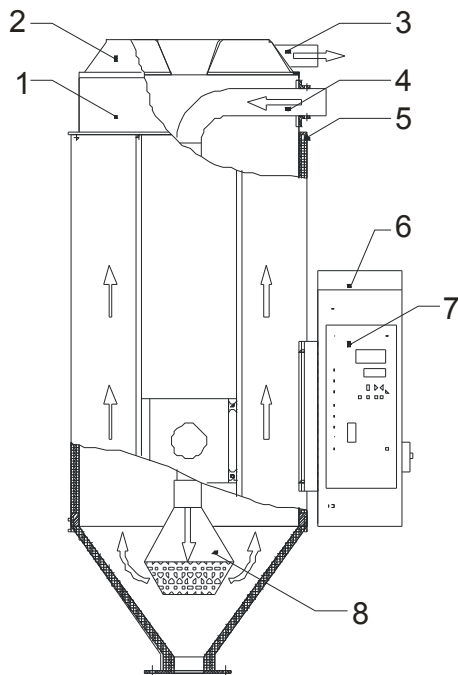

部件名称:

1. 储料桶 2. 桶盖 3. 出风口 4. 入风口 5. 保温外层 6. 加热箱 7. 控制箱 8. 下吹风管

图 2-1: 工作原理图



## 2.2 机器零件图

### 2.2.1 系统结构图(SHD-20U~750U)

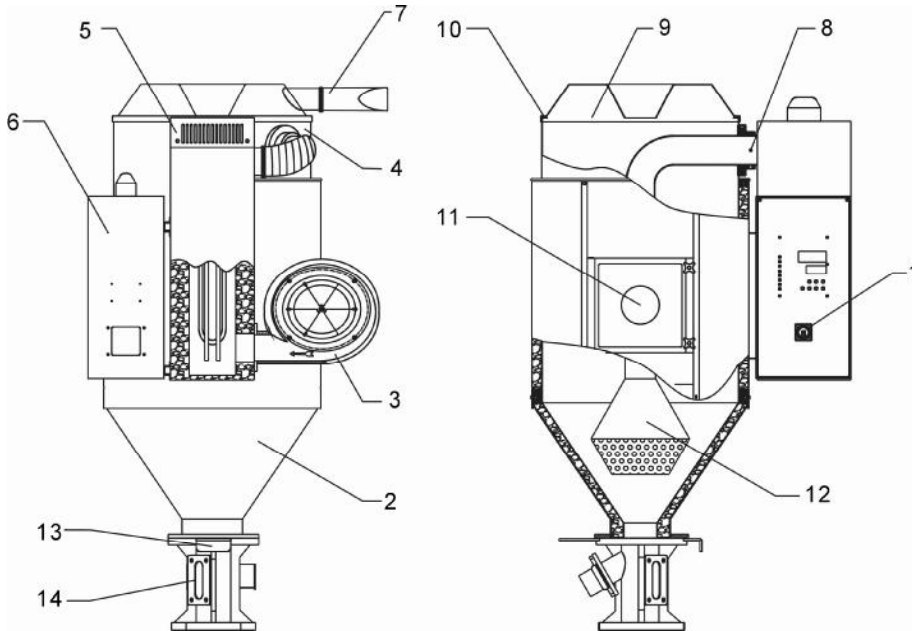

部件名称:

- |          |          |       |          |         |          |
|----------|----------|-------|----------|---------|----------|
| 1. 主电源开关 | 2. 保温外层  | 3. 风机 | 4. 储料桶   | 5. 电热箱  | 6. 控制箱   |
| 7. 过滤布袋  | 8. 超温保护器 | 9. 桶盖 | 10. 上盖迫紧 | 11. 视料门 | 12. 下吹风管 |
| 13. 关料滑板 | 14. 标准底座 |       |          |         |          |

图 2-2: 系统结构图(SHD-20U~750U)

## 2.2.2 系统结构图(SHD-900U~1200U)

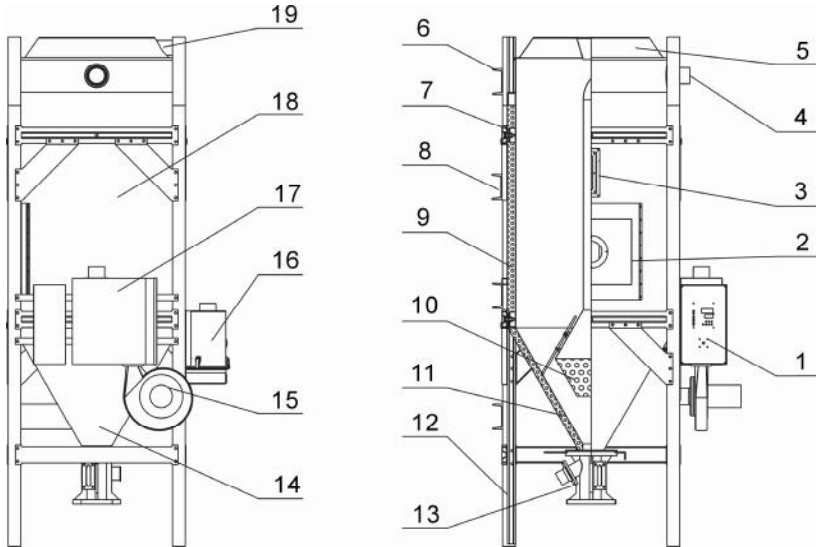

部件名称:

- |           |           |          |           |            |
|-----------|-----------|----------|-----------|------------|
| 1. 控制箱    | 2. 清理门    | 3. 视料窗   | 4. 下吹风口法兰 | 5. 桶盖      |
| 6. 包装支撑块  | 7. 脚架加强焊块 | 8. 叉车横梁  | 9. 保温棉    | 10. 下吹风喇叭口 |
| 11. 内料斗   | 12. 脚架    | 13. 磁力底座 | 14. 外包铝板  | 15. 风车     |
| 16. 热风回收器 | 17. 加热箱   | 18. 储料桶  | 19. 出风口   |            |

图 2-3: 系统结构图(SHD-900U~1200U)

### 2.2.3 系统结构图(SHD-1500U~8000U)

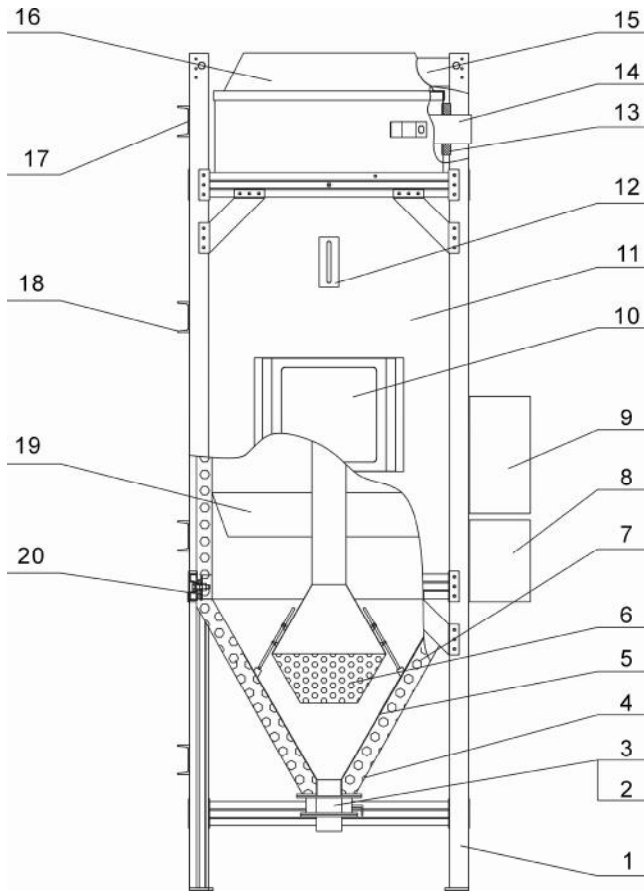

件名称:

- |            |           |              |          |            |
|------------|-----------|--------------|----------|------------|
| 1. 脚架      | 2. 手动蝶阀   | 3. 落料接管      | 4. 花纹铝包板 | 5. 内焊接储料桶  |
| 6. 下吹风管喇叭口 | 7. 保温棉    | 8. 电器控制箱     | 9. 加热箱   | 10. 视料门    |
| 11. 储料桶    | 12. 视料窗   | 13. 下吹风管铝固定块 | 14. 下吹风管 | 15. 出风口    |
| 16. 桶盖     | 17. 包装支撑块 | 18. 叉车横梁     | 19. 导料板  | 20. 脚架加强焊块 |

图 2-4: 系统结构图(SHD-1500U~8000U)

## 2.2.4 机器零件图(SHD-20U~750U)

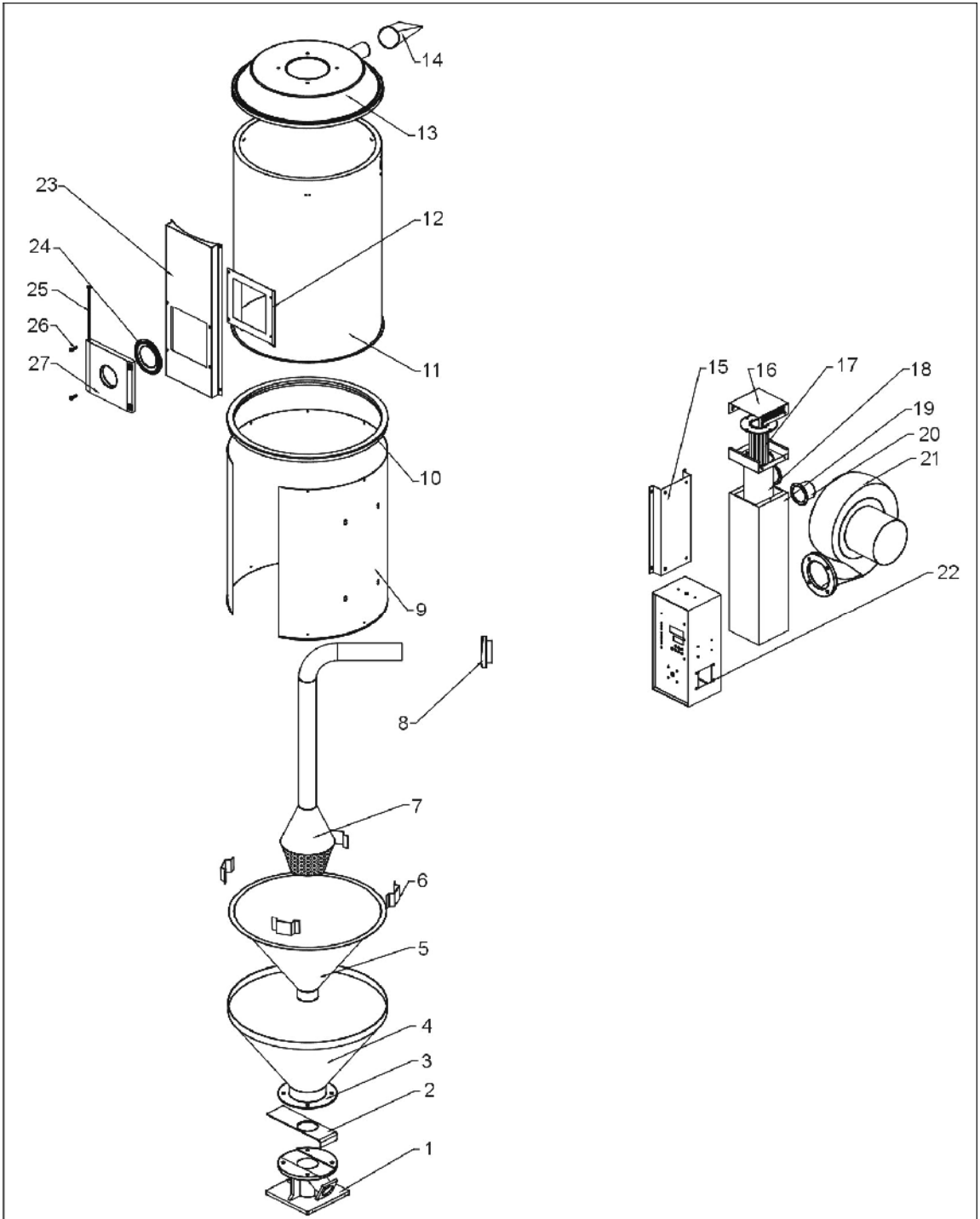

注：零件图中的阿拉伯数字详解见 2.2.4 材料明细表

图 2-5: 机器零件图(SHD-20U~750U)

## 2.2.5 零件材料明细表(SHD-20U~750U)

表 2-1: 零件材料明细表(SHD-20U~80U)

序号	名称	物料编号		
		SHD-20U	SHD-40U	SHD-80U
1	标准底座	BY10020000550	BY10040000050	BY10040000050
2	关料滑板	YW07001200000	YW09255000000	YW09255000000
3	料斗法兰	-	-	-
4	外料斗	-	-	-
5	内料斗	-	-	-
6	内固定块	-	-	-
7	下吹风管	-	-	-
8	下吹风管固定块	BW21020400210	BW21020400010	BW21081200010
9	保温板	-	-	-
10	桶上圈	BW21081210010	YA30004000000	BA30801200110
11	储料桶	-	-	-
12	视料门框	-	-	-
13	桶盖	BL02002000020	BL02004000020	BL02801200020
14	过滤过袋	BP82482000044	BP82482000044	BP82602000044
15	加热箱固定块	-	-	-
16	加热箱盖	-	-	-
17	电热管*	BH70202200050	BH70400300350	BH70803900250
18	热风管	-	-	-
19	加热箱外箱	-	-	-
20	出风口法兰	-	-	-
21	风机*	BM40001500200	BM40025300450	BM40003000250
22	微电脑控制箱	BH31002000250	BH31004000150	BH31008000350
23	外视料门框	-	-	-
24	视料口法兰	-	-	-
25	门插销	-	-	-
26	紧定螺钉	-	-	-
27	视料门	-	-	-

\*表示可能损坏的项目；\*\*表示较可能损坏的项目，建议备份。

请在下单采购零配件之前，先确认说明书版本号，以确保零配件物料号与实物一致。

表 2-2: 零件材料明细表(SHD-120U~230U)

序号	名称	物料编号		
		SHD-120U	SHD-160U	SHD-230U
1	标准底座	BY10040000050	BY10300000050	BY10300000050
2	关料滑板	YW09255000000	YW09102000000	YW09102000000
3	料斗法兰	-	-	-
4	外料斗	-	-	-
5	内料斗	-	-	-
6	内固定块	-	-	-
7	下吹风管	-	-	-
8	下吹风管固定块	BW21081200010	BW21164500010	BW21164500010
9	保温板	-	-	-
10	桶上圈	BA30801200110	BA30162300110	BA30162300110
11	储料桶	-	-	-
12	视料门框	-	-	-
13	桶盖	BL02801200020	BL02016000020	BL02016000020
14	过滤过袋	BP82602000044	BP82734000044	BP82734000044
15	加热箱固定块	-	-	-
16	加热箱盖	-	-	-
17	电热管*	BH70123900150	BH70160600250	BH70230600250
18	热风管	-	-	-
19	加热箱外箱	-	-	-
20	出风口法兰	-	-	-
21	风机*	BM40003000250	BM40000450050	BM40000450050
22	微电脑控制箱	BH31012000050	BH31016000350	BH31023000150
23	外视料门框	-	-	-
24	视料口法兰	-	-	-
25	门插销	-	-	-
26	紧定螺钉	-	-	-
27	视料门	-	-	-

\*表示可能损坏的项目；\*\*表示较可能损坏的项目，建议备份。

请在下单采购零配件之前，先确认说明书版本号，以确保零配件物料号与实物一致。

表 2-3: 零件材料明细表(SHD-300U~750U)

序号	名称	物料编号			
		SHD-300U	SHD-450U	SHD-600U	SHD-750U
1	标准底座	BY10300000050	BY10300000050	BY10400000050	BY10400000050
2	关料滑板	YW09102000000	YW09102000000	YW09406000040	YW09406000040
3	料斗法兰	-	-	-	-
4	外料斗	-	-	-	-
5	内料斗	-	-	-	-
6	内固定块	-	-	-	-
7	下吹风管	-	-	-	-
8	下吹风管固定块	BW21164500010	BW21164500010	BW21601200010	BW21601200010
9	保温板	-	-	-	-
10	桶上圈	BA30304500110	BA30304500110	YA30607500110	YA30607500110
11	储料桶	-	-	-	-
12	视料门框	-	-	-	-
13	桶盖	BL02030000020	BL02030000020	BL02060000020	BL02075000020
14	过滤过袋	BP82734000044	BP82734000044	BP82864000044	BP82864000044
15	加热箱固定块	-	-	-	-
16	加热箱盖	-	-	-	-
17	电热管*	BH70301200150	BH70451200250	BH70601800250	BH70751800250
18	热风管	-	-	-	-
19	加热箱外箱	-	-	-	-
20	出风口法兰	-	-	-	-
21	风机*	BM40005000150	BM40005000150	BM30055000060	BM30055000060
22	微电脑控制箱	BH31304500050	BH31045000250	BH31060001750	BH31075000050
23	外视料门框	-	-	-	-
24	视料口法兰	-	-	-	-
25	门插销	-	-	-	-
26	紧定螺钉	-	-	-	-
27	视料门	-	-	-	-

\*表示可能损坏的项目；\*\*表示较可能损坏的项目，建议备份。

请在下单采购零配件之前，先确认说明书版本号，以确保零配件物料号与实物一致。

## 2.2.6 机器零件图(SHD-900U~1200U)

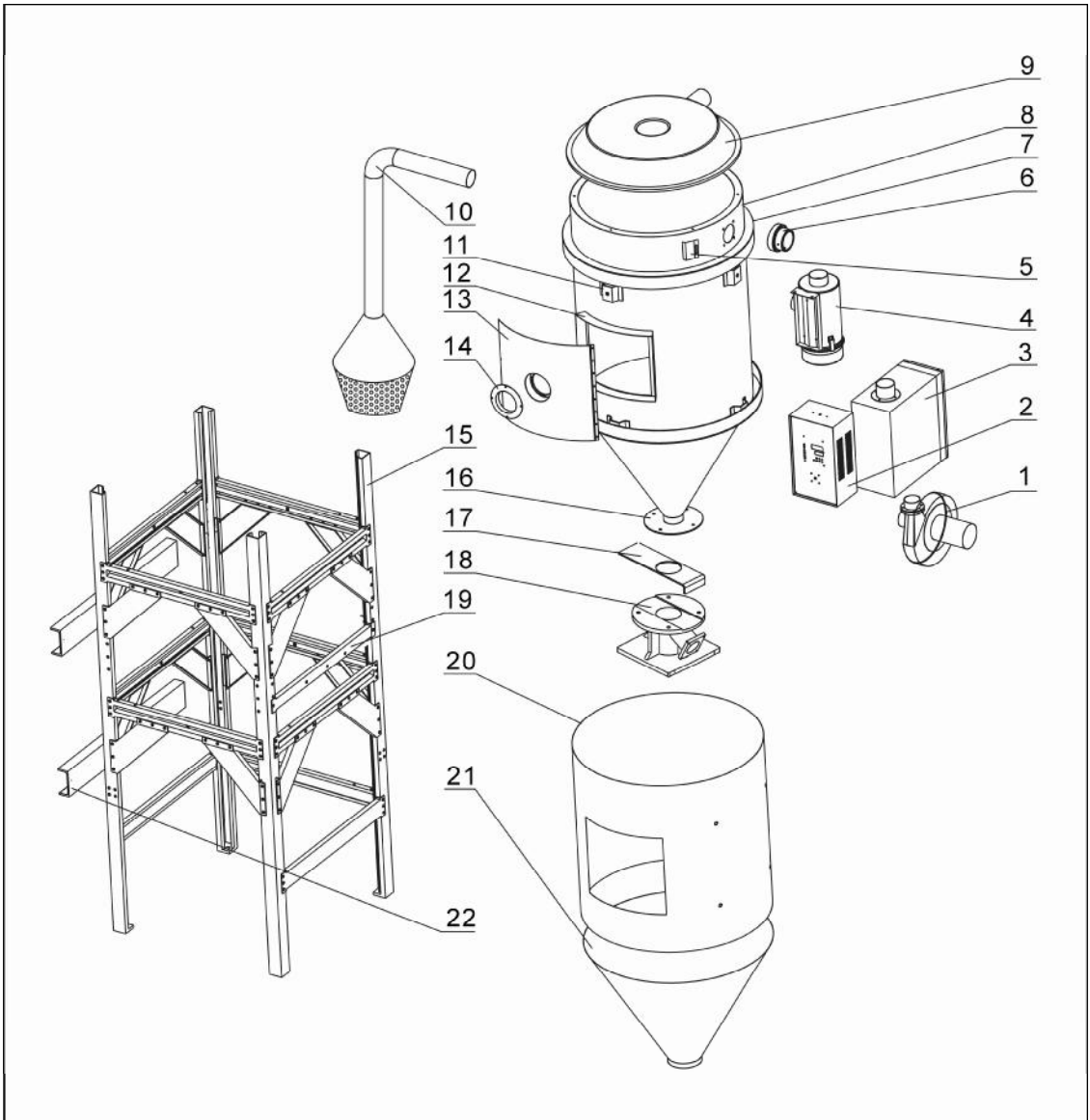

注：零件图中的阿拉伯数字详解见 2.2.6 材料明细表

图 2-6: 机器零件图(SHD-900U~1200U)



## 2.2.7 零件材料明细表(SHD-900U~1200U)

表 2-4: 零件材料明细表(SHD-900U~1200U)

序号	名称	物料编号	
		SHD-900U	SHD-1200U
1	鼓风机*	BM30055000060	BM30113230050
2	控制箱	-	-
3	加热箱	-	-
4	热风回收器	BY10090000350	BY10120200050
5	储料桶小焊块	-	-
6	入风口法兰	BW21601200010	BW21601200010
7	储料桶	-	-
8	储料桶加强环	-	-
9	桶盖	BL02090007520	BL02120001820
10	下吹风管	-	-
11	脚架固定焊块	-	-
12	清理门框架	-	-
13	清理门	-	-
14	清理门档板	-	-
15	脚架装配图	-	-
16	料斗法兰	-	-
17	关料板	YW09406000040	YW09406000040
18	磁力底座	YP10503300000	YP10503300000
19	箱体固定梁	-	-
20	外包桶	-	-
21	料斗外包名板	-	-
22	叉车横梁	-	-

\*表示可能损坏的项目；\*\*表示较可能损坏的项目，建议备份。

请在下单采购零配件之前，先确认说明书版本号，以确保零配件物料号与实物一致。

## 2.2.8 机器零件图(SHD-1500U~8000U)

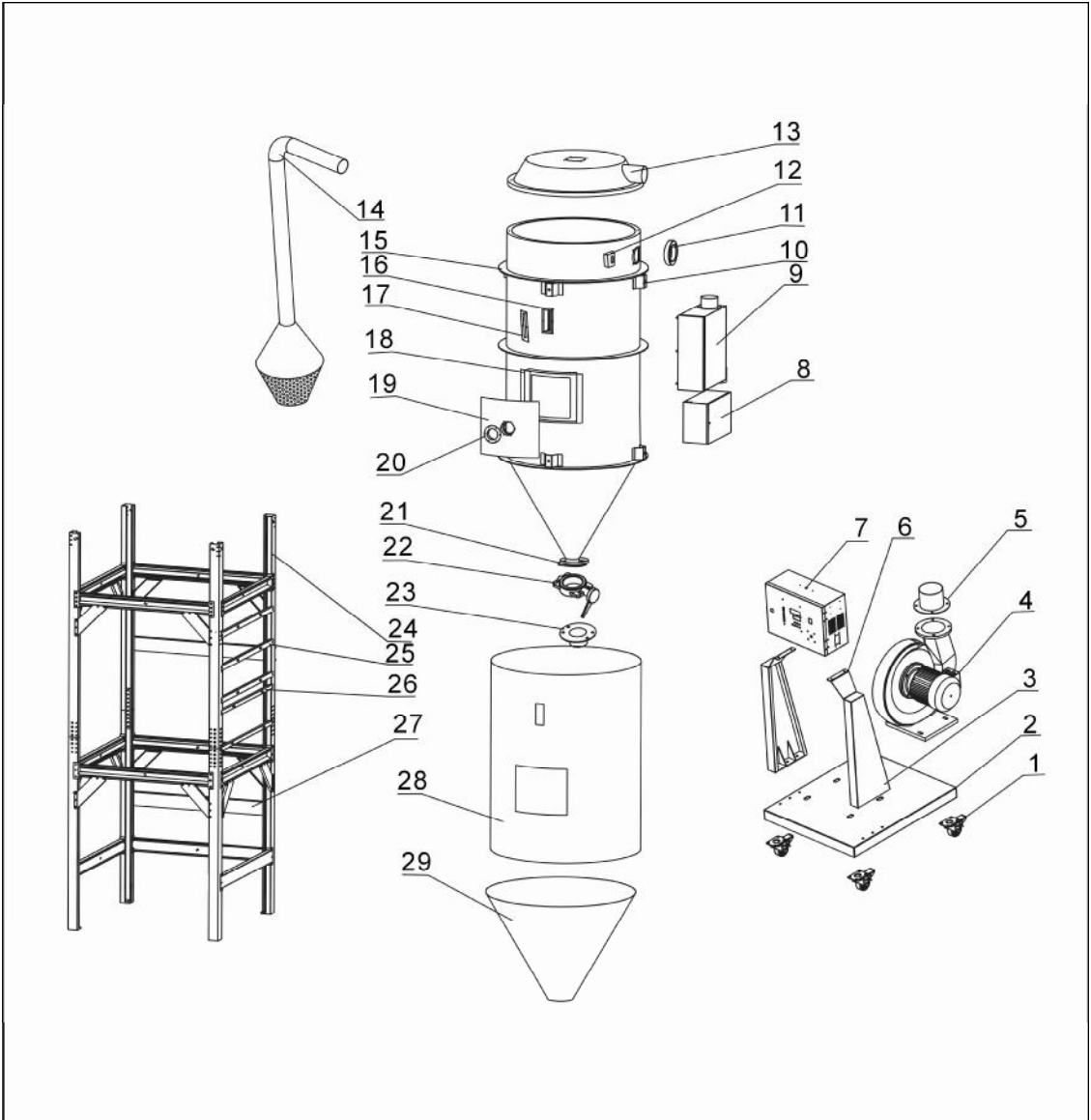

注：零件图中的阿拉伯数字详解见 2.2.8 材料明细表

图 2-7: 机器零件图(SHD-1500U~8000U)

## 2.2.9 零件材料明细表(SHD-1500U~8000U)

表 2-5: 零件材料明细表(SHD-1500U~2500U)

序号	名称	物料编号		
		SHD-1500U	SHD-2000U	SHD-2500U
1	脚轮	YW03000301100 YW03000300000	YW03000301100 YW03000300000	YW03000301100 YW03000300000
2	机架底坐	-	-	-
3	立柱	-	-	-
4	风机*	YM30304000000	YM30304000000	BM30554500050
5	风机法兰	-	-	-
6	焊块	-	-	-
7	主电控箱	-	-	-
8	电控箱	BH31150000250	BH31150000250	BH31250000150
9	加热箱	-	-	-
10	脚架固定板	-	-	-
11	入风口法兰	-	-	-
12	吊环	-	-	-
13	桶盖	-	-	-
14	下吹风管	-	-	-
15	储料桶加强	-	-	-
16	视料窗内框	-	-	-
17	六孔视料窗	-	-	-
18	清理门框	-	-	-
19	清理门	-	-	-
20	清理门挡板	-	-	-
21	料斗法兰	-	-	-
22	手动蝶阀	-	-	-
23	落料接管	-	-	-
24	脚架装配图	-	-	-
25	加热箱固定梁	-	-	-
26	控制箱固定梁	-	-	-
27	叉车横梁			
28	桶体铝包板			
29	料斗铝包板			

\*表示可能损坏的项目；\*\*表示较可能损坏的项目，建议备份。

请在下单采购零配件之前，先确认说明书版本号，以确保零配件物料号与实物一致。

表 2-6: 零件材料明细表(SHD-3000U~4000U)

序号	名称	物料编号		
		SHD-3000U	SHD-3500U	SHD-4000U
1	脚轮	YW03000301100 YW03000300000	YW03000301100 YW03000300000	YW03000301100 YW03000300000
2	机架底坐	-	-	-
3	立柱	-	-	-
4	风机*	BM30554500050	BM30754500050	BM30754500050
5	风机法兰	-	-	-
6	焊块	-	-	-
7	主电控箱	-	-	-
8	电控箱	BH31250000150	BH31350000050	BH31350000050
9	加热箱	-	-	-
10	脚架固定板	-	-	-
11	入风口法兰	-	-	-
12	吊环	-	-	-
13	桶盖	-	-	-
14	下吹风管	-	-	-
15	储料桶加强	-	-	-
16	视料窗内框	-	-	-
17	六孔视料窗	-	-	-
18	清理门框	-	-	-
19	清理门	-	-	-
20	清理门挡板	-	-	-
21	料斗法兰	-	-	-
22	手动蝶阀	-	-	-
23	落料接管	-	-	-
24	脚架装配图	-	-	-
25	加热箱固定梁	-	-	-
26	控制箱固定梁	-	-	-
27	叉车横梁	-	-	-
28	桶体铝包板			
29	料斗铝包板			

\*表示可能损坏的项目；\*\*表示较可能损坏的项目，建议备份。

请在下单采购零配件之前，先确认说明书版本号，以确保零配件物料号与实物一致。

表 2-7: 零件材料明细表(SHD-5000U~8000U)

序号	名称	物料编号			
		SHD-5000U	SHD-6000U	SHD-7000U	SHD-8000U
1	脚轮	YW03000301100 YW03000300000	YW03000301100 YW03000300000	-	-
2	机架底座	-	-	-	-
3	立柱	-	-	-	-
4	风机*	YM30001100000	YM30001500000	YM30001500000	YM30223400000
5	风机法兰	-	-	-	-
6	焊块	-	-	-	-
7	主电控箱	-	-	-	-
8	电控箱	BH31455000050	BH31600000250	-	-
9	加热箱	-	-	-	-
10	脚架固定板	-	-	-	-
11	入风口法兰	-	-	-	-
12	吊环	-	-	-	-
13	桶盖	-	-	-	-
14	下吹风管	-	-	-	-
15	储料桶加强	-	-	-	-
16	视料窗内框	-	-	-	-
17	六孔视料窗	-	-	-	-
18	清理门框	-	-	-	-
19	清理门	-	-	-	-
20	清理门挡板	-	-	-	-
21	料斗法兰	-	-	-	-
22	手动蝶阀	-	-	-	-
23	落料接管	-	-	-	-
24	脚架装配图	-	-	-	-
25	加热箱固定梁	-	-	-	-
26	控制箱固定梁	-	-	-	-
27	叉车横梁	-	-	-	-
28	桶体铝包板	-	-	-	-
29	料斗铝包板	-	-	-	-

\*表示可能损坏的项目；\*\*表示较可能损坏的项目，建议备份。

请在下单采购零配件之前，先确认说明书版本号，以确保零配件物料号与实物一致。

## 2.3 电路图

### 2.3.1 电路图参数表(SHD-20U~1200U)

表 2-8: 电路图参数表(SHD-20U~1200U)

符号 型号	(a)	(b)	(c)	(d)	(e)	(f)	(g)	(h)	(i)	(j)	(k)
SHD-20U	3.7	2.5	16	10	0.45	1.5	0.12	0.4	2.5	2.2	3.3
SHD-40U	4.9	2.5	16	10	0.45	1.5	0.12	0.4	2.5	3	4.5
SHD-80U	6.3	2.5	16	10	0.45	1.5	0.12	0.4	2.5	3.9	5.9
SHD-120U	6.3	2.5	16	10	0.45	1.5	0.12	0.4	2.5	3.9	5.9
SHD-160U	9.7	2.5	16	16	0.55	1.5	0.18	0.5	2.5	6	9.1
SHD-230U	9.7	2.5	16	16	0.55	1.5	0.18	0.5	2.5	6	9.1
SHD-300U	18.8	4	25	20	0.65	1.5	0.25	0.58	4	12	18
SHD-450U	18.8	4	25	20	0.65	1.5	0.25	0.58	4	12	18
SHD-600U	28.3	6	32	32	1.6	1.5	0.55	1.45	6	18	27
SHD-750U	28.3	6	32	32	1.6	1.5	0.55	1.45	6	18	27
SHD-900U	28.3	6	32	32	1.6	1.5	0.55	1.45	2.5	9×2	13.5
SHD-1200U	28.3	6	32	32	1.6	1.5	0.55	1.45	2.5	9×2	13.5

- (a) 总输入电流      (b) 主电源线径      (c) 主电源开关      (d1) 干燥电热断路器  
 (d2) 干燥风车断路器      (e) 干燥风车负载器设定      (f) 干燥风车线径      (g) 干燥风车功率  
 (h) 干燥风车电流      (i) 电热线径      (j) 电热功率      (k) 电热电流

### 2.3.2 主电路图(SHD-20U~1200U)



图 2-8: 主电路图(SHD-20U~1200U)

### 2.3.3 控制电路图(SHD-20U~1200U)



图 2-9: 控制电路图(SHD-20U~1200U)

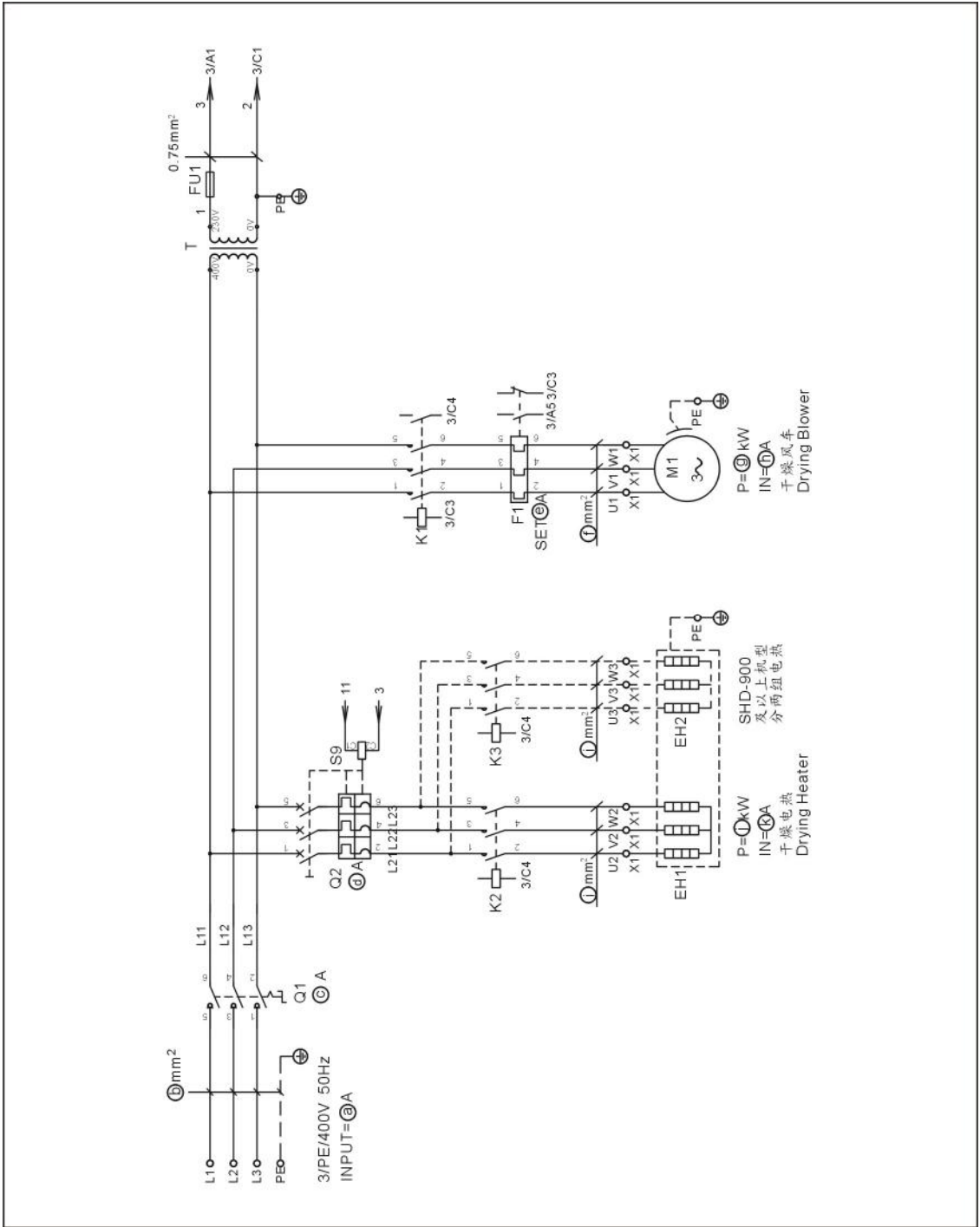

### 2.3.4 电气元件布置图(SHD-20U~1200U)

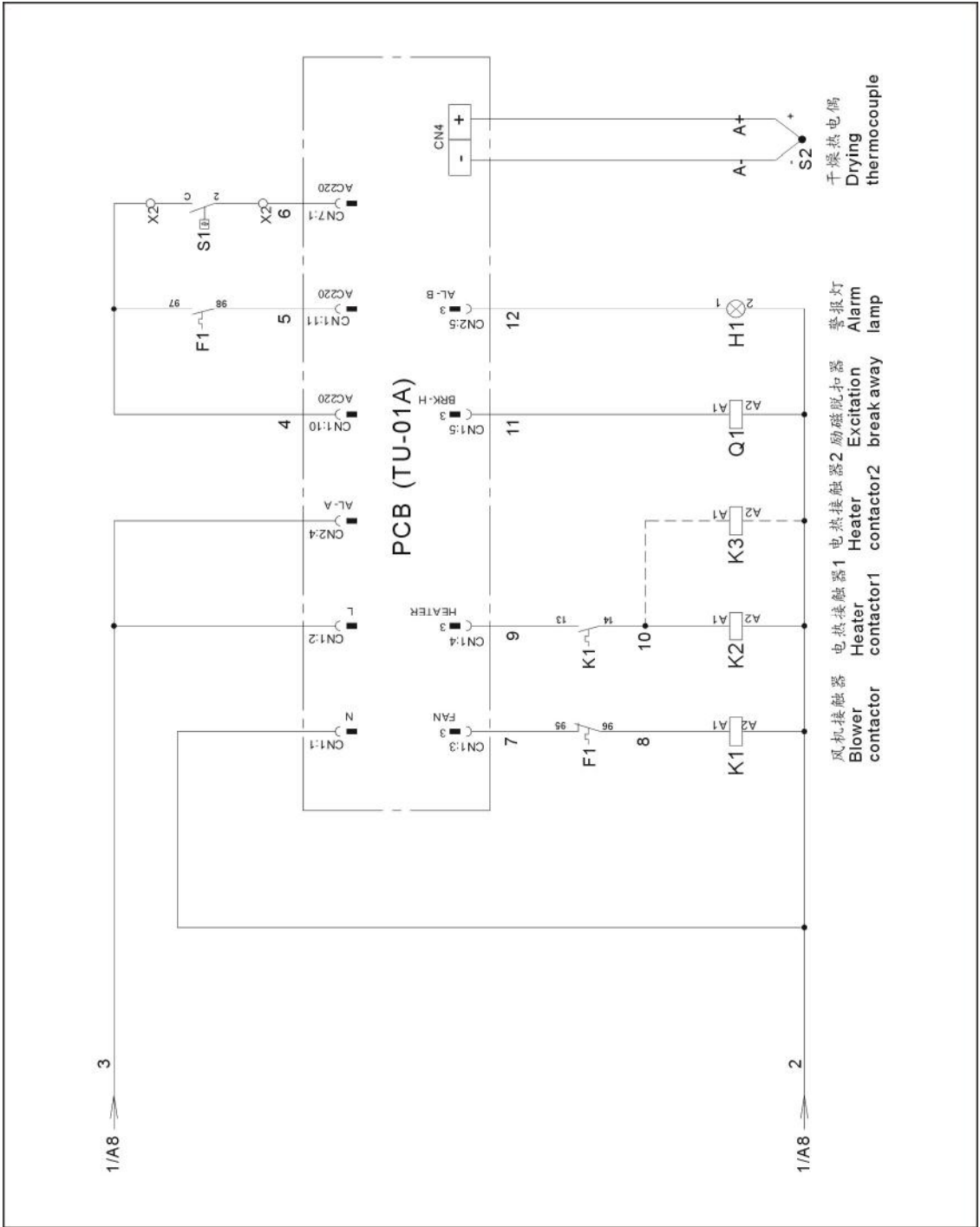

图 2-10: 电气元件布置图(SHD-20U~1200U)

### 2.3.5 电气组件明细表(SHD-20U~1200U)

表 2-9: 电气组件明细表(SHD-20U)

序号	符号	名称	SHD-20U	
			规格	物料编号
1	Q1	主电源开关	16A 3P 690V 50/60Hz	YE10200300000
2	Q2	断路器*	10A 3P 400V 50/60Hz	YE40631000000
3	-	励磁脱扣器	230VAC	YE40000900000
4	K1	接触器*	9A 3P 1NO 230V 50/60Hz	YE00301000000
5	K2	接触器*	9A 3P 230V 50/60Hz	YE00300000000
6	F1	热过载继电器*	0.4~0.63A	YE01046300000
7	FU1	熔断器**	2A 250VAC	YE41001000000
8	T	变压器*	IN=400V OUT=230V 350mA	YE70402300200
9	PCB-01	微电脑板*	230V 50/60Hz	YE80001100000
10	S1	温度保护器*	250V 16A	YE21503000100
11	S2	热电偶	-	-
12	H1	警报灯	230V 50/60Hz	YE83305100200
13	X1	端子排	2.5mm <sup>2</sup>	YE61250040000
14	-	端子排	2.5mm <sup>2</sup> PE	YE61253500000
15	M1	风车*	400V 50Hz 0.12kW	-
16	EH1	电热管**	400V 50Hz 2.2kW	-

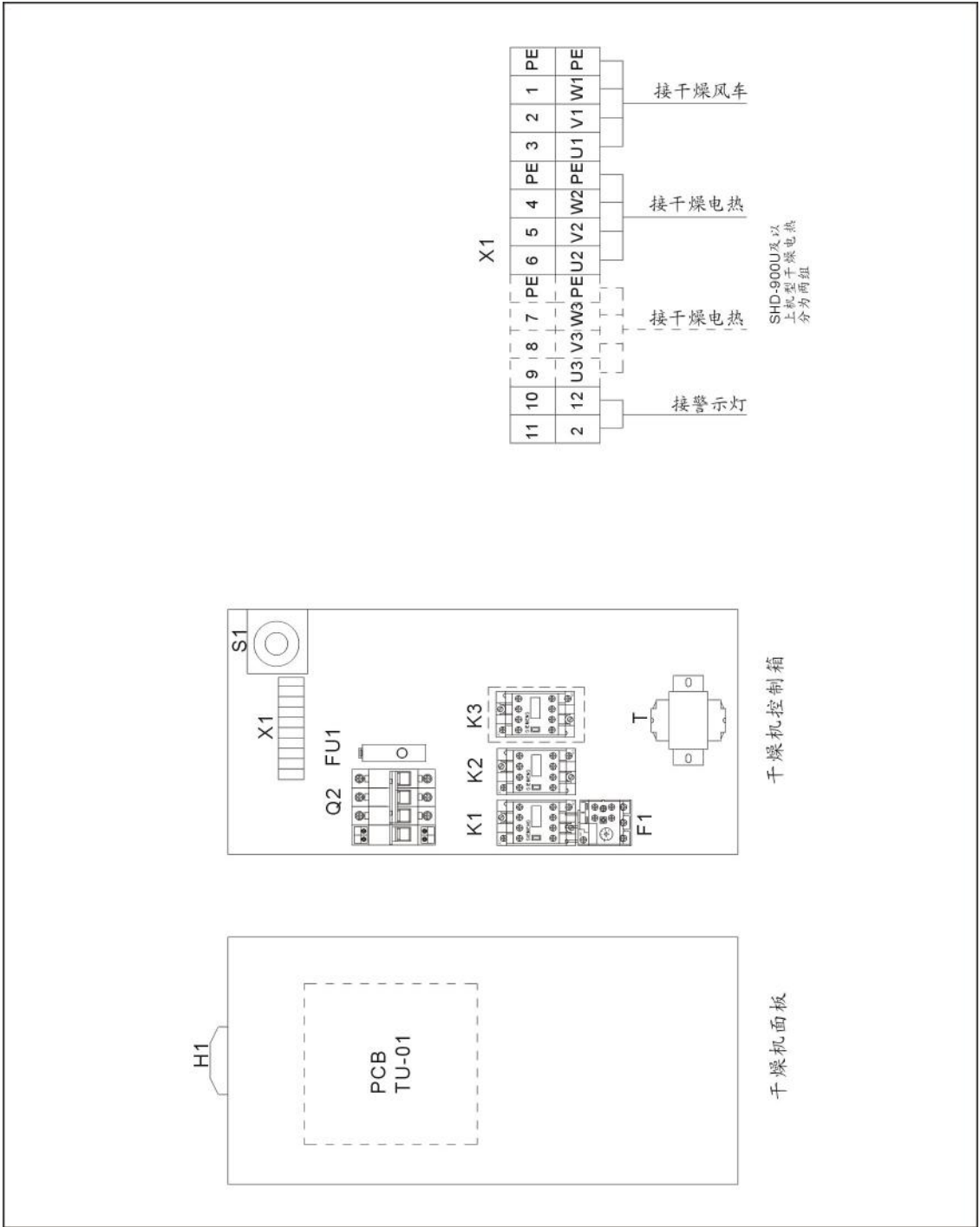
\*表示可能损坏的项目；\*\*表示较可能损坏的项目，建议备份。

请在下单采购零配件之前，先确认说明书版本号，以确保零配件物料号与实物一致。

表 2-10: 电气组件明细表(SHD-40U)

序号	符号	名称	SHD-40U	
			规格	物料编号
1	Q1	主电源开关	16A 3P 690V 50/60Hz	YE10200300000
2	Q2	断路器*	10A 3P 400V 50/60Hz	YE40631000000
3	-	励磁脱扣器	230VAC	YE40000900000
4	K1	接触器*	9A 3P 1NO 230V 50/60Hz	YE00301000000
5	K2	接触器*	9A 3P 230V 50/60Hz	YE00300000000
6	F1	热过载继电器*	0.4~0.63A	YE01046300000
7	FU1	熔断器**	2A 250VAC	YE41001000000
8	T	变压器*	IN=400V OUT=230V 350mA	YE70402300200
9	PCB-01	微电脑板*	230V 50/60Hz	YE80001100000
10	S1	温度保护器*	250V 16A	YE21503000100
11	S2	热电偶	-	-
12	H1	警报灯	230V 50/60Hz	YE83305100200
13	X1	端子排	2.5mm <sup>2</sup>	YE61250040000
14	-	端子排	2.5mm <sup>2</sup> PE	YE61253500000
15	M1	风车*	400V 50Hz 0.12kW	-
16	EH1	电热管**	400V 50Hz 3.0kW	-

\*表示可能损坏的项目；\*\*表示较可能损坏的项目，建议备份。

请在下单采购零配件之前，先确认说明书版本号，以确保零配件物料号与实物一致。

表 2-11: 电气组件明细表(SHD-80U/120U)

序号	符号	名称	SHD-80U/120U	
			规格	物料编号
1	Q1	主电源开关	16A 3P 690V 50/60Hz	YE10200300000
2	Q2	断路器*	10A 3P 400V 50/60Hz	YE40631000000
3	-	励磁脱扣器	230VAC	YE40000900000
4	K1	接触器*	9A 3P 1NO 230V 50/60Hz	YE00301000000
5	K2	接触器*	9A 3P 230V 50/60Hz	YE00300000000
6	F1	热过载继电器*	0.4~0.63A	YE01046300000
7	FU1	熔断器**	2A 250VAC	YE41001000000
8	T	变压器*	IN=400V OUT=230V 350mA	YE70402300200
9	PCB-01	微电脑板*	230V 50/60Hz	YE80001100000
10	S1	温度保护器*	250V 16A	YE21503000100
11	S2	热电偶	-	-
12	H1	警报灯	230V 50/60Hz	YE83305100200
13	X1	端子排	2.5mm <sup>2</sup>	YE61250040000
14	-	端子排	2.5mm <sup>2</sup> PE	YE61253500000
15	M1	风车*	400V 50Hz 0.12kW	-
16	EH1	电热管**	400V 50Hz 3.9kW	-

\*表示可能损坏的项目；\*\*表示较可能损坏的项目，建议备份。

请在下单采购零配件之前，先确认说明书版本号，以确保零配件物料号与实物一致。

表 2-12: 电气组件明细表(SHD-160U/230U)

序号	符号	名称	SHD-160U/230U	
			规格	物料编号
1	Q1	主电源开关	16A 3P 690V 50/60Hz	YE10200300000
2	Q2	断路器*	16A 3P 400V 50/60Hz	YE40601600000
3	-	励磁脱扣器	230VAC	YE40000900000
4	K1	接触器*	9A 3P 1NO 230V 50/60Hz	YE00301000000
5	K2	接触器*	9A 3P 230V 50/60Hz	YE00300000000
6	F1	热过载继电器*	0.4~0.63A	YE01046300000
7	FU1	熔断器**	2A 250VAC	YE41001000000
8	T	变压器*	IN=400V OUT=230V 350mA	YE70402300200
9	PCB-01	微电脑板*	230V 50/60Hz	YE80001100000
10	S1	温度保护器*	250V 16A	YE21503000100
11	S2	热电偶	-	-
12	H1	警报灯	230V 50/60Hz	YE83305100200
13	X1	端子排	2.5mm <sup>2</sup>	YE61250040000
14	-	端子排	2.5mm <sup>2</sup> PE	YE61253500000
15	M1	风车*	400V 50Hz 0.18kW	-
16	EH1	电热管**	400V 50Hz 6kW	-

\*表示可能损坏的项目；\*\*表示较可能损坏的项目，建议备份。

请在下单采购零配件之前，先确认说明书版本号，以确保零配件物料号与实物一致。

表 2-13: 电气组件明细表(SHD-300U/450U)

序号	符号	名称	SHD-300U/450U	
			规格	物料编号
1	Q1	主电源开关	25A 3P 690V 50/60Hz	YE10210300000
2	Q2	断路器*	25A 3P 400V 50/60Hz	YE40632500000
3	-	励磁脱扣器	230VAC	YE40000900000
4	K1	接触器*	9A 3P 1NO 230V 50/60Hz	YE00301000000
5	K2	接触器*	9A 3P 230V 50/60Hz	YE00300000000
6	F1	热过载继电器*	0.63~1A	YE01063100000
7	FU1	熔断器**	2A 250VAC	YE41001000000
8	T	变压器*	IN=400V OUT=230V 350mA	YE70402300200
9	PCB-01	微电脑板*	230V 50/60Hz	YE80001100000
10	S1	温度保护器*	250V 16A	YE21503000100
11	S2	热电偶	-	-
12	H1	警报灯	230V 50/60Hz	YE83305100200
13	X1	端子排	2.5mm <sup>2</sup>	YE61250040000
14	-	端子排	2.5mm <sup>2</sup> PE	YE61253500000
15	X1	端子排	4mm <sup>2</sup>	YE61040000000
16	-	端子排	4mm <sup>2</sup> PE	YE61043500000
17	M1	风车*	400V 50Hz 0.25kW	-
18	EH1	电热管**	400V 50Hz 12kW	-

\*表示可能损坏的项目；\*\*表示较可能损坏的项目，建议备份。

请在下单采购零配件之前，先确认说明书版本号，以确保零配件物料号与实物一致。

表 2-14: 电气组件明细表(SHD-600U/750U)

序号	符号	名称	SHD-600U/750U	
			规格	物料编号
1	Q1	主电源开关	32A 3P 690V 50/60Hz	YE10220300000
2	Q2	断路器*	32A 3P 400V 50/60Hz	YE40633200000
3	-	励磁脱扣器	230VAC	YE40000900000
4	K1	接触器*	9A 3P 1NO 230V 50/60Hz	YE00301000000
5	K2	接触器*	9A 3P 230V 50/60Hz	YE00300000000
6	F1	热过载继电器*	1.25~2A	YE01125200000
7	FU1	熔断器**	2A 250VAC	YE41001000000
8	T	变压器*	IN=400V OUT=230V 350mA	YE70402300200
9	PCB-01	微电脑板*	230V 50/60Hz	YE80001100000
10	S1	温度保护器*	250V 16A	YE21503000100
11	S2	热电偶	-	-
12	H1	警报灯	230V 50/60Hz	YE83305100200
13	X1	端子排	2.5mm <sup>2</sup>	YE61250040000
14	-	端子排	2.5mm <sup>2</sup> PE	YE61253500000
15	X1	端子排	6mm <sup>2</sup>	YE61060000000
16	-	端子排	6mm <sup>2</sup> PE	YE61063500000
17	M1	风车*	400V 50Hz 0.55kW	-
18	EH1	电热管**	400V 50Hz 18kW	-

\*表示可能损坏的项目；\*\*表示较可能损坏的项目，建议备份。

请在下单采购零配件之前，先确认说明书版本号，以确保零配件物料号与实物一致。

表 2-15: 电气组件明细表(SHD-900U/1200U)

序号	符号	名称	SHD-900U/1200U	
			规格	物料编号
1	Q1	主电源开关	32A 3P 690V 50/60Hz	YE10220300000
2	Q2	断路器*	32A 3P 400V 50/60Hz	YE40633200000
3	-	励磁脱扣器	230VAC	YE40000900000
4	K1	接触器*	9A 3P 1NO 230V 50/60Hz	YE00301000000
5	K2	接触器*	9A 3P 230V 50/60Hz	YE00300000000
6	F1	热过载继电器*	1.25~2A	YE01125200000
7	FU1	熔断器**	2A 250VAC	YE41001000000
8	T	变压器*	IN=400V OUT=230V 350mA	YE70402300200
9	PCB-01	微电脑板*	230V 50/60Hz	YE80001100000
10	S1	温度保护器*	250V 16A	YE21503000100
11	S2	热电偶	-	-
12	H1	警报灯	230V 50/60Hz	YE83305100200
13	X1	端子排	2.5mm <sup>2</sup>	YE61250040000
14	-	端子排	2.5mm <sup>2</sup> PE	YE61253500000
15	X1	端子排	2.5mm <sup>2</sup>	YE61250040000
16	-	端子排	2.5mm <sup>2</sup> PE	YE61253500000
17	M1	风车*	400V 50Hz 0.55kW	-
18	EH1	电热管**	400V 50Hz 9kW	-

\*表示可能损坏的项目；\*\*表示较可能损坏的项目，建议备份。

请在下单采购零配件之前，先确认说明书版本号，以确保零配件物料号与实物一致。



### 2.3.6 主电路图(SHD-1500U~2000U)



图 2-11: 主电路图一(SHD-1500U~2000U)



图 2-12: 主电路图二(SHD-1500U~2000U)

### 2.3.7 控制电路图(SHD-1500U~2000U)

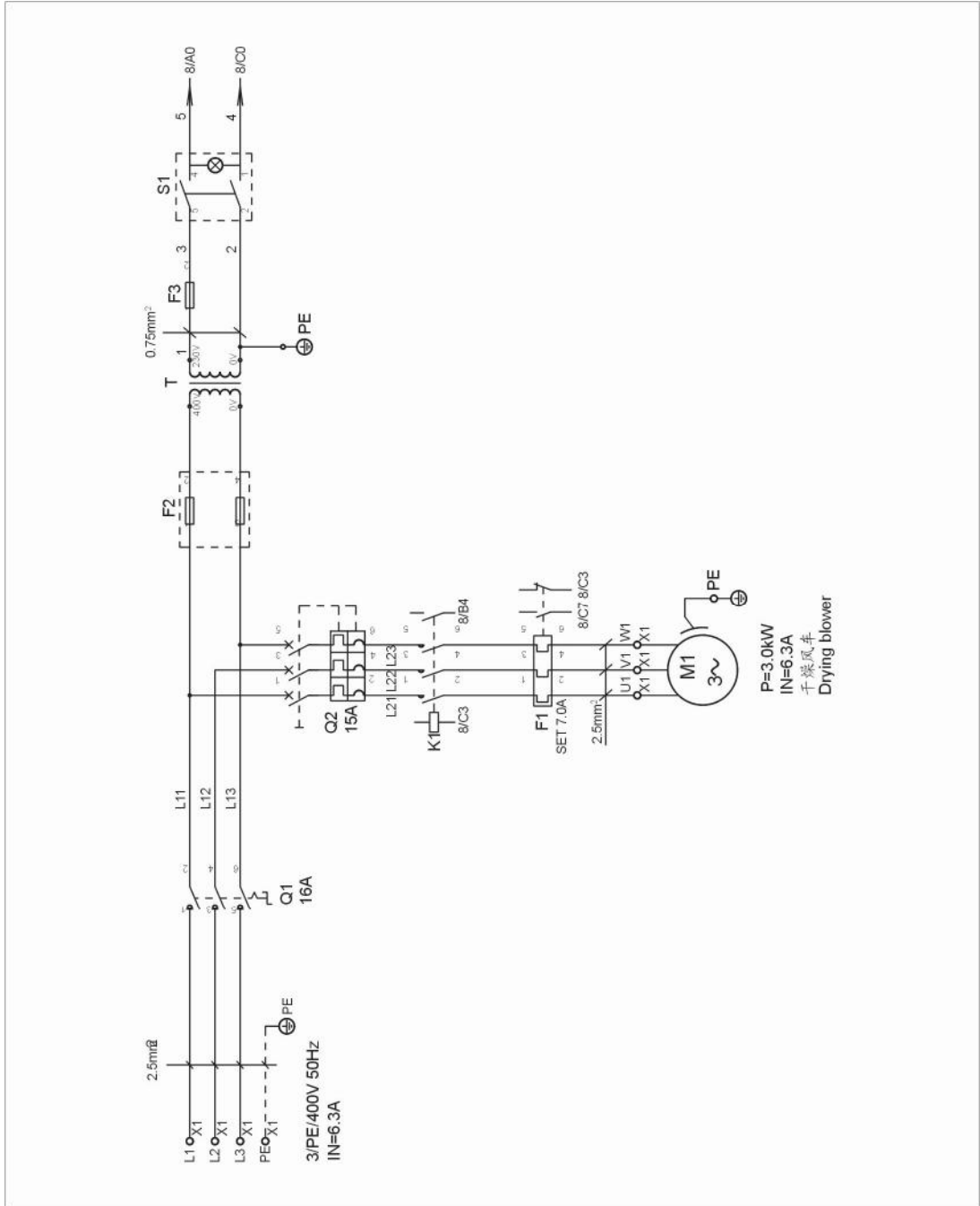

图 2-13: 控制电路图(SHD-1500U~2000U)

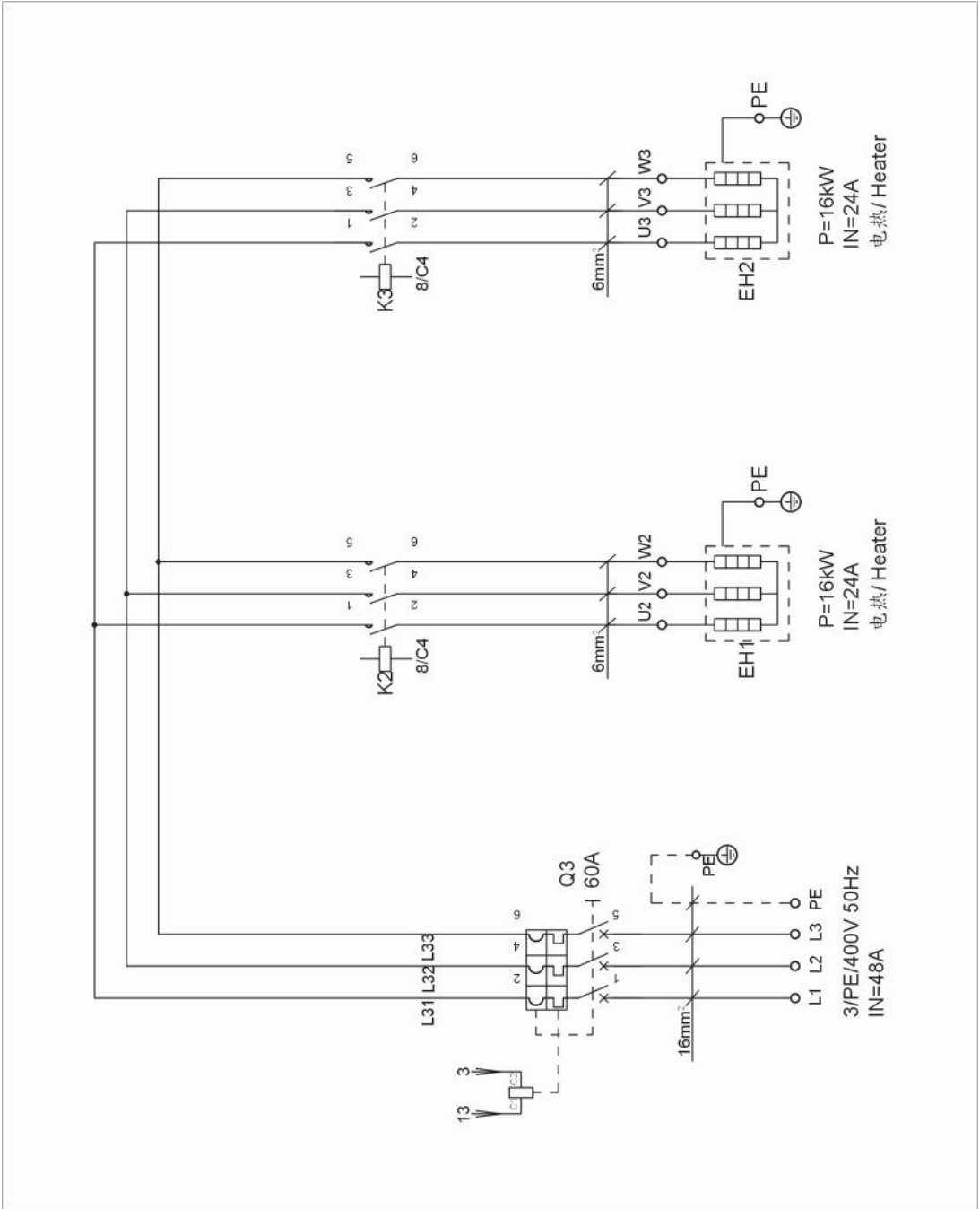
### 2.3.8 热电偶和端子接线图(SHD-1500U~2000U)

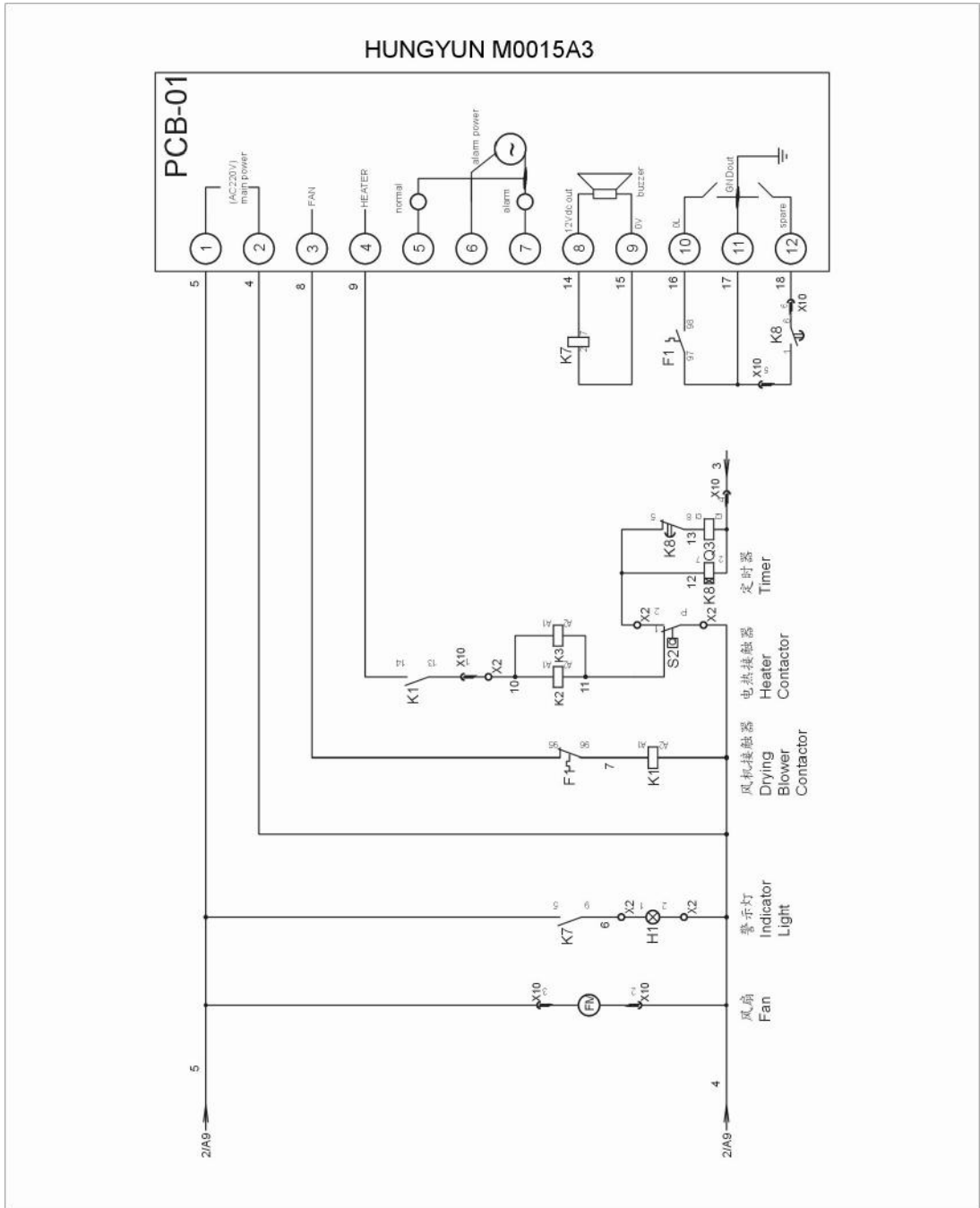

图 2-14: 热电偶和端子接线图(SHD-1500U~2000U)

### 2.3.9 电气元件布置图(SHD-1500U~2000U)

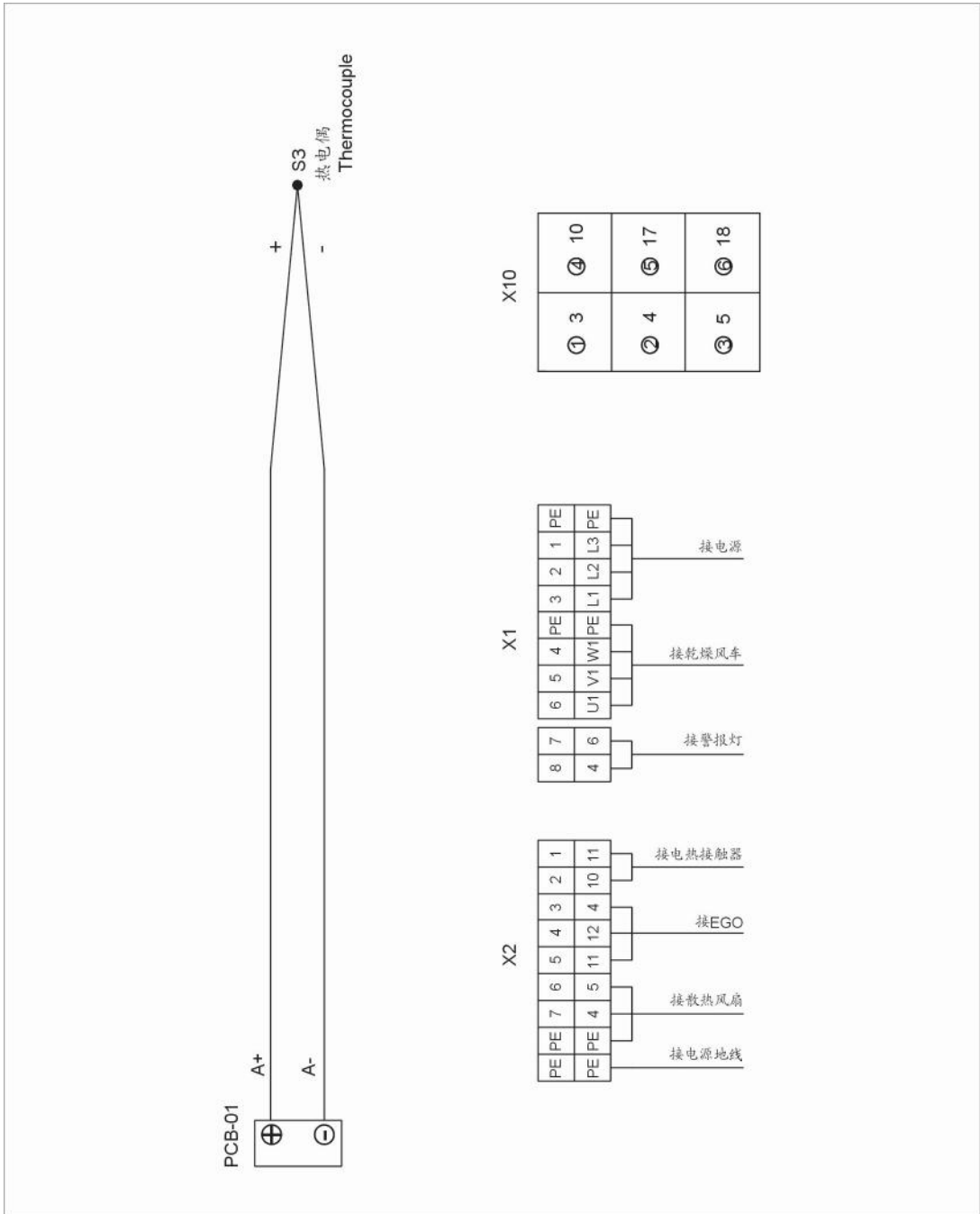

图 2-15: 电气元件布置图(SHD-1500U~2000U)

### 2.3.10 电气组件明细表(SHD-1500U~2000U)

表 2-16: 电气组件明细表(SHD-1500U~2000U)

序号	符号	名称	SHD-1500U~2000U	
			规格	物料编号
1	Q1	主电源开关	16A 3P 690V 50/60Hz	YE10200300000
2	Q2	断路器*	15A 3P 400V 50/60Hz	YE40601500000
3	Q3	门连锁断路器	60A 3P 690V 50/60Hz	YE40636300000
4	-	励磁脱扣器	SOR-C 230V	YE40133100000
5	K1	接触器*	9A 3P INO 230V 50/60Hz	YE00301000000
6	K2 K3	接触器*	38A 3P 230V 50/60Hz	YE00350000000
7	K7	中间继电器*	5A 2P 12VDC	YE03271200000
8	K8	时间继电器	TH3M-NAB 230VAC 3S~60M	YE86300300000
9	T	变压器*	500mA IN=400V OUT=230V	YE70402300800
10	F1	热过载继电器*	5~8A 690V 50/60Hz	YE01050800000
11	F2	熔断器座**	RT18-32 2P	YE41032200000
12	-	熔断器芯	10×38 500V 1A	YE46001000100
13	F3	熔断器**	6×30 2A 250V	YE41001000000
14	S1	切替开关	4P BK	YE10000400000
15	S2	超温保护器*	250V 5A	YE85540000000
16	S3	热电偶	-	BE90300000050
17	PCB-01	微电脑板*	STC43/44 230VAC	YE80001500000
18	H1	警报灯	230V 50/60Hz	YE83305100200
19	X1 X2	端子排	32A	YE61250000000
20	-	-	-	YE61253500000
21	X2	端子排	-	YE61163500000
22	X10	重载接插件	6P	YE68061600000 YE68061600100
23	FM	风扇*	220~240V 50/60Hz	YM60121200400
24	M1	风车*	400V 50Hz 3kW	YM30304000000
25	EH1 EH2	电热管**	400VAC 50Hz 32kW	BH70153200050

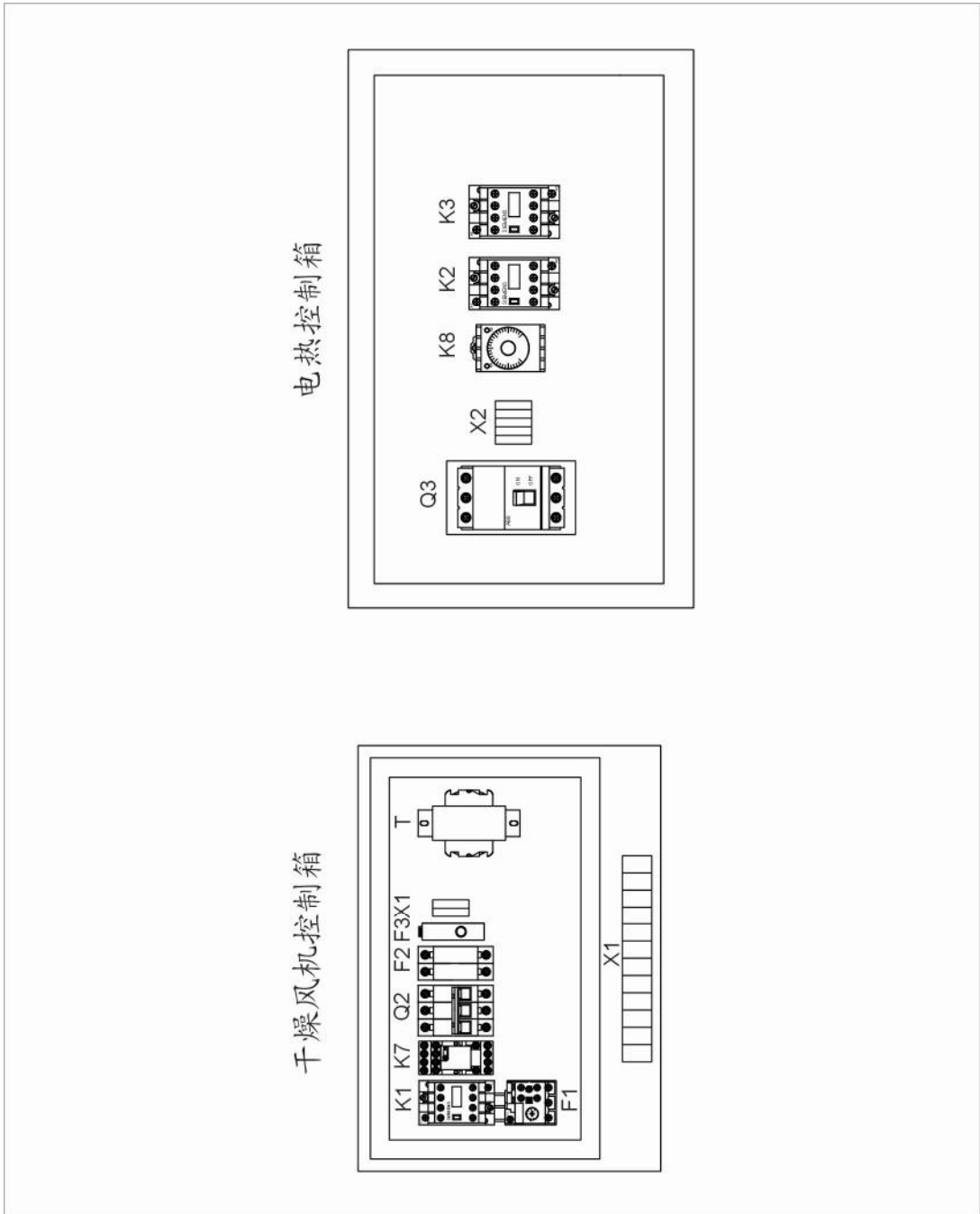
\*表示可能损坏的项目；\*\*表示较可能损坏的项目，建议备份。

请在下单采购零配件之前，先确认说明书版本号，以确保零配件物料号与实物一致。

### 2.3.11 主电路图(SHD-2500U~6000U 400V)



图 2-16: 主电路图一(SHD-2500U~6000U 400V)



图 2-17: 主电路图二(SHD-2500U~3000U 400V)



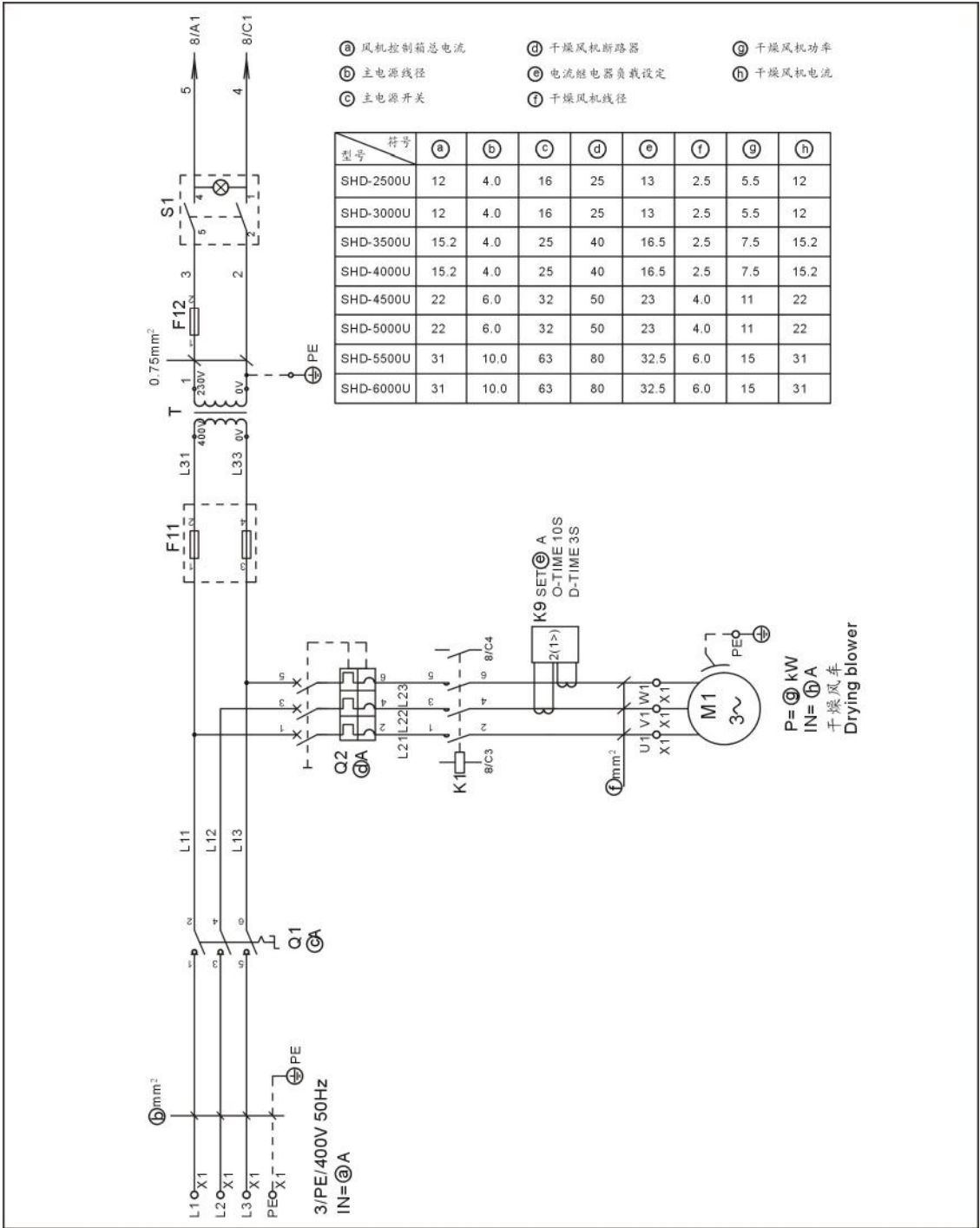

图 2-18: 主电路图二(SHD-3500U~4000U 400V)

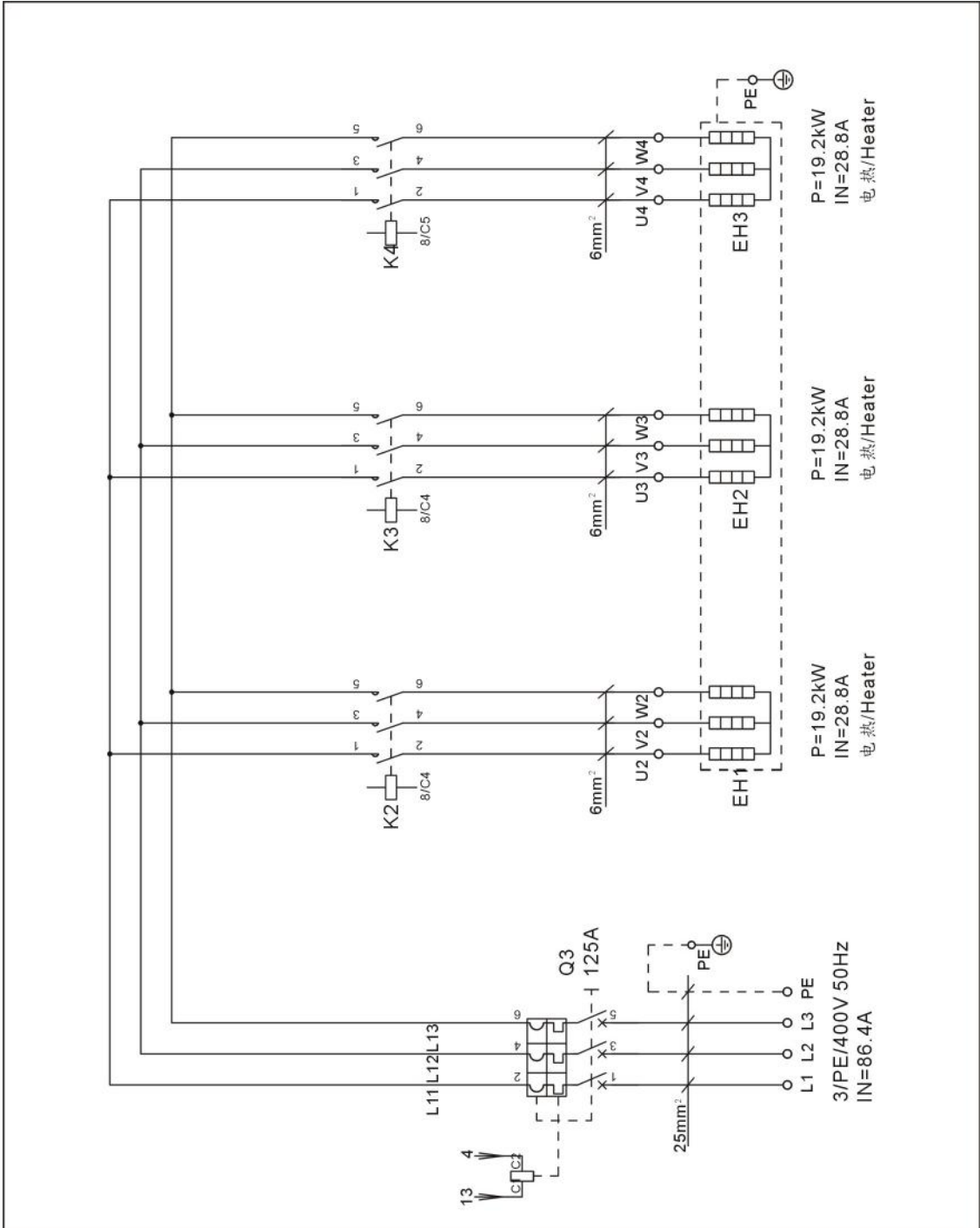

图 2-19: 主电路图二(SHD-5000U 400V)

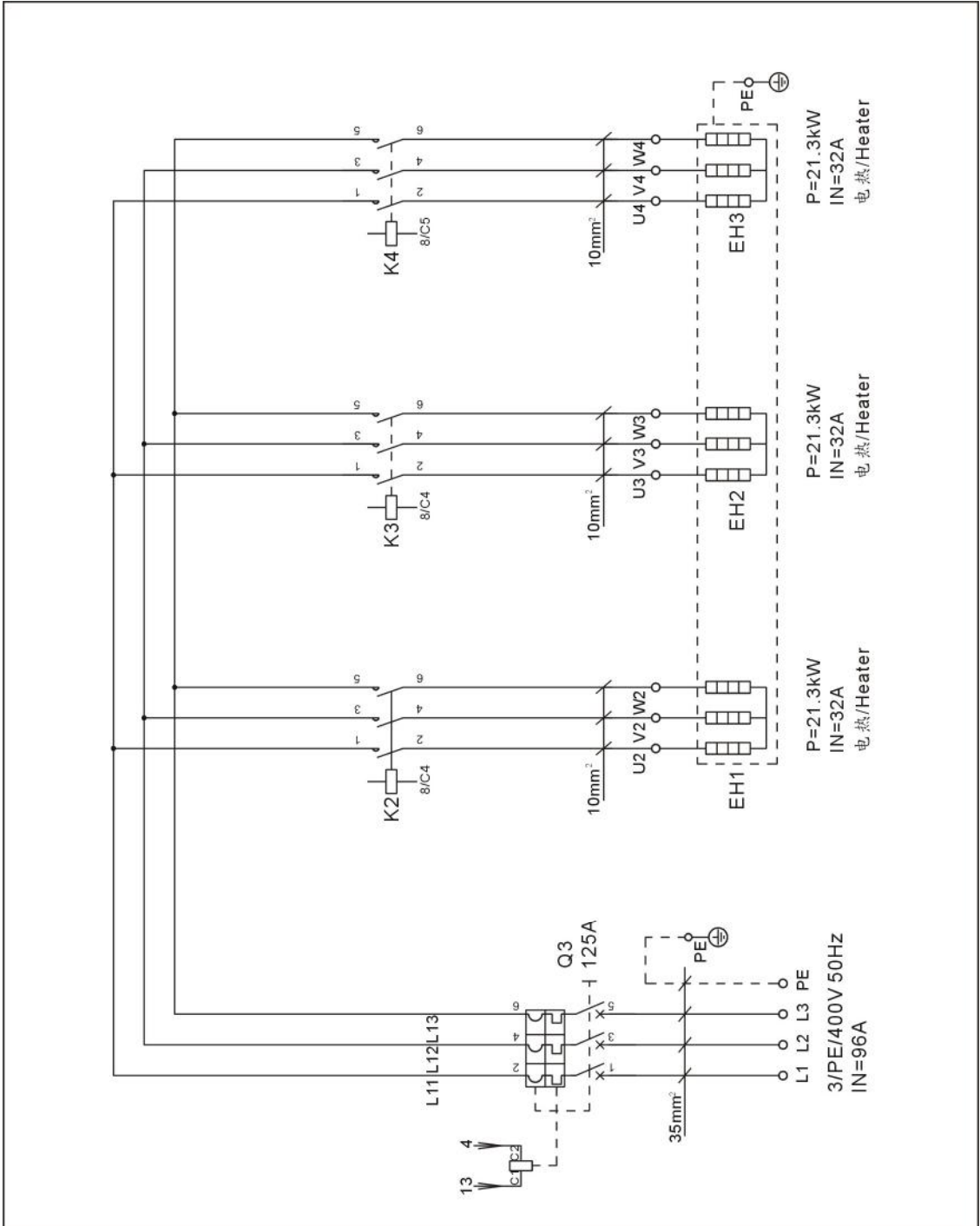

图 2-20: 主电路图二(SHD-6000U 400V)

### 2.3.12 控制电路图(SHD-2500U~6000U 400V)

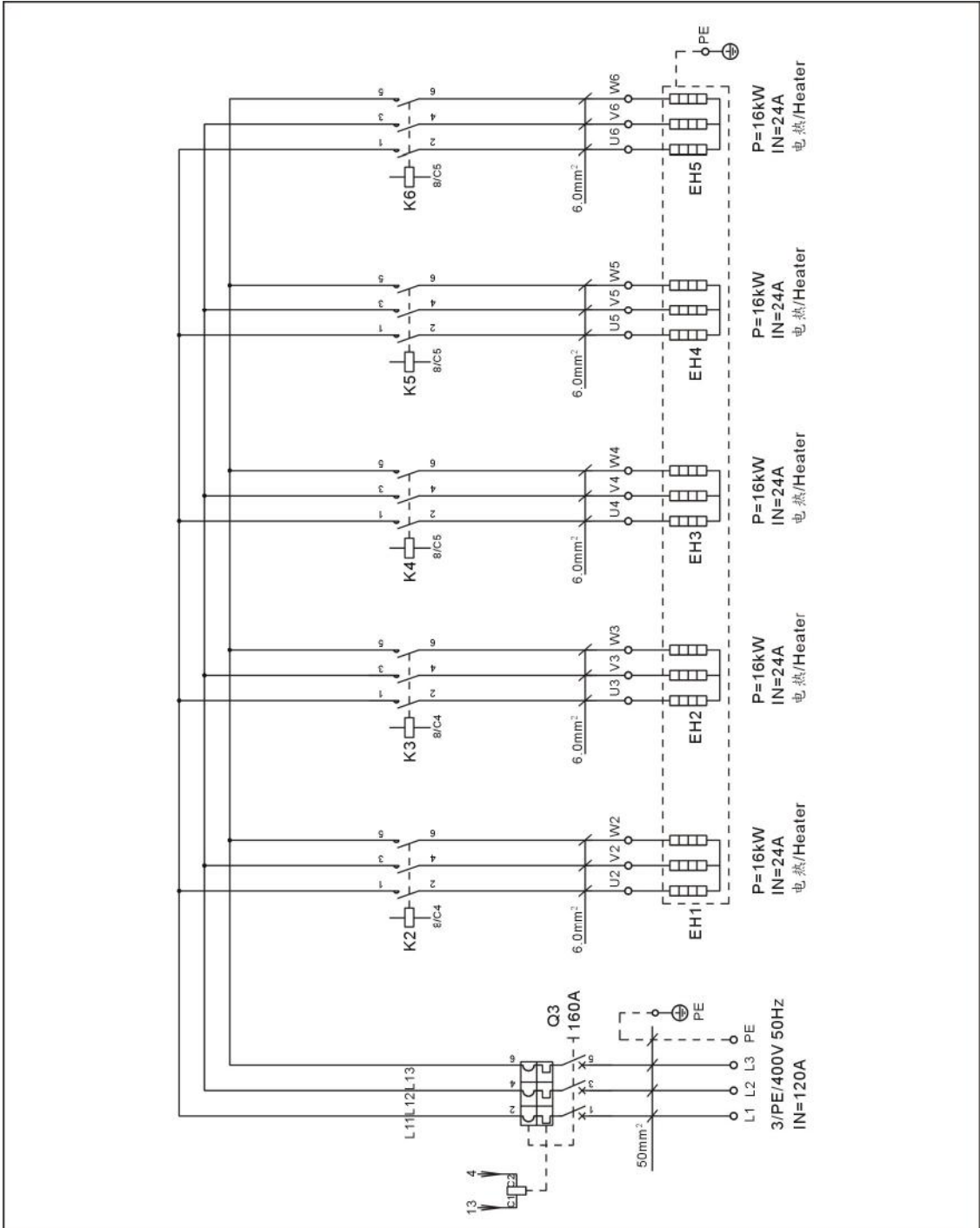

图 2-21: 控制电路图(SHD-2500U~6000U 400V)

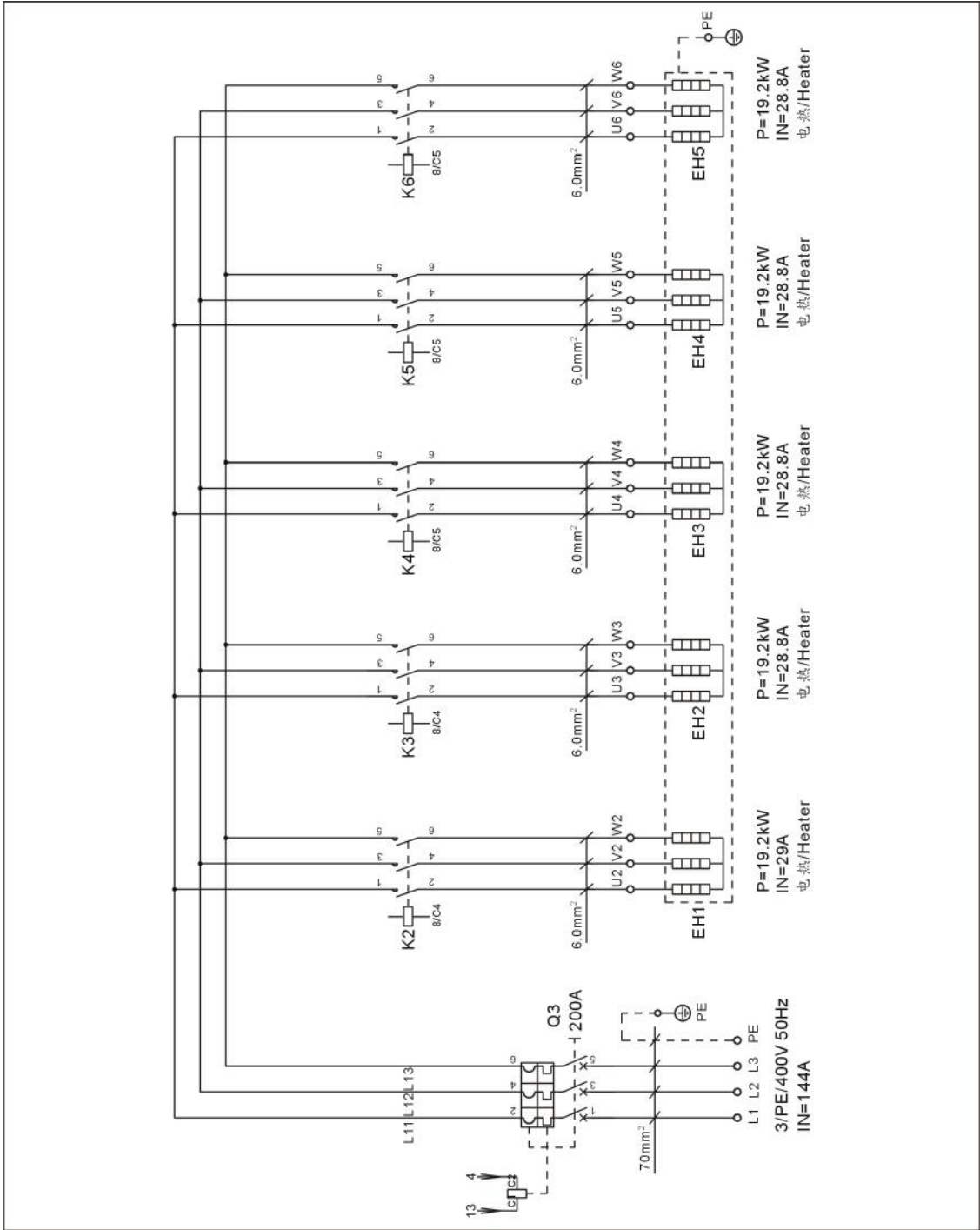
### 2.3.13 电气元件布置图(SHD-2500U~6000U 400V)

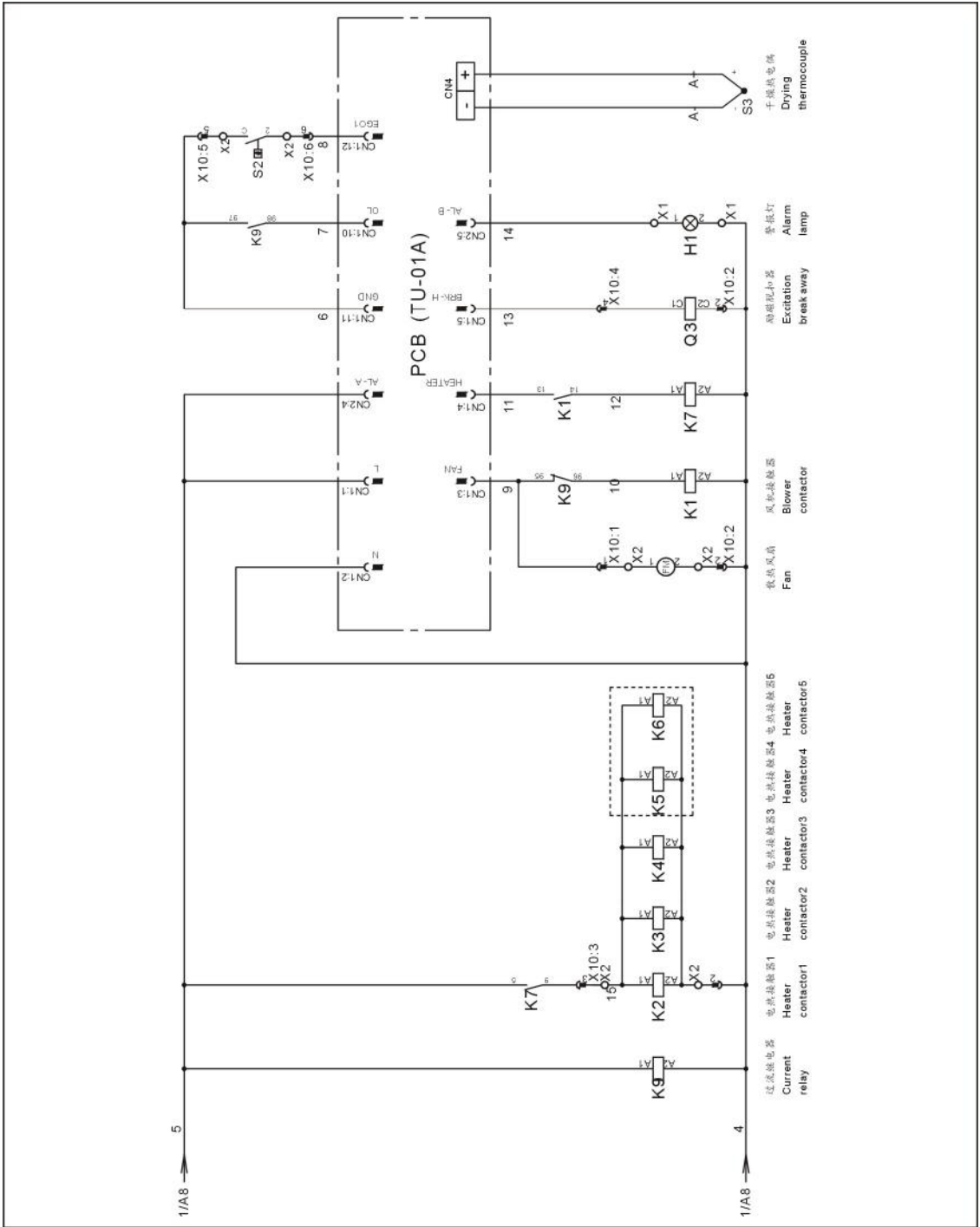

图 2-22: 电气元件布置图(SHD-2500U~6000U 400V)

### 2.3.14 电气组件明细表(SHD-2500U~6000U 400V)

表 2-17: 电气组件明细表(SHD-2500U~3000U 400V)

序号	符号	名称	SHD-2500U~3000U	
			规格	物料编号
1	Q1	主电源开关	16A	YE10021160000
2	Q2	断路器*	25A 400V	YE40602500000
3	Q3	门连锁断路器	125A	YE41161200000
4	-	励磁脱扣器	-	YE40101600000
5	K1	接触器*	17A 230V 50/60Hz	YE00602522000
6	K2 K3 K4	接触器*	38A 230V 50/60Hz	YE00602822000
7	K7	中间继电器*	220VAC	YE03270700000
8	T	变压器*	IN=400V OUT=230V 800mA	YE70402300900
9	K9	电流断路器	3~30A 230VAC	YE04473000100
10	F11	熔断器座**	2P	YE41032200000
11	-	熔断器芯	1A	YE46001000100
12	F12	熔断器**	2A	YE41001000000
13	S1	切替开关	4P (WH)	YE10210400000
14	S2	超温保护器*	250V 5A	-
15	S3	热电偶	-	-
16	PCB-01	微电脑板*	230V 50/60Hz	YE80001100000
17	H1	警报灯	230VAC 50/60Hz	YE83305100200
18	X1	端子排	41A	YE61040000000
19	-	-	-	YE61043500000
20	-	-	32A	YE61250040000
21	-	-	-	YE61253500000
22	X2	端子排	-	YE61353500000
23	-	-	32A	YE61250040000
24	X10	重载接插件	6P	YE68061640000 YE68061640100
25	FM	风扇*	220~240V 50/60Hz 0.14A	YM60121200400
26	M1	风车*	400VAC 50Hz 5.5kW	-
27	EH1 EH2 EH3	电热管**	400VAC 19.2kW	-

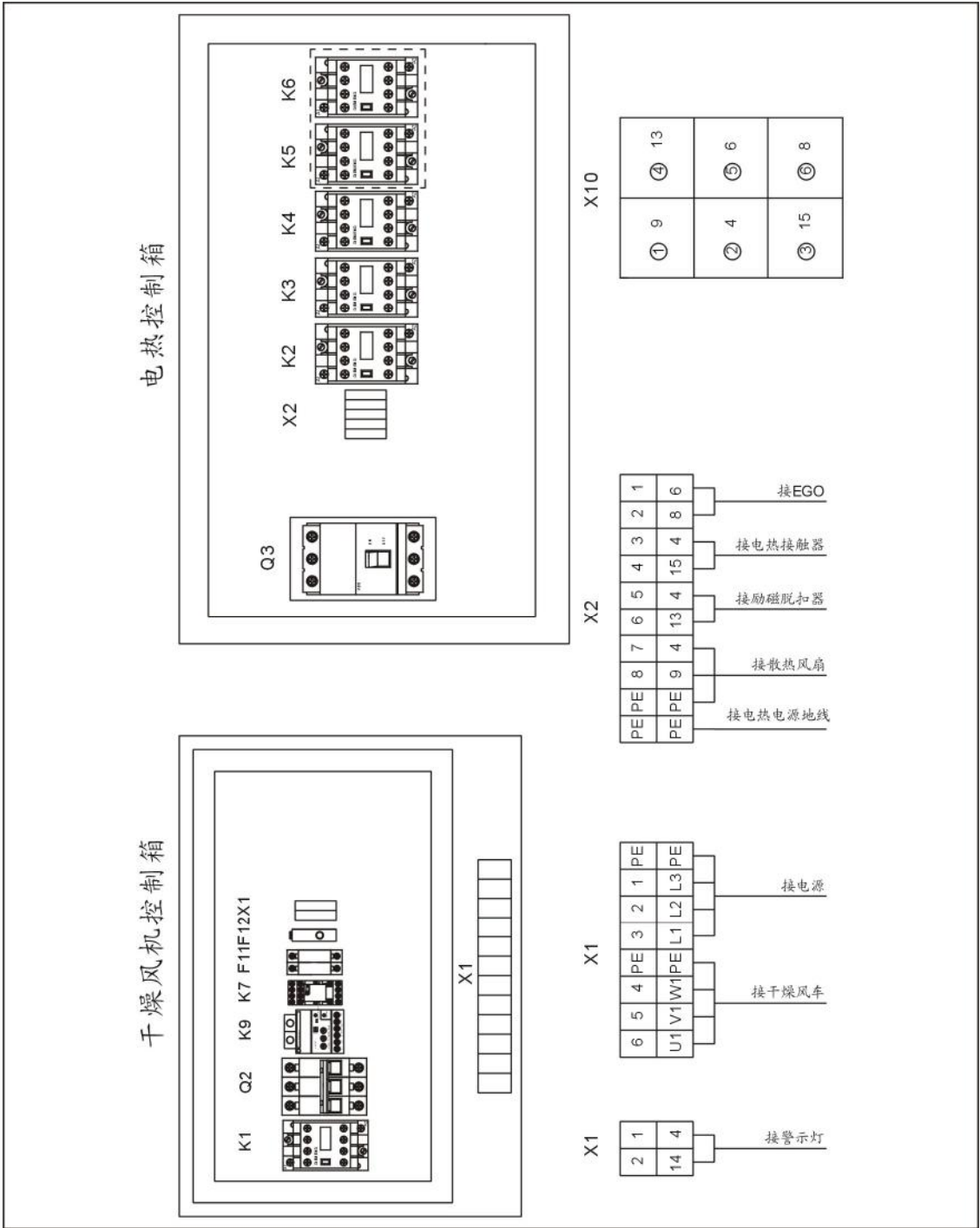
\*表示可能损坏的项目；\*\*表示较可能损坏的项目，建议备份。

请在下单采购零配件之前，先确认说明书版本号，以确保零配件物料号与实物一致。

表 2-18: 电气组件明细表(SHD-3500U~4000U 400V)

序号	符号	名称	SHD-3500U~4000U	
			规格	物料编号
1	Q1	主电源开关	25A	YE10125250000
2	Q2	断路器*	40A 400V	YE40604000000
3	Q3	门连锁断路器	125A	YE41161200000
4	-	励磁脱扣器	-	YE40101600000
5	K1	接触器*	25A 230V 50/60Hz	YE00602622000
6	K2 K3 K4	接触器*	40A 230V 50/60Hz	YE00503500000
7	K7	中间继电器*	220VAC	YE03270700000
8	T	变压器*	IN=400V OUT=230V 800mA	YE70402300900
9	K9	电流断路器	3~30A 230VAC	YE04473000100
10	F11	熔断器座**	2P	YE41032200000
11	-	熔断器芯	1A	YE46001000100
12	F12	熔断器**	2A	YE41001000000
13	S1	切替开关	4P (WH)	YE10210400000
14	S2	超温保护器*	250V 5A	-
15	S3	热电偶	-	-
16	PCB-01	微电脑板*	230V 50/60Hz	YE80001100000
17	H1	警报灯	230VAC 50/60Hz	YE83305100200
18	X1	端子排	41A	YE61040000000
19	-	-	-	YE61043500000
20	-	-	32A	YE61250040000
21	-	-	-	YE61253500000
22	X2	端子排	-	YE61353500000
23	-	-	32A	YE61250040000
24	X10	重载接插件	6P	YE68061640000 YE68061640100
25	FM	风扇*	220~240V 50/60Hz 0.14A	YM60121200400
26	M1	风车*	400VAC 50Hz 7.5kW	-
27	EH1 EH2 EH3	电热管**	400VAC 21.3kW	-

\*表示可能损坏的项目；\*\*表示较可能损坏的项目，建议备份。

请在下单采购零配件之前，先确认说明书版本号，以确保零配件物料号与实物一致。

表 2-19: 电气组件明细表(SHD-5000U 400V)

序号	符号	名称	SHD-5000U	
			规格	物料编号
1	Q1	主电源开关	32A	YE10323200000
2	Q2	断路器*	50A 400V	YE40605000000
3	Q3	门连锁断路器	160A	YE41161600000
4	-	励磁脱扣器	-	YE40101600000
5	K1	接触器*	32A 230V 50/60Hz	YE00602722000
6	K2~K6	接触器*	38A 230V 50/60Hz	YE00602822000
7	K7	中间继电器*	220VAC	YE03270700000
8	T	变压器*	IN=400V OUT=230V 800mA	YE70402300900
9	K9	电流断路器	3~30A 230VAC	YE04473000100
10	F11	熔断器座**	2P	YE41032200000
11	-	熔断器芯	1A	YE46001000100
12	F12	熔断器**	2A	YE41001000000
13	S1	切替开关	4P (WH)	YE10210400000
14	S2	超温保护器*	250V 5A	-
15	S3	热电偶	-	-
16	PCB-01	微电脑板*	230V 50/60Hz	YE80001100000
17	H1	警报灯	230VAC 50/60Hz	YE83305100200
18	X1	端子排	57A	YE61060000000
19	-	-	-	YE61063500000
20	-	-	32A	YE61250040000
21	-	-	-	YE61253500000
22	X2	端子排	-	YE61353500000
23	-	-	32A	YE61250040000
24	X10	重载接插件	6P	YE68061640000 YE68061640100
25	FM	风扇*	220~240V 50/60Hz 0.14A	YM60121200400
26	M1	风车*	400VAC 50Hz 11kW	-
27	EH1~EH5	电热管**	400VAC 16kW	-

\*表示可能损坏的项目；\*\*表示较可能损坏的项目，建议备份。

请在下单采购零配件之前，先确认说明书版本号，以确保零配件物料号与实物一致。



表 2-20: 电气组件明细表(SHD-6000U 400V)

序号	符号	名称	SHD-6000U	
			规格	物料编号
1	Q1	主电源开关	63A	YE10636300000
2	Q2	断路器*	80A 400V	YE40800300000
3	Q3	门连锁断路器	200A	YE41252000000
4	-	励磁脱扣器	-	YE40101600000
5	K1	接触器*	38A 230V 50/60Hz	YE00602822000
6	K2~K6	接触器*	40A 230V 50/60Hz	YE00503500000
7	K7	中间继电器*	220VAC	YE03270700000
8	T	变压器*	IN=400V OUT=230V 800mA	YE70402300900
9	K9	电流断路器	5~60A 230VAC	YE04476000100
10	F11	熔断器座**	2P	YE41032200000
11	-	熔断器芯	1A	YE46001000100
12	F12	熔断器**	2A	YE41001000000
13	S1	切替开关	4P (WH)	YE10210400000
14	S2	超温保护器*	250V 5A	-
15	S3	热电偶	-	-
16	PCB-01	微电脑板*	230V 50/60Hz	YE80001100000
17	H1	警报灯	230VAC 50/60Hz	YE83305100200
18	X1	端子排	76A	YE61100000000
19	-	-	-	YE61103500000
20	-	-	32A	YE61250040000
21	-	-	-	YE61253500000
22	X2	端子排	-	YE61353500000
23	-	-	32A	YE61250040000
24	X10	重载接插件	6P	YE68061640000 YE68061640100
25	FM	风扇*	220~240V 50/60Hz 0.14A	YM60121200400
26	M1	风车*	400VAC 50Hz 11kW	-
27	EH1~EH5	电热管**	400VAC 19.2kW	-

\*表示可能损坏的项目；\*\*表示较可能损坏的项目，建议备份。

请在下单采购零配件之前，先确认说明书版本号，以确保零配件物料号与实物一致。

### 2.3.15 主电路图(SHD-2500U~6000U 230V)



图 2-23: 主电路图一(SHD-2500U~6000U 230V)



图 2-24: 主电路图二(SHD-2500U~3000U 230V)

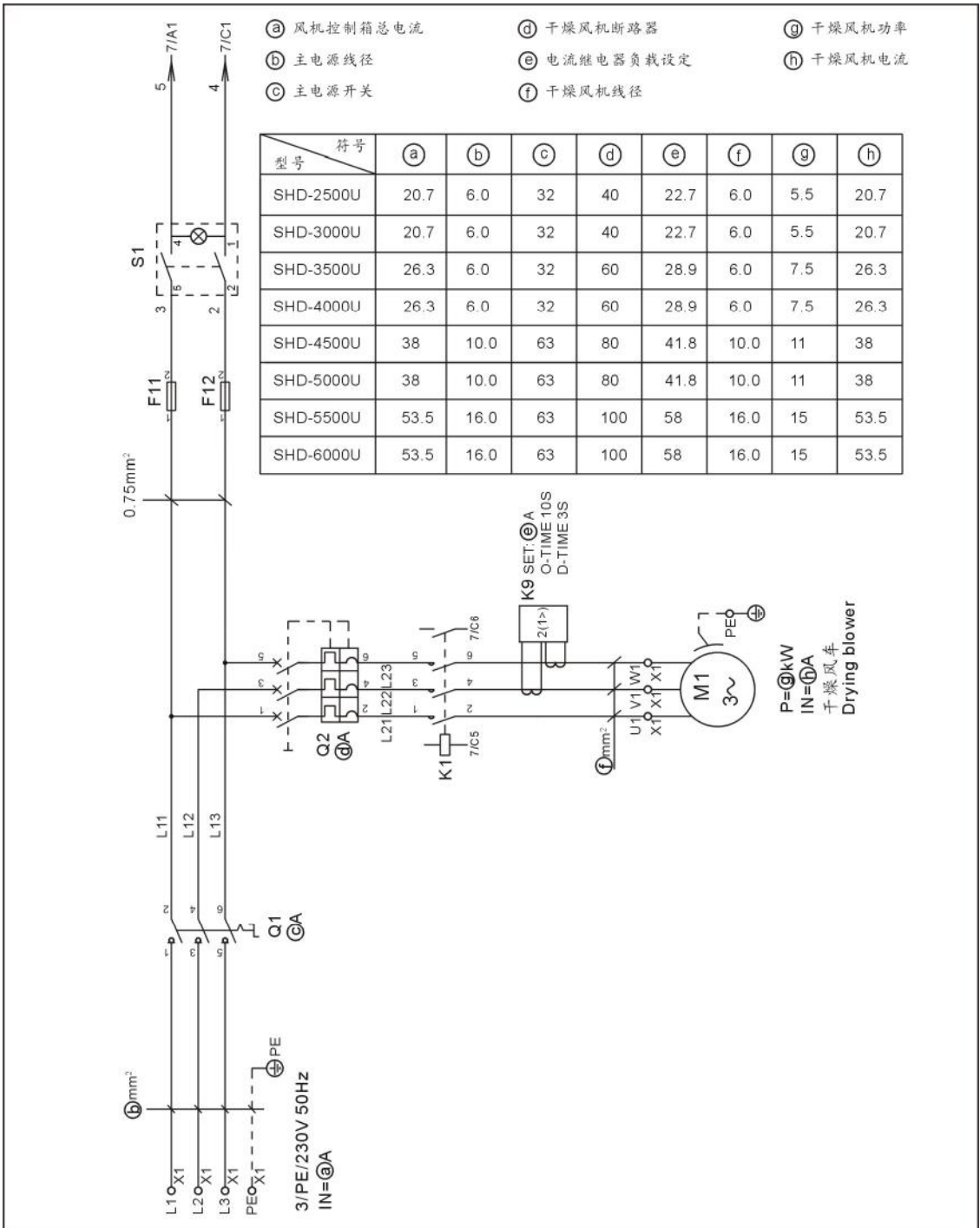

图 2-25: 主电路图二(SHD-3500U~4000U 230V)

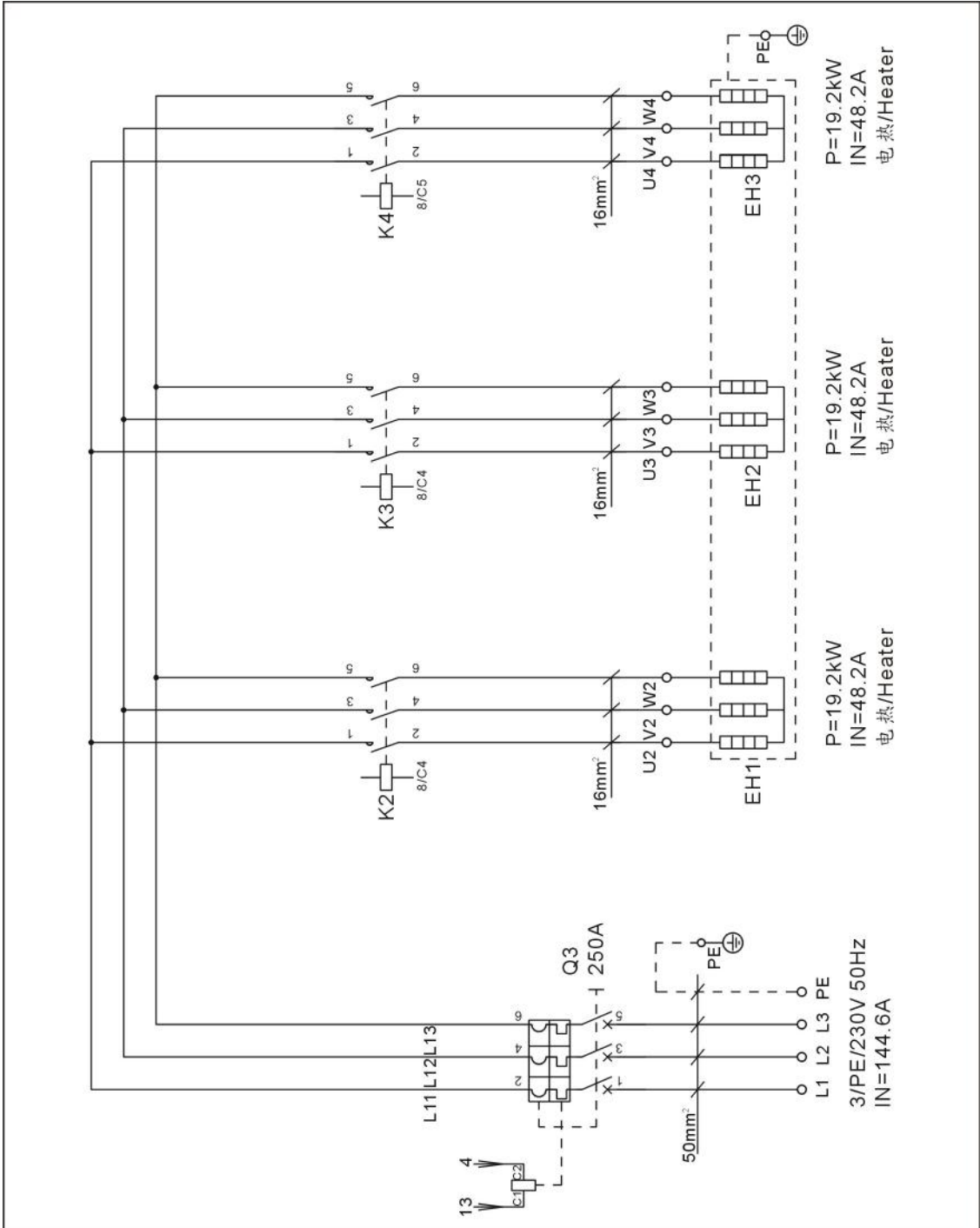

图 2-26: 主电路图二(SHD-5000U 230V)

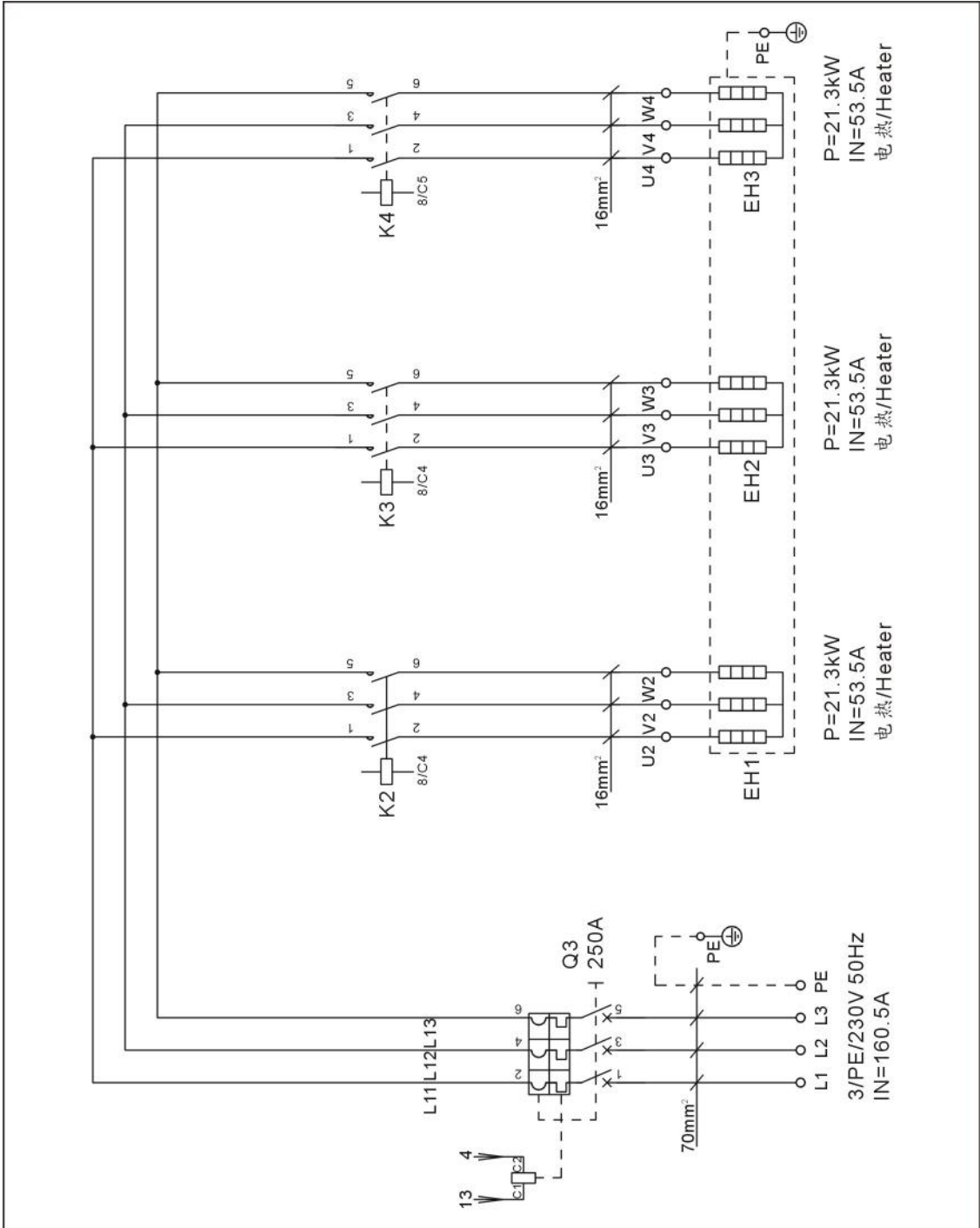

图 2-27: 主电路图二(SHD-6000U 230V)

### 2.3.16 控制电路图(SHD-2500U~6000U 230V)

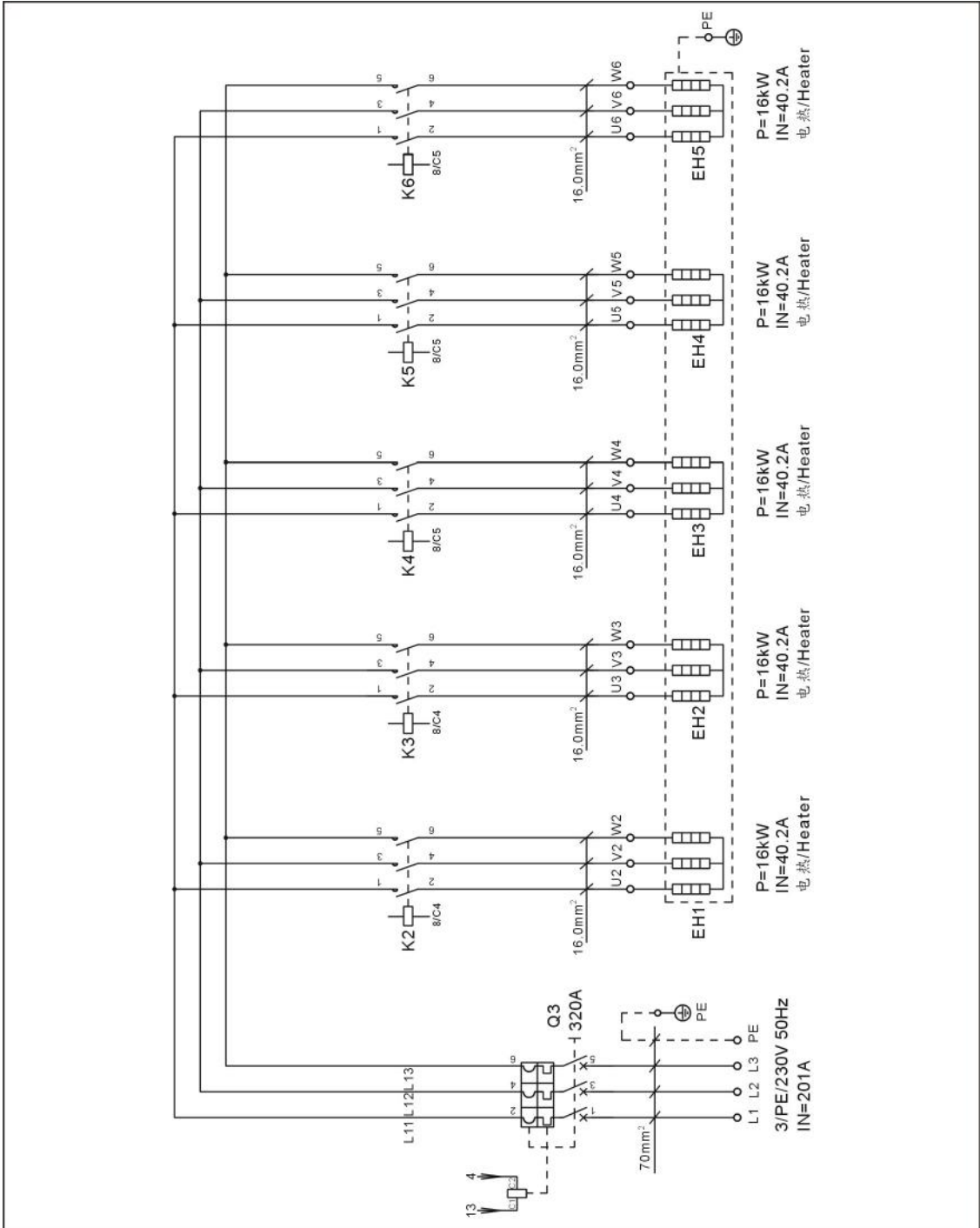

图 2-28: 控制电路图(SHD-2500U~6000U 230V)

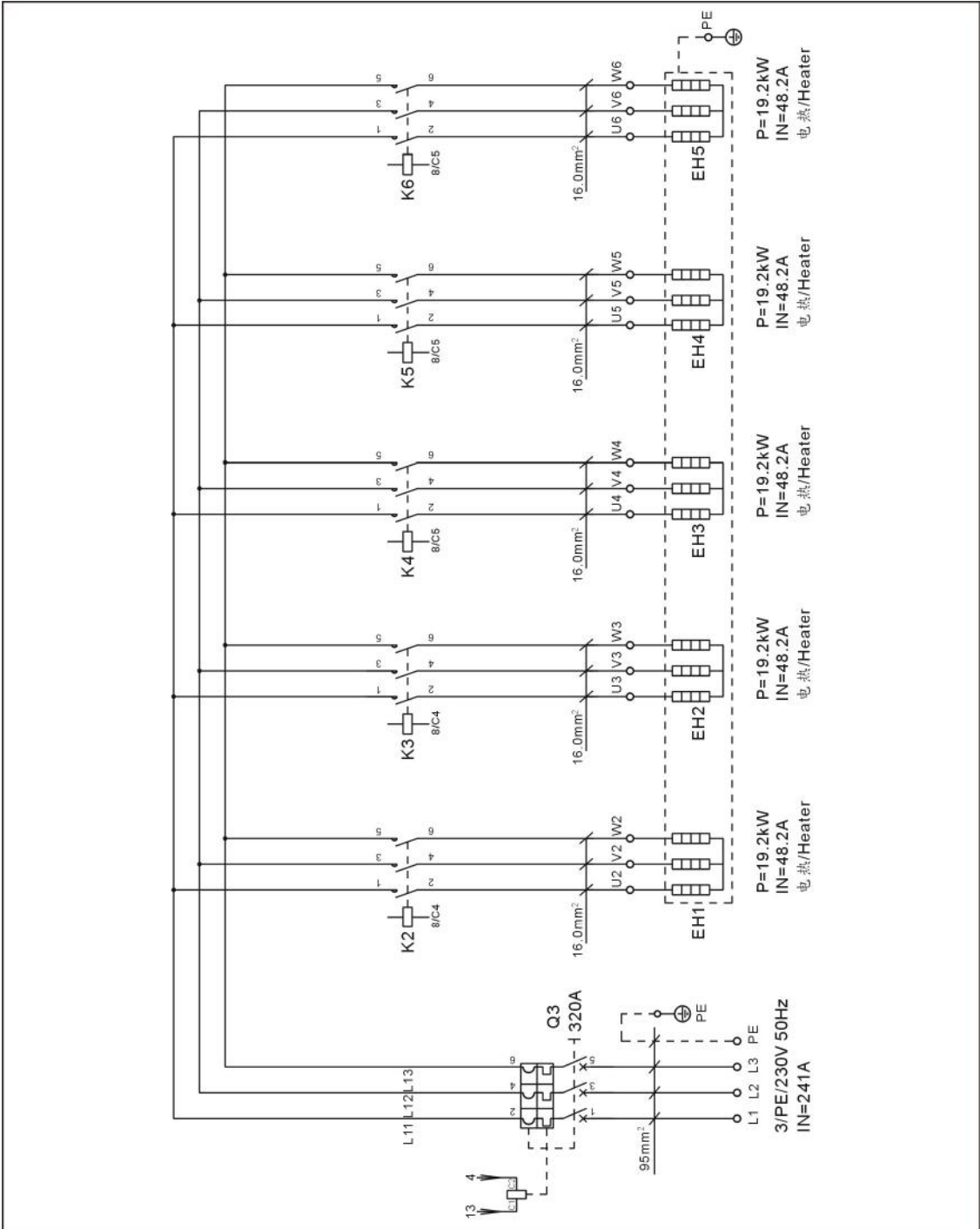
### 2.3.17 电气元件布置图(SHD-2500U~6000U 230V)



图 2-29: 电气元件布置图(SHD-2500U~6000U 230V)

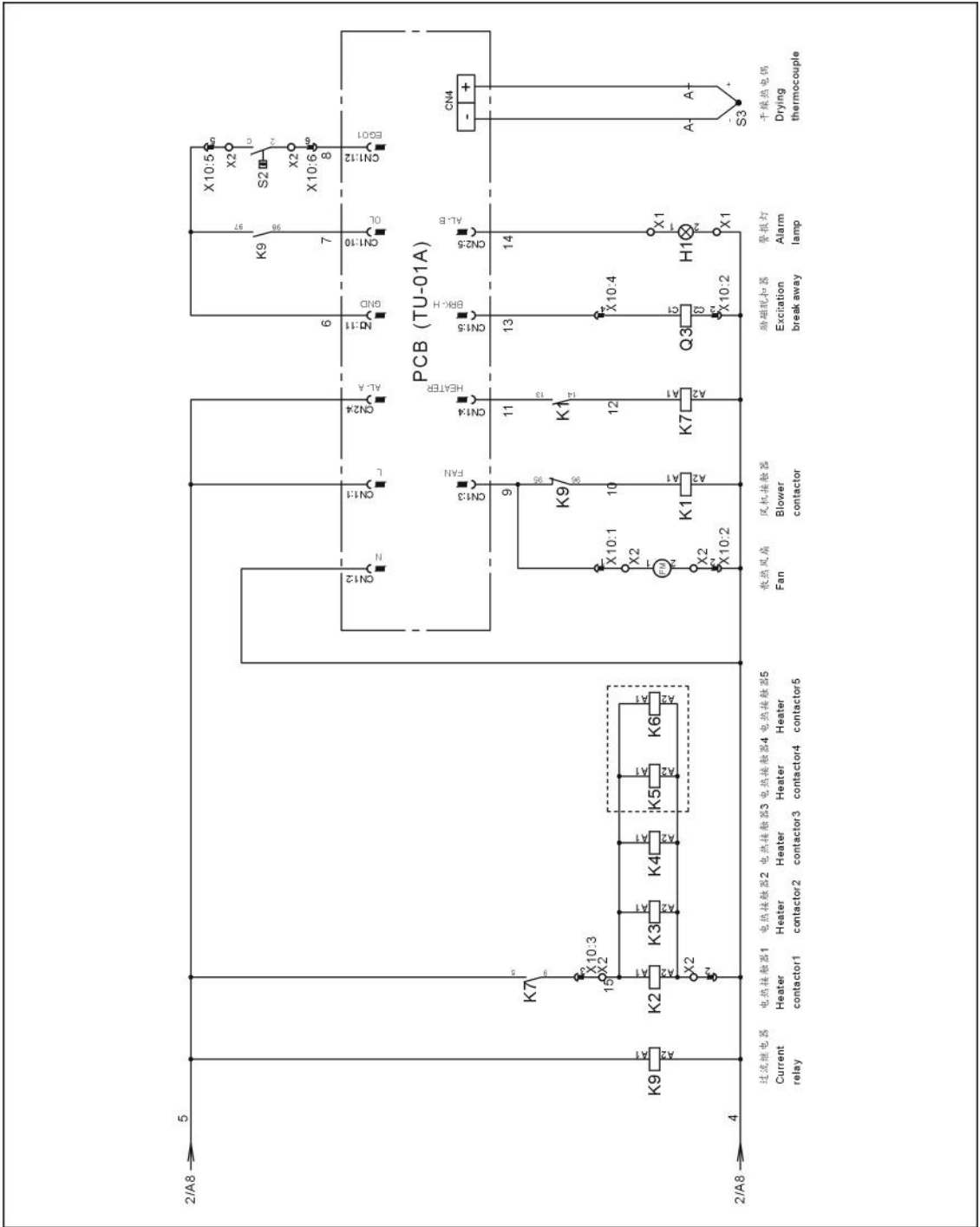

### 2.3.18 电气组件明细表(SHD-2500U~6000U 230V)

表 2-21: 电气组件明细表(SHD-2500U~3000U 230V)

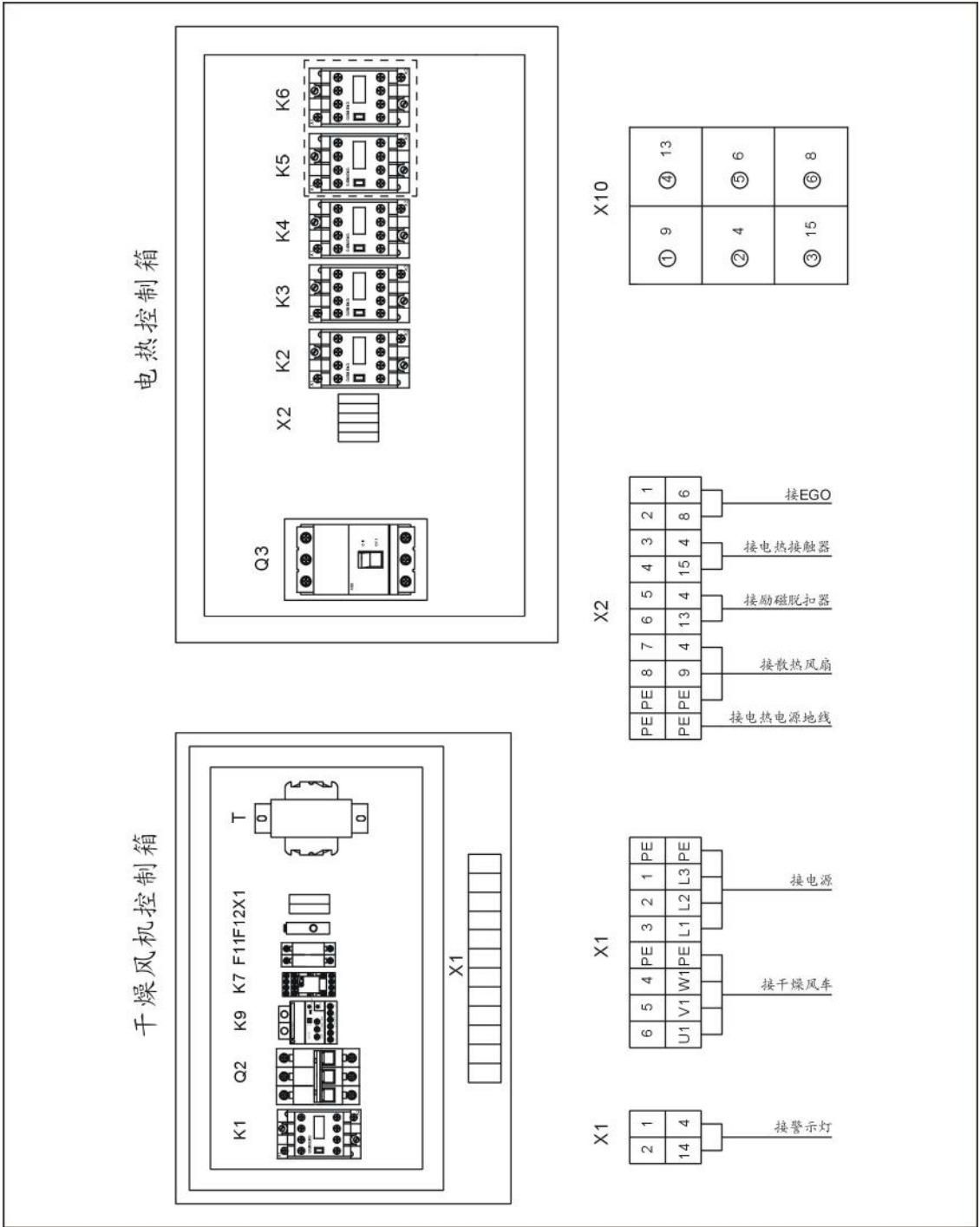
序号	符号	名称	SHD-2500U~3000U	
			规格	物料编号
1	Q1	主电源开关	32A	YE10323200000
2	Q2	断路器*	40A 230V	YE40604000000
3	Q3	门连锁断路器	250A	YE41252500000
4	-	励磁脱扣器	-	YE40101600000
5	K1	接触器*	17A 230V 50/60Hz	YE00602722000
6	K2 K3 K4	接触器*	65A 230V 50/60Hz	YE00504400000
7	K7	中间继电器*	220VAC	YE03270700000
8	K9	电流断电器	3~30A 230VAC	YE04473000100
9	F11 F12	熔断器**	2A	YE41001000000
10	S1	切替开关	4P (WH)	YE10210400000
11	S2	超温保护器*	250V 5A	-
12	S3	热电偶	-	-
13	PCB-01	微电脑板*	230V 50/60Hz	YE80001100000
14	H1	警报灯	230VAC 50/60Hz	YE83305100200
15	X1	端子排	41A	YE61060000000
16	-	-	-	YE61063500000
17	-	-	32A	YE61250040000
18	X2	端子排	-	YE61353500000
19	-	-	32A	YE61250040000
20	X10	重载接插件	6P	YE68061640000 YE68061640100
21	FM	风扇*	220~240V 50/60Hz 0.14A	YM60121200400
22	M1	风车*	230VAC 50Hz 5.5kW	-
23	EH1 EH2 EH3	电热管**	230VAC 19.2kW	-

\*表示可能损坏的项目；\*\*表示较可能损坏的项目，建议备份。

请在下单采购零配件之前，先确认说明书版本号，以确保零配件物料号与实物一致。

表 2-22: 电气组件明细表(SHD-3500U~4000U 230V)

序号	符号	名称	SHD-3500U~4000U	
			规格	物料编号
1	Q1	主电源开关	32A	YE10323200000
2	Q2	断路器*	60A 230V	YE40606000000
3	Q3	门连锁断路器	250A	YE41252500000
4	-	励磁脱扣器	-	YE40101600000
5	K1	接触器*	38A 230V 50/60Hz	YE00602822000
6	K2 K3 K4	接触器*	65A 230V 50/60Hz	YE00504400000
7	K7	中间继电器*	220VAC	YE03270700000
8	K9	电流断路器	3~30A 230VAC	YE04473000100
9	F11 F12	熔断器**	2A	YE41001000000
10	S1	切替开关	4P (WH)	YE10210400000
11	S2	超温保护器*	250V 5A	-
12	S3	热电偶	-	-
13	PCB-01	微电脑板*	230V 50/60Hz	YE80001100000
14	H1	警报灯	230VAC 50/60Hz	YE83305100200
15	X1	端子排	41A	YE61060000000
16	-	-	-	YE61063500000
17	-	-	32A	YE61250040000
18	X2	端子排	-	YE61353500000
19	-	-	32A	YE61250040000
20	X10	重载接插件	6P	YE68061640000 YE68061640100
21	FM	风扇*	220~240V 50/60Hz 0.14A	YM60121200400
22	M1	风车*	230VAC 50Hz 7.5kW	-
23	EH1 EH2 EH3	电热管**	230VAC 21.3kW	-

\*表示可能损坏的项目；\*\*表示较可能损坏的项目，建议备份。

请在下单采购零配件之前，先确认说明书版本号，以确保零配件物料号与实物一致。

表 2-23: 电气组件明细表(SHD-5000U 230V)

序号	符号	名称	SHD-5000U	
			规格	物料编号
1	Q1	主电源开关	63A	YE10636300000
2	Q2	断路器*	80A 230V	YE40800300000
3	Q3	门连锁断路器	320A	YE41503200000
4	-	励磁脱扣器	-	YE40101600000
5	K1	接触器*	50A 230V 50/60Hz	YE00503600000
6	K2~K6	接触器*	50A 230V 50/60Hz	YE00503600000
7	K7	中间继电器*	220VAC	YE03270700000
8	K9	电流断路器	5~60A 230VAC	YE04476000100
9	F11 F12	熔断器**	2A	YE41001000000
10	S1	切替开关	4P (WH)	YE10210400000
11	S2	超温保护器*	250V 5A	-
12	S3	热电偶	-	-
13	PCB-01	微电脑板*	230V 50/60Hz	YE80001100000
14	H1	警报灯	230VAC 50/60Hz	YE83305100200
15	X1	端子排	-	YE61100000000
16	-	-	-	YE61103500000
17	-	-	32A	YE61250040000
18	X2	端子排	-	YE61353500000
19	-	-	32A	YE61250040000
20	X10	重载接插件	6P	YE68061640000 YE68061640100
21	FM	风扇*	220~240V 50/60Hz 0.14A	YM60121200400
22	M1	风车*	230VAC 50Hz 11kW	-
23	EH1 EH2 EH3	电热管**	230VAC 16kW	-

\*表示可能损坏的项目；\*\*表示较可能损坏的项目，建议备份。

请在下单采购零配件之前，先确认说明书版本号，以确保零配件物料号与实物一致。

表 2-24: 电气组件明细表(SHD-6000U 230V)

序号	符号	名称	SHD-6000U	
			规格	物料编号
1	Q1	主电源开关	63A	YE10636300000
2	Q2	断路器*	100A 230V	YE40100300000
3	Q3	门连锁断路器	320A	YE41503200000
4	-	励磁脱扣器	-	YE40101600000
5	K1	接触器*	65A 230V 50/60Hz	YE00504400000
6	K2~K6	接触器*	65A 230V 50/60Hz	YE00504400000
7	K7	中间继电器*	220VAC	YE03270700000
8	K9	电流断路器	5~60A 230VAC	YE04476000100
9	F11 F12	熔断器**	2A	YE41001000000
10	S1	切替开关	4P (WH)	YE10210400000
11	S2	超温保护器*	250V 5A	-
12	S3	热电偶	-	-
13	PCB-01	微电脑板*	230V 50/60Hz	YE80001100000
14	H1	警报灯	230VAC 50/60Hz	YE83305100200
15	X1	端子排	-	YE61160000000
16	-	-	-	YE61163500000
17	-	-	32A	YE61250040000
18	X2	端子排	-	YE61353500000
19	-	-	32A	YE61250040000
20	X10	重载接插件	6P	YE68061640000 YE68061640100
21	FM	风扇*	220~240V 50/60Hz 0.14A	YM60121200400
22	M1	风车*	230VAC 50Hz 15kW	-
23	EH1 EH2 EH3	电热管**	230VAC 19.2kW	-

\*表示可能损坏的项目；\*\*表示较可能损坏的项目，建议备份。

请在下单采购零配件之前，先确认说明书版本号，以确保零配件物料号与实物一致。

### 2.3.19 电器元件说明

#### 热过载继电器

机器出厂时，热继电器被设定为手动复位模式，因而系统当出现马达过载故障信息时，请首先排除故障，然后须打开控制箱门，按下热继电器的复位按钮(如果按不下去，请等待 1 分钟左右再将它按下去)，使热继电器恢复工作。



图 2-30: 热过载继电器

热过载继电器说明:

- 1) 接线端子 A2, (用于将接触器线圈的接线端子 A2 引出)。
- 2) 整定电流调节盘。
- 3) 复位按钮(蓝色)。
  - H: 手动复位
  - A: 自动复位
- 4) 脱扣指示(绿色)
  - 当手动复位时，脱扣后指示杆顶出，在自动复位时无脱扣指示。
- 5) 测试按钮(红色)。
- 6) 95、96、97、98 为辅助触头接线端子号，95、96 为常闭触头，97、98 为常开触头。
- 7) 主回路接线端子号，使用时必须与接触器的接线端子号相一致。

## 电流继电器

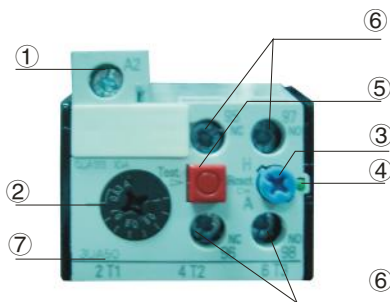

图 2-31: 电流继电器

电流继电器说明:

- 1) 整定电流调节盘。
- 2) 延迟动作时间设定 (单位: S)。
- 3) 延迟复位时间设定 (单位: S)。
- 4) 电源工作指示灯。
- 5) 过电流指示灯。当过电流时, 过电流指示灯亮, 电流继电器动作, 95、96 接线端由常闭变为常开, 97、98 接线端由常开变为常闭。
- 6) 测试/停止按钮。
- 7) 复位按钮。

## 2.4 选购配件

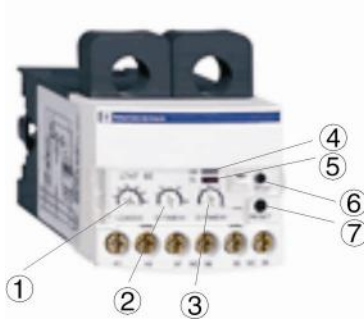
### 2.4.1 脚架

每种规格都有相应的脚架如图所示



SHD-20U-750U 适用

图 2-32: 脚架

表 2-25: 脚架选配表

型号	适用机型	外形尺寸 (mm)		
		长度(mm)	宽度(mm)	高度(mm)
FSU-20	SHD-20U	550	450	790
FSU-40	SHD-40U			
FSU-80	SHD-80U	722	552	840
	SHD-120U			
FSU-160	SHD-160U	795	652	920
	SHD-230U			
FSU-300	SHD-300U	930	790	970
	SHD-450U			
FSU-600	SHD-600U	1200	1000	1130
	SHD-750U			

## 2.4.2 欧化吸料盒

欧式外观设计，配合脚架型干燥机使用，搭配吸料机，吸料顺畅、落料容易。



SHD-20U-120U 适用      SHD-160U 及以上适用

图 2-33: 欧化吸料盒

表 2-26: 欧化吸料盒选配表

型号 \ 适用机型	SHD-20U~120U	SHD-160U 及以上
SBU	-20-38S	-160-38S
SBU	-20-50S	-160-50S
SBU	-20-38D	-160-38D
SBU	-20-50D	-160-50D

- 注: 1) 加装气动式截料阀 (机器后面加注“V”);  
 2) 改为不锈钢材质 (机型后面加注“S”);  
 3) 不锈钢抛光处理 (机型后面加注“P”);  
 4) 以上规格表中“S”表示单管吸料盒, “D”表示双管吸料盒。



## 2.4.3 HAR-U 欧化热风回收器

### 2.4.3.1 概述

HAR-U 欧化热风回收器具有节能、集尘两大功能，设计是为配合欧化干燥机，形成封闭回路使用的，结构更为简单，安装更为方便，高效的热风利用率，可约节省 40% 的能源，提高生产效率；内置过滤器可保持空气清洁干净，保证产品质量，配有补风口调接阀及排湿孔，使热风能更好的循环利用。



机型：HAR-80U

图 2-34：欧化热风回收器

特点：

- 1) 热风回收循环，可避免房内温度升高；
- 2) 保持厂房内空气清洁，保证产品品质；
- 3) 由于热风循环加热速度极快，且能降低损耗，约可节省能源 40%；
- 4) 适用于 SHD-1200U 以下机型；
- 5) 风量调节装置。

### 2.4.3.2 机器规格

#### 1) 规格表

表 2-27: 欧化热风回收器规格表

型号	过滤桶径 (mm)	入风管径	出风管径	搭配欧化干燥机	固定板	风机法兰 (附外气风量调节器)
HAR-20U	160	1.5"	2"	SHD-20U 用	SHD-20U 用	0.12kW 风机入风法兰
HAR-40U				SHD-40U 用	SHD-40U 用	
HAR-80U	225	2"	3"	SHD-80U~120U 用	SHD-80U~120U 用	0.18kW 风机入风法兰
HAR-160U	225	2.5"	3"	SHD-160U~230U 用	SHD-160U~230U 用	
HAR-300U	225	2.5"	4"	SHD-300U~450U 用	SHD-300U~450U 用	0.25kW 风机入风法兰
HAR-600U	225	3"		SHD-600U~750U 用	SHD-600U~750U 用	0.55kW 风机入风法兰
HAR-900U	225	4"		SHD-900U 用	SHD-900U 用	
HAR-1200U	225	4"	4"	SHD-1200U 用	SHD-1200U 用	1.1kW 风机入风法兰



图 2-35: 欧化热风回收器外形尺寸图

## 2) 外形尺寸

表 2-28: 欧化热风回收器外形尺寸表

机型	A(mm)	B(mm)	D1(mm)	D2(mm)	D3(mm)	H1(mm)	H2(mm)	H3(mm)
HAR-20U	125	260	38	50.8	160	170	277	50
HAR-40U								
HAR-80U	152	314	51	76.2	225	303	405	50
HAR-120U								
HAR-160	152	314	63.5	76.2	225	303	405	50
HAR-230U								
HAR-300U	152	310	63.5	101.6	225	345	450	50
HAR-450U								
HAR-600U	152	322	76.2	101.6	225	345	450	50
HAR-750U								
HAR-900U	152	322	101.6	101.6	225	345	450	50
HAR-1200U								

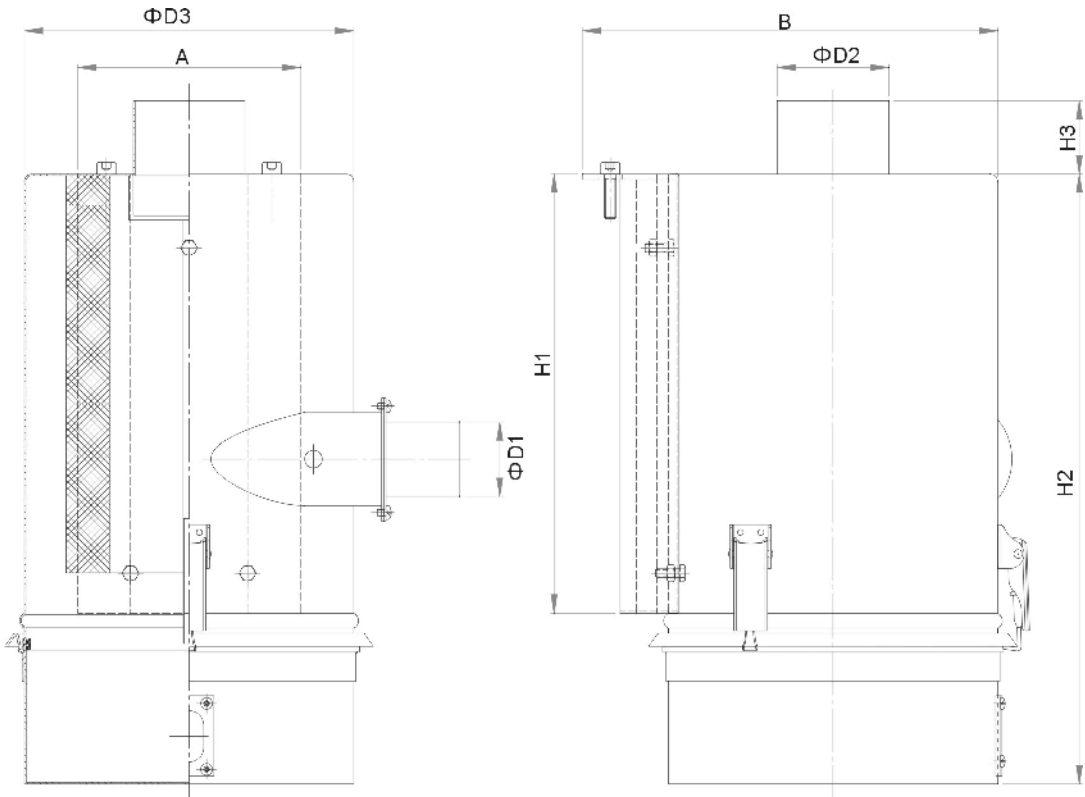
### 2.4.3.3 原理说明

HAR-U 欧化热风回收器内置过滤器设计，连接干燥机排风口和风机补风口。由干燥机排风口排出的热风夹带湿气和粉尘，湿气由过滤桶上小孔排出(见 1)，其余热风经过滤器过滤后至电热加热，再进入干燥桶干燥原料，从而使其周始循环使用。HAR-U 热风回收器配置有可旋转的调风铝套(A)，用户可根据实际的需求，松开锁紧螺钉(B)，调节干燥机的合理补风量(见图 2)。



图 2-36: 欧化热风回收器原理图



注意!

如发现过滤桶进风管没有排湿口请自行钻孔或与本公司联系。

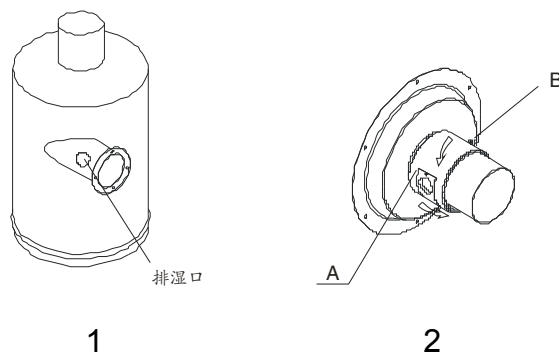
#### 2.4.3.4 分解图



图 2-37: 欧化热风回收器分解图

表 2-29: 欧化热风回收器材料明细表

序号	名称	物料编号						
		HAR-20U/40U	HAR-80U	HAR-160U	HAR-300U	HAR-600U	HAR-900U	HAR-1200U
1	螺母	-	-	-	-	-	-	-
2	安装板	-	-	-	-	-	-	-
3	过滤桶	-	-	-	-	-	-	-
4	进风口法兰	-	-	-	-	-	-	-
5	螺钉	-	-	-	-	-	-	-
6	螺母	-	-	-	-	-	-	-
7	垫圈	-	-	-	-	-	-	-
8	弹簧扣	YW02003000400	YW02003000400	YW02003000400	YW02003000400	YW02003000400	YW02003000400	YW02003000400
9	螺钉	-	-	-	-	-	-	-
10	固定螺杆	YW69061000100	YW69061000100	YW69061000100	YW69061000100	YW69061000100	YW69061000100	YW69061000100
11	过滤器*	YR50138000000	YR50181100000	YR50181100000	YR50181100000	YR50181100000	YR50181100000	YR50181100000
12	迫紧垫圈	YR10016000000	YR10708000100	YR10708000100	YR10708000100	YR10708000100	YR10708000100	YR10708000100
13	垫圈	-	-	-	-	-	-	-
14	蝶形螺母	YW69051600000	YW69051600000	YW69051600000	YW69051600000	YW69051600000	YW69051600000	YW69051600000
15	集尘桶组件	-	-	-	-	-	-	-

\*表示可能损坏的项目；\*\*表示较可能损坏的项目，建议备份。

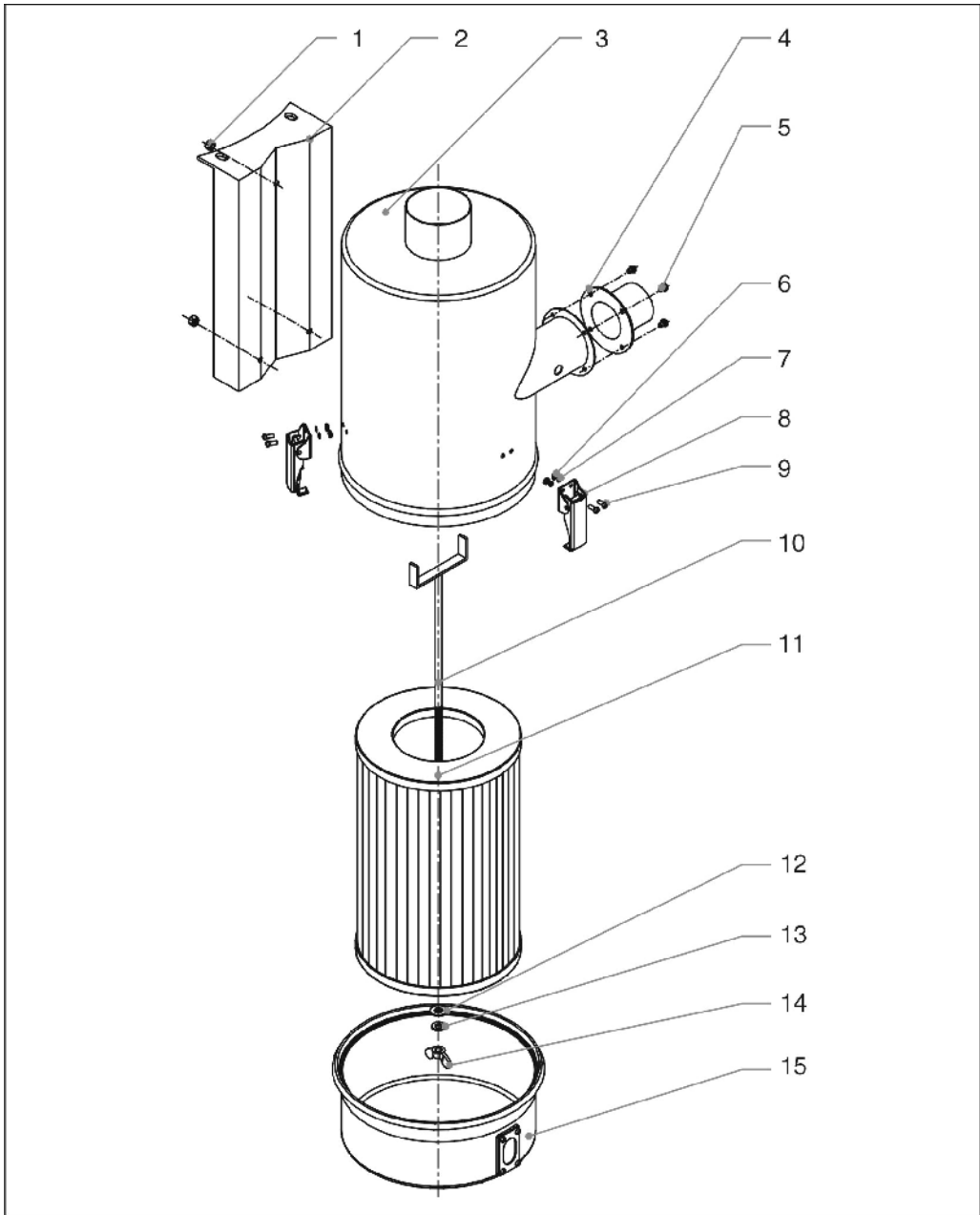
#### 2.4.3.5 安装步骤

##### 1 过滤器及集尘桶的安装:

- 1) 先将三个弹簧扣组件(4)装在过滤桶上合适位置。
- 2) 将过滤器(5)装于过滤桶内(1), 并联装上迫紧垫圈(6)、平垫圈(7)及蝶形螺母(8)。
- 3) 装上集尘桶并用弹簧扣锁紧。
- 4) 将进风管法兰(2)装上, 并用螺丝(3)固定锁紧。



图 2-38: 过滤器及集尘桶安装图

## 2 过滤桶组件的安装

- 1) 先将过滤桶组件(3)用螺栓装在过滤桶安装板上。
- 2) 用螺母(1)锁紧固定。

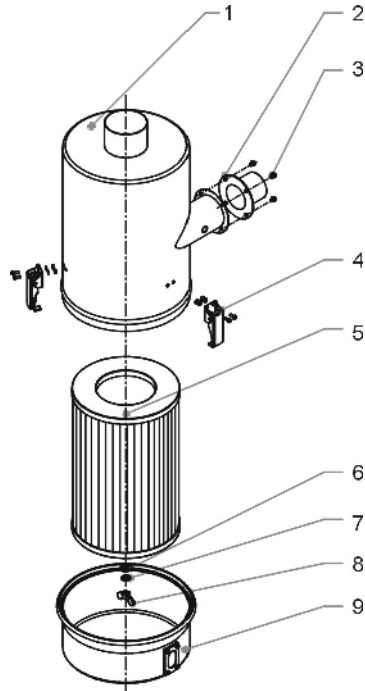

图 2-39: 过滤桶组件安装图

## 3 欧化热风回收安装在干燥料桶上

- 1) 先将热风回收(3)置于干燥料桶(1)合适位置，并在干燥料桶(1)铝圈确定安装孔位置。
- 2) 钻出相应尺寸安装孔位。
- 3) 装上热风回收(3)，并锁紧固定螺丝(2)。

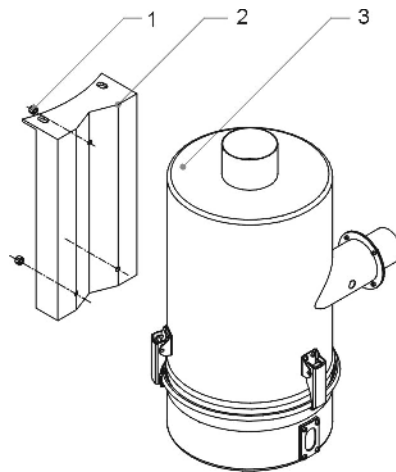

图 2-40: 欧化热风回收器安装图

#### 4 风车入口法兰的安装

- 1) 先将调风铝圈组件(4)套入联接法兰(2)上，使其调风口对齐，再拧入止符螺钉(5)。
- 2) 将联接法兰装在风机入风口处(5)，锁紧螺丝(3)。

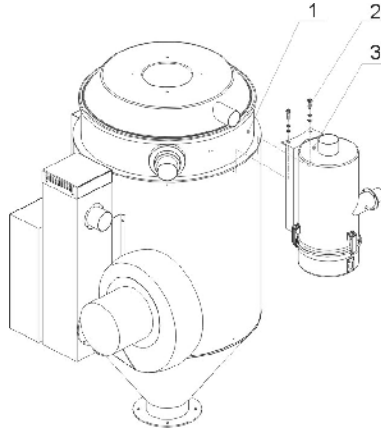

注意!

如风车配有标准机型法兰，需拆除其标准法兰。



图 2-41: 风车入口法兰安装图

#### 5 风管的连接

1) 按图所示，装上相应尺寸的风管。

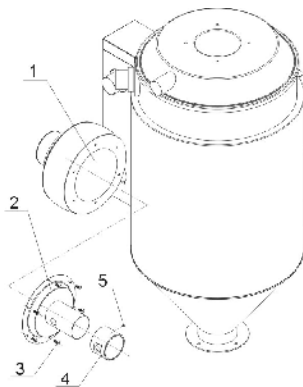

图 2-42: 风管安装图

#### 2.4.3.6 欧化热风回收器的清理

- 1) 松开弹簧扣(1)，将热风回收器集尘桶(4)取下。
- 2) 拧开蝶形螺母(3)，取下过滤器(2)用高压气体喷洗。
- 3) 按相反的步骤安装上过滤器。

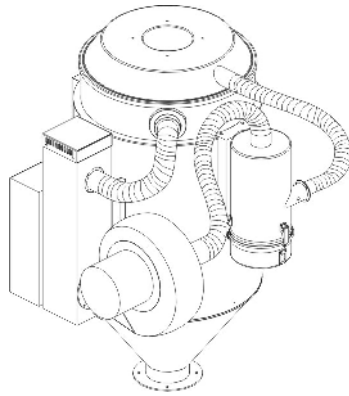

图 2-43: 欧化热风回收器清理图

#### 2.4.4 AIF-U 欧化风车入口过滤器

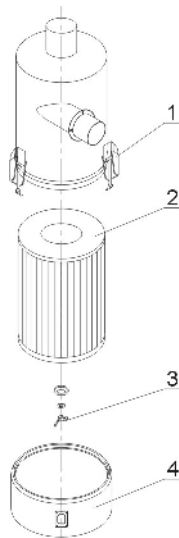

#### 2.4.4.1 概述

AIF-U 欧化风车入口过滤器具有过滤集尘功能，此设计用于配合欧化干燥机，安装在风机补风口处使用，结构简单，安装方便，提高生产效率；内置过滤器可保持空气清洁干净，保证产品质量，配有补风口调接阀孔。



机型：AIF-80U

图 2-44：欧化风车入口过滤器

特点：

1. 过滤风机入口空气，提高产品质量。
2. 经济实用不占空间，原有欧化料斗干燥机都可安装使用。
3. 外形美观，结构合理，安装极为方便。

## 2.4.4.2 机器规格

### 1) 规格表

表 2-30: 欧化风车入口过滤器规格表

型号	过滤桶径 (mm)	入风管径	出风管径	搭配欧化干燥机	固定板	风机法兰 (附外气风量调节器)
AIF-20U	160	1.5"	2"	SHD-20U 用	SHD-20U 用	0.12kW 风机入风法兰
AIF-40U				SHD-40U 用	SHD-40U 用	
AIF-80U	225	2"	3"	SHD-80U~120U 用	SHD-80U~120U 用	
AIF-160U	225	2.5"	3"	SHD-160U~230U 用	SHD-160U~230U 用	0.18kW 风机入风法兰
AIF-300U	225	2.5"	4"	SHD-300U~450U 用	SHD-300U~450U 用	0.25kW 风机入风法兰
AIF-600U	225	3"		SHD-600U~750U 用	SHD-600U~750U 用	0.55kW 风机入风法兰
AIF-900U	225	4"		SHD-900U~1200U 用	SHD-900U~1200U 用	
AIF-1200U	225	4"	4"	SHD-1200U 用	SHD-1200U 用	1.1kW 风机入风法兰



图 2-45: 欧化风车入口过滤器外形尺寸图

## 2) 外形尺寸

表 2-31: 欧化风车入口过滤器外形尺寸表

机型	A(mm)	B(mm)	D1(mm)	D2(mm)	D3(mm)	H1(mm)	H2(mm)	H3(mm)
AIF-20U	125	260	38	50.8	160	170	277	50
AIF-40U								
AIF-80U	152	314	51	76.2	225	303	405	50
AIF-120U								
AIF-160	152	314	63.5	76.2	225	303	405	50
AIF-230U								
AIF-300U	152	310	63.5	101.6	225	345	450	50
AIF-450U								
AIF-600U	152	322	76.2	101.6	225	345	450	50
AIF-750U								
AIF-900U	152	322	101.6	101.6	225	345	450	50
AIF-1200U								

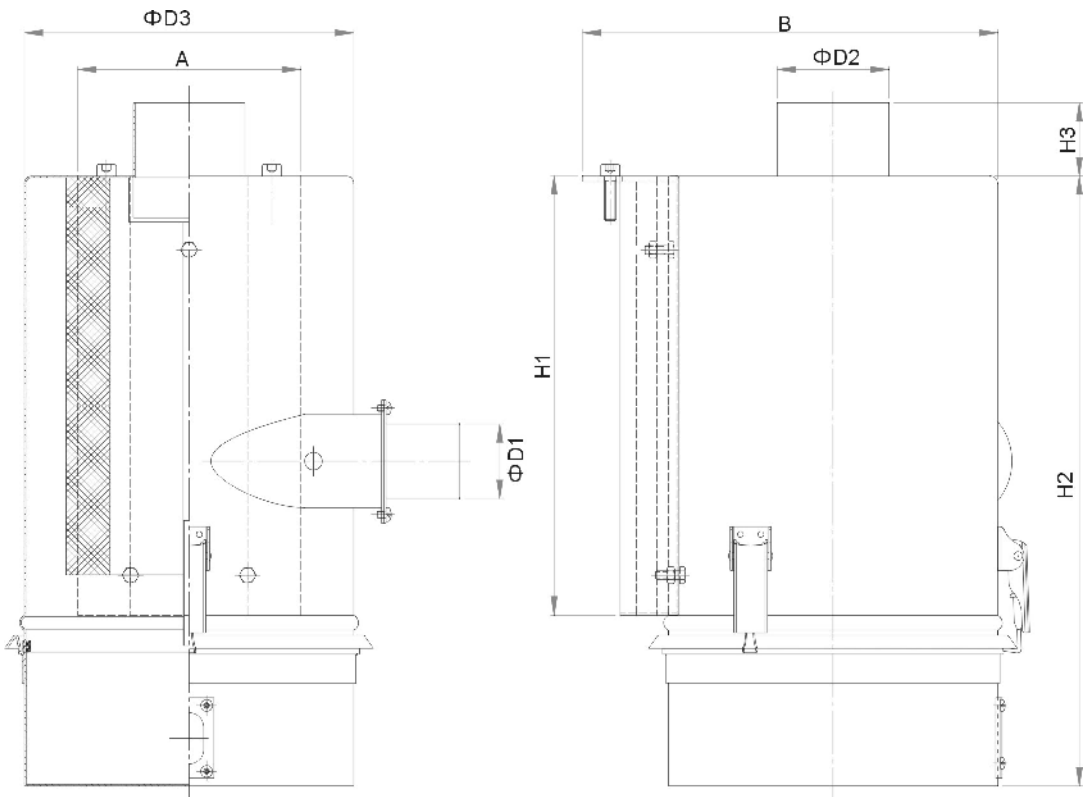
### 2.4.4.3 原理说明

AIF-U 欧化风车入口过滤器内置过滤器设计，连接干燥机风车补风口。过滤风机入口空气，提高产口质量。

AIF-U 风车入口过滤器配置有可旋转的调风铝套(A)，用户可根据实际的需求，松开锁紧螺钉(B)，调节干燥机的合理补风量(见下图)。



图 2-46: 欧化风车入口过滤器原理图



注意!

如发现过滤桶进风管没有排湿口请自行钻孔或与本公司联系。

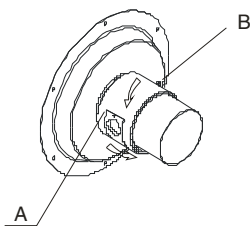
#### 2.4.4.4 分解图



图 2-47: 欧化热风回收器分解图

表 2-32: 欧化风车入口过滤器材料明细表

序号	名称	物料编号					
		AIF-20U/40U	AIF -80U/160U	AIF -300U	AIF -600U	AIF -900U	AIF -1200U
1	螺母	-	-	-	-	-	-
2	安装板	-	-	-	-	-	-
3	过滤桶	-	-	-	-	-	-
4	进风口法兰	-	-	-	-	-	-
5	螺钉	-	-	-	-	-	-
6	螺母	-	-	-	-	-	-
7	垫圈	-	-	-	-	-	-
8	弹簧扣	YW02003000400	YW02003000400	YW02003000400	YW02003000400	YW02003000400	YW02003000400
9	螺钉	-	-	-	-	-	-
10	固定螺杆	YW69061000100	YW69061000100	YW69061000100	YW69061000100	YW69061000100	YW69061000100
11	过滤器*	YR50138000000	YR50181100000	YR50181100000	YR50181100000	YR50181100000	YR50181100000
12	迫紧垫圈	YR10016000000	YR10708000100	YR10708000100	YR10708000100	YR10708000100	YR10708000100
13	垫圈	-	-	-	-	-	-
14	蝶形螺母	YW69051600000	YW69051600000	YW69051600000	YW69051600000	YW69051600000	YW69051600000
15	集尘桶组件	-	-	-	-	-	-

\*表示可能损坏的项目；\*\*表示较可能损坏的项目，建议备份。

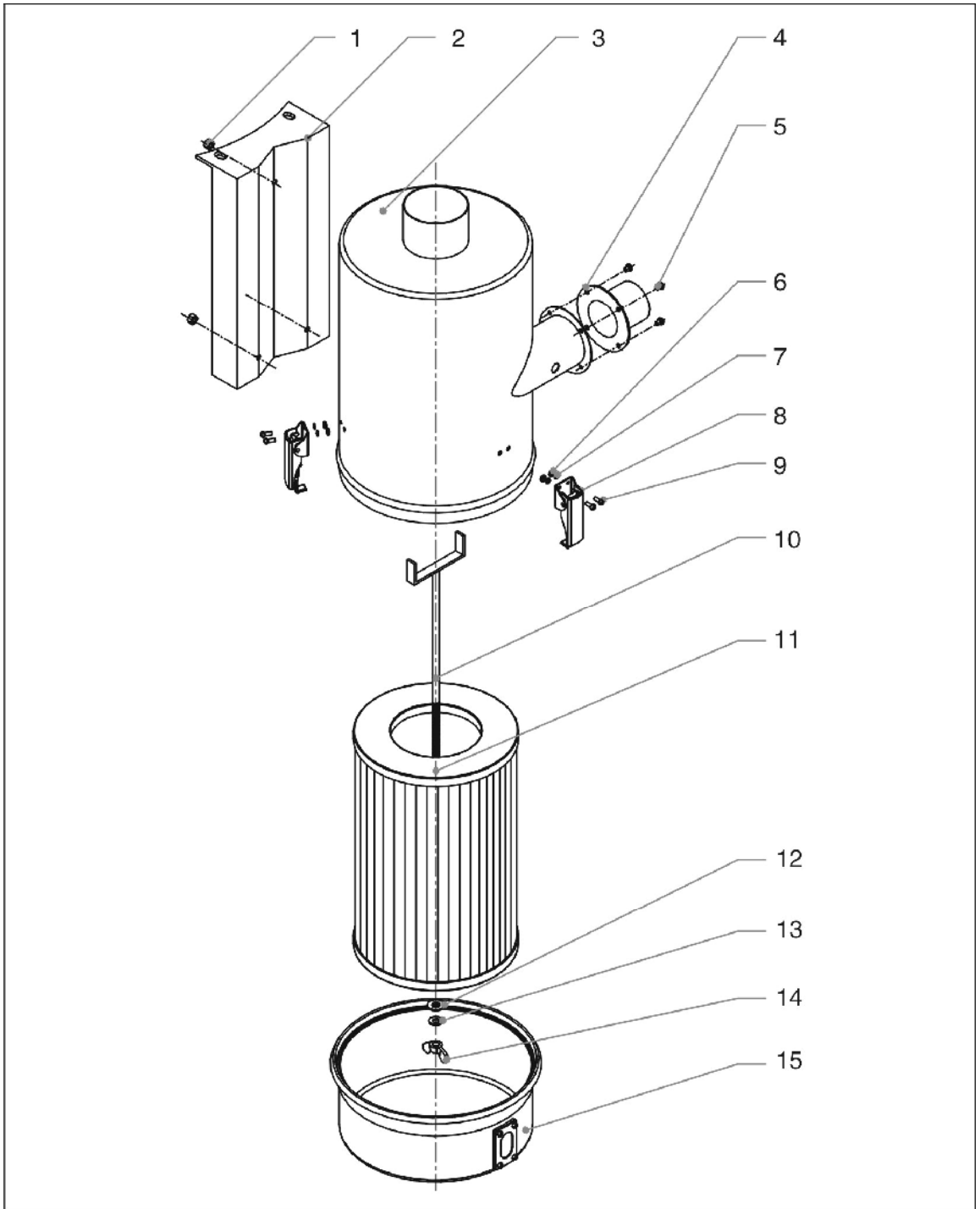
#### 2.4.4.5 安装步骤

##### 1 过滤器及集尘桶的安装:

- 1) 先将三个弹簧扣组件(4)装在过滤桶上合适位置。
- 2) 将过滤器(5)装于过滤桶内(1), 并联装上迫紧垫圈(6)、平垫圈(7)及蝶形螺母(8)。
- 3) 装上集尘桶并用弹簧扣锁紧。
- 4) 将进风管法兰(2)装上, 并用螺丝(3)固定锁紧。



图 2-48: 过滤器及集尘桶安装图

## 2 过滤桶组件的安装

- 1) 先将过滤桶组件(3)用螺栓装在过滤桶安装板上。
- 2) 用螺母(1)锁紧固定。

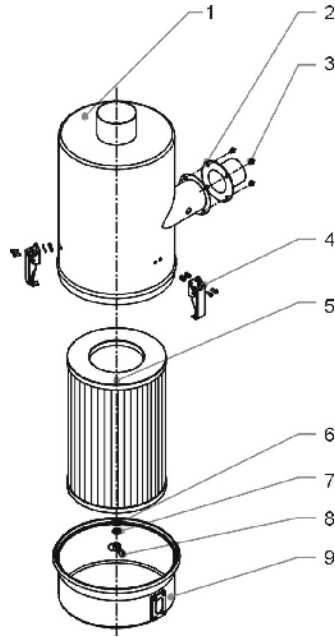

图 2-49: 过滤桶组件安装图

## 3 欧化风车入口过滤器安装在干燥料桶上

- 1) 先将热风回收(3)置于干燥料桶(1)合适位置，并在干燥料桶(1)铝圈确定安装孔

位置。

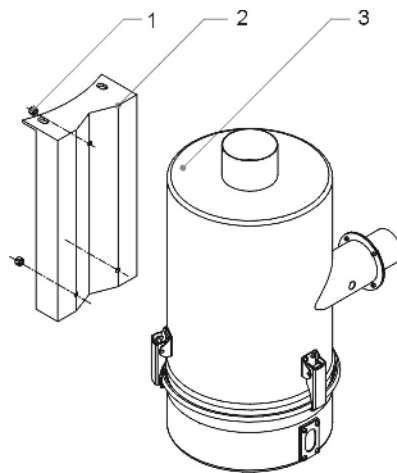
- 2) 钻出相应尺寸安装孔位。
- 3) 装上热风回收(3)，并锁紧固定螺丝(2)。



图 2-50: 欧化风车入口过滤器安装图

#### 4 风车入口法兰的安装

- 1) 先将调风铝圈组件(4)套入联接法兰(2)上，使其调风口对齐，再拧入止符螺钉(5)。
- 2) 将联接法兰装在风机入风口处(5)，锁紧螺丝(3)。

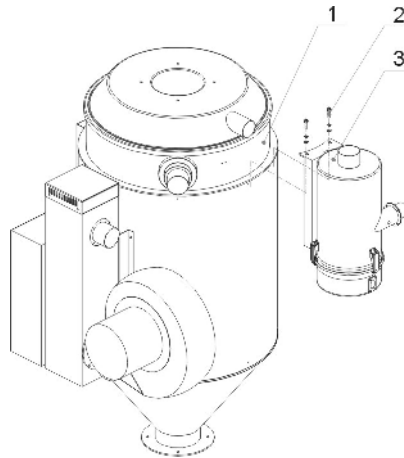

注意!

如风车配有标准机型法兰，需拆除其标准法兰。



图 2-51: 风车入口法兰安装图

## 5 风管的连接

- 1) 按图所示，装上相应尺寸的风管。

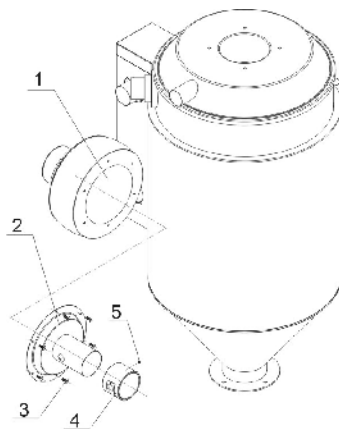

图 2-52: 风管安装图

### 2.4.4.6 欧化热风回收器的清理

- 1) 松开弹簧扣(1)，将热风回收器集尘桶(4)取下。
- 2) 拧开蝶形螺母(3)，取下过滤器(2)用高压气体喷洗。
- 3) 按相反的步骤安装上过滤器。

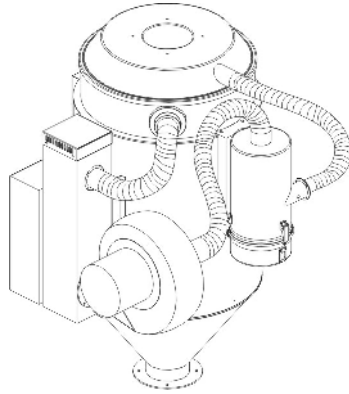

图 2-53: 欧化热风回收器清理图



## 2.4.5 ADC-U 欧化空气滤清器

### 2.4.5.1 概述

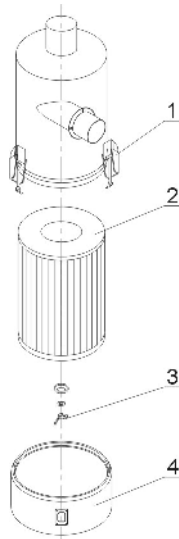
ADC-U 欧化空气滤清器可避免粉尘排出污染效果达 100%，结构更为简单，安装更为方便，保持厂房内空气清洁干净，提高生产效率；内置过滤器可保持空气清洁干净。



机型：ADC-80U

图 2-54：欧化空气滤清器

特点：

- 1) 保持厂房内空气清洁干净，提高生产效率。
- 2) 可避免粉尘排出污染效果达 100%。
- 3) 经济实用不占空间，原有欧化料斗干燥机都可安装使用。
- 4) 外形美观，结构合理，安装极为方便。

## 2.4.5.2 机器规格

### 1) 规格表

表 2-33: 欧化空气滤清器规格表

型号	过滤桶径 (mm)	入风管径	出风管径	搭配欧化干燥机	固定板
ADC-20U	159	1.5"	2"	SHD-20U 用	SHD-20U 用
ADC-40U				SHD-40U 用	SHD-40U 用
ADC-80U	225	2"	3"	SHD-80U~120U 用	SHD-80U 用
ADC-160U	225	2.5"	3"	SHD-160U~230U 用	SHD-160U 用
ADC-300U	225	2.5"	4"	SHD-300U~450U 用	SHD-300U 用
ADC-600U	225	3"		SHD-600U~750U 用	SHD-600U 用
ADC-900U	225	4"		SHD-900U~1200U 用	SHD-900U 用



图 2-55: 欧化空气滤清器外形尺寸图

## 2) 外形尺寸

表 2-34: 欧化空气滤清器外形尺寸表

机型	A(mm)	B(mm)	D1(mm)	D2(mm)	D3(mm)	H1(mm)	H2(mm)	H3(mm)
ADC-20U	125	260	38	50.8	160	170	277	50
ADC -40U								
ADC -80U	152	314	51	76.2	225	303	405	50
ADC -120U								
ADC -160	152	314	63.5	76.2	225	303	405	50
ADC -230U								
ADC -300U	152	310	63.5	101.6	225	345	450	50
ADC -450U								
ADC -600U	152	322	76.2	101.6	225	345	450	50
ADC -750U								
ADC -900U	152	322	101.6	101.6	225	345	450	50
ADC -1200U								

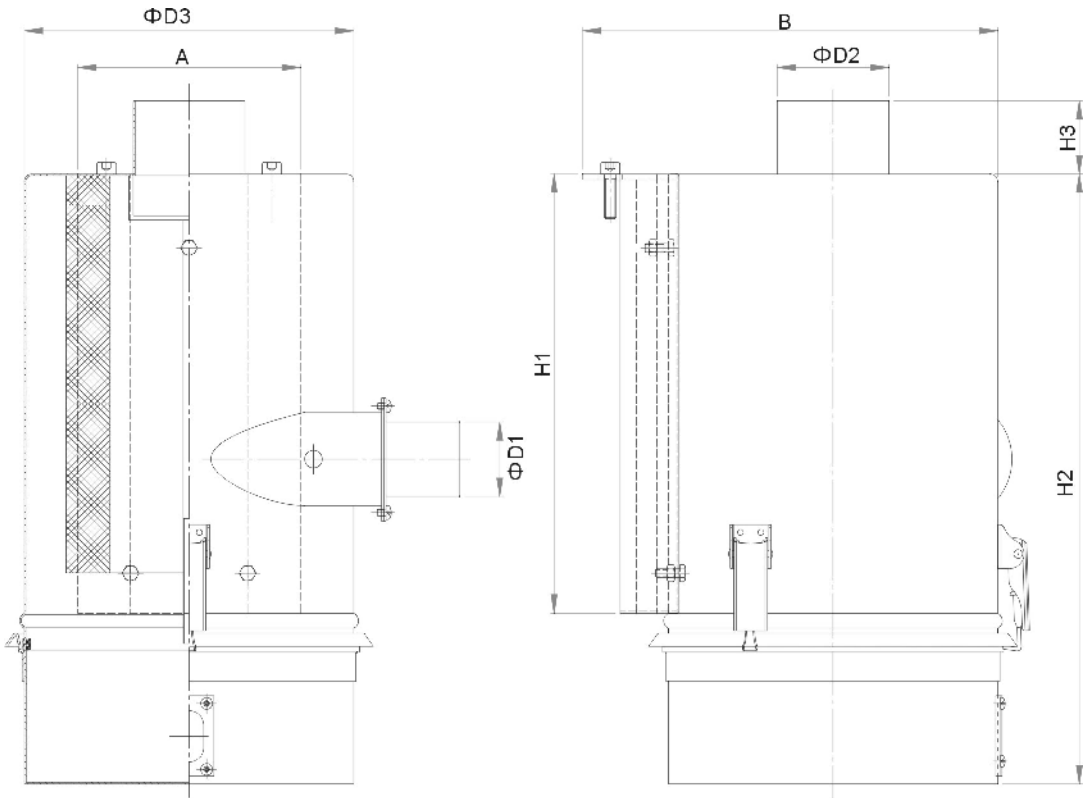
### 2.4.5.3 原理说明

ADC-U 欧化空气滤清器内置圆筒过滤器，可避免粉尘排出污染效果达 100%，保持厂房内空气清洁干净，提高生产效率。

### 2.4.5.4 分解图



图 2-56: 欧化空气滤清图

表 2-35: 欧化空气滤清器材料明细表

序号	名称	物料编号				
		ADC-20U/40U	ADC -80U/160U	ADC -300U	ADC -600U	ADC -900U
1	螺母	-	-	-	-	-
2	安装板	-	-	-	-	-
3	过滤桶	-	-	-	-	-
4	进风口法兰	-	-	-	-	-
5	螺钉	-	-	-	-	-
6	螺母	-	-	-	-	-
7	垫圈	-	-	-	-	-
8	弹簧扣	YW02003000400	YW02003000400	YW02003000400	YW02003000400	YW02003000400
9	螺钉	-	-	-	-	-
10	固定螺杆	YW69061000100	YW69061000100	YW69061000100	YW69061000100	YW69061000100
11	过滤器*	YR50138000000	YR50181100000	YR50181100000	YR50181100000	YR50181100000
12	迫紧垫圈	YR10016000000	YR10708000100	YR10708000100	YR10708000100	YR10708000100
13	垫圈	-	-	-	-	-
14	蝶形螺母	YW69051600000	YW69051600000	YW69051600000	YW69051600000	YW69051600000
15	集尘桶组件	-	-	-	-	-

\*表示可能损坏的项目；\*\*表示较可能损坏的项目，建议备份。

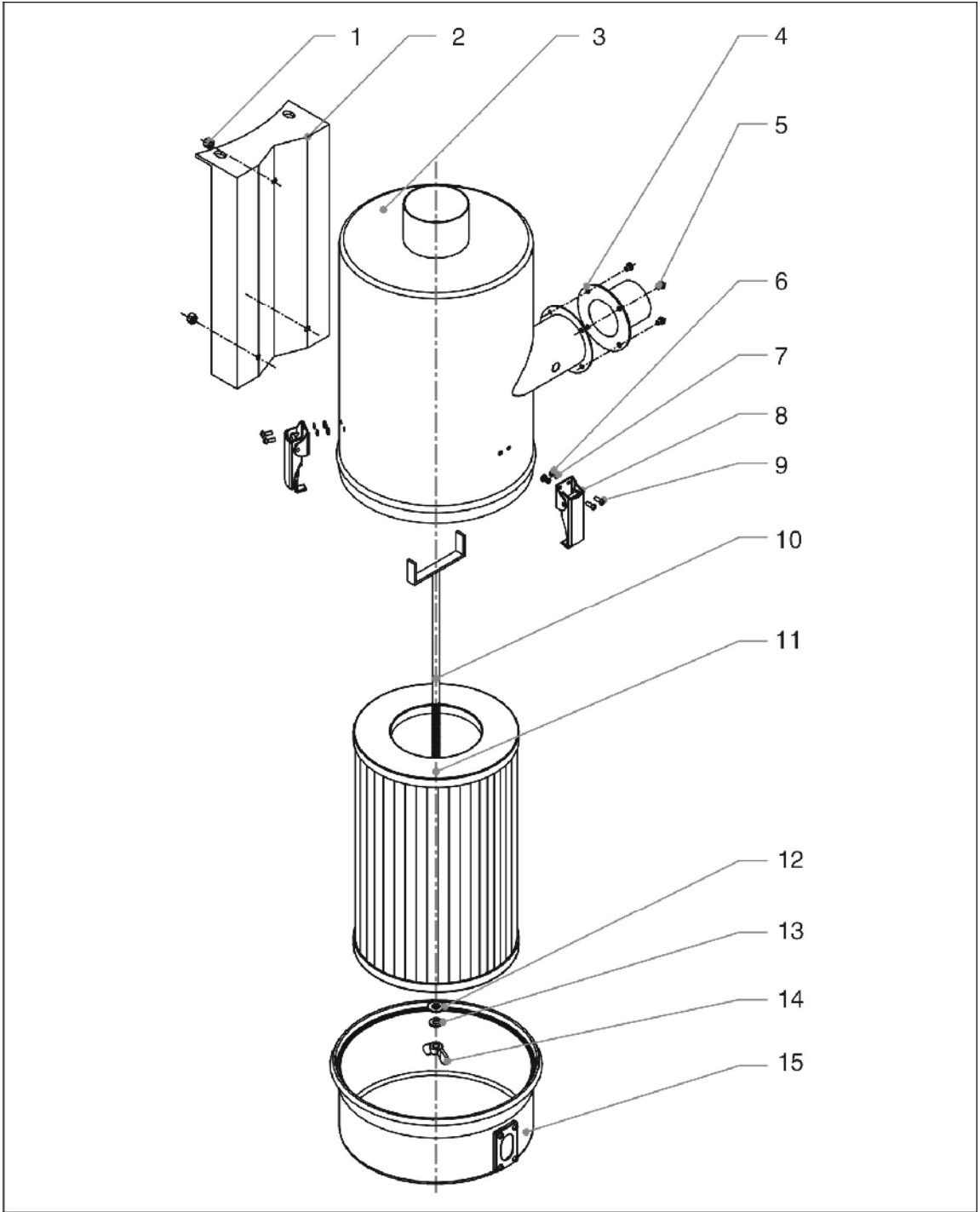
#### 2.4.5.5 安装步骤

##### 1 过滤器及集尘桶的安装:

- 1) 先将三个弹簧扣组件(4)装在过滤桶上合适位置。
- 2) 将过滤器(5)装于过滤桶内(1), 并联装上迫紧垫圈(6)、平垫圈(7)及蝶形螺母(8)。
- 3) 装上集尘桶并用弹簧扣锁紧。
- 4) 将进风管法兰(2)装上, 并用螺丝(3)固定锁紧。



图 2-57: 过滤器及集尘桶安装图

## 2 过滤桶组件的安装

- 1) 先将过滤桶组件(3)用螺栓装在过滤桶安装板上。
- 2) 用螺母(1)锁紧固定。

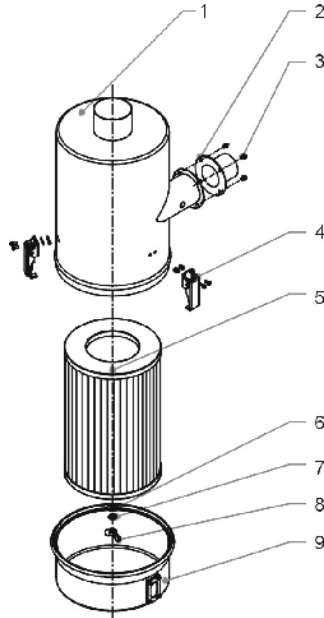

图 2-58: 过滤桶组件安装图

## 3 欧化热风回收安装在干燥料桶上

- 1) 先将热风回收(3)置于干燥料桶(1)合适位置，并在干燥料桶(1)铝圈确定安装孔位置。

- 2) 钻出相应尺寸安装孔位。
- 3) 装上热风回收(3)，并锁紧固定螺丝(2)。

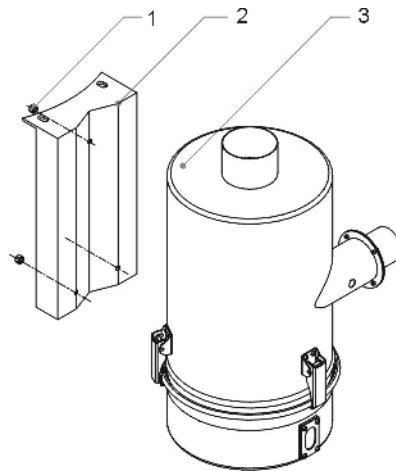

图 2-59: 欧化热风回收安装图



注意!

如风车配有标准机型法兰，需拆除其标准法兰。

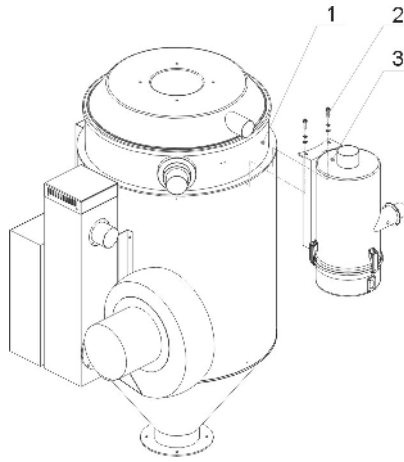

图 2-60: 风车入口法兰安装图

#### 4 风管的连接

- 1) 按图所示，装上相应尺寸的风管。

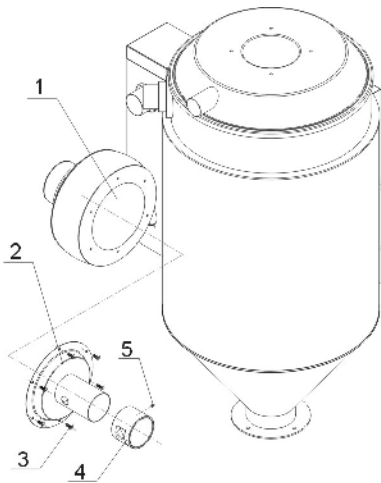

图 2-61: 风管安装图

#### 2.4.5.6 欧化热风回收器的清理

- 1) 松开弹簧扣(1), 将热风回收器集尘桶(4)取下。
- 2) 拧开蝶形螺母(3), 取下过滤器(2)用高压气体喷洗。
- 3) 按相反的步骤安装上过滤器。

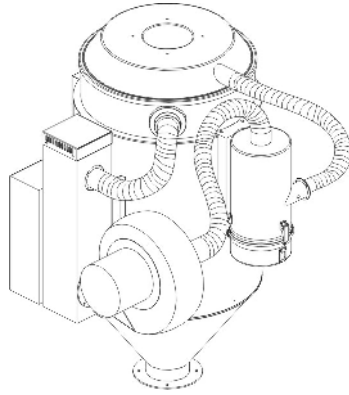

图 2-62: 欧化热风回收器清理图



### 3. 安装、调试

#### 3.1 安装注意事项

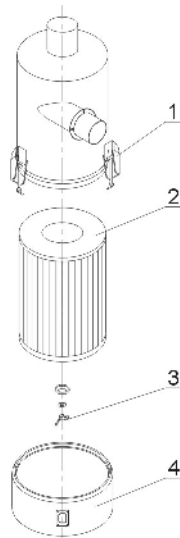
- 1) 确保电源的电压和频率与厂家附于铭板标示相匹配。
- 2) 连接电缆线和地线应该服从当地的规章制度。
- 3) 使用独立的电缆线和电源开关，电线的直径应不小于电控箱应用的电线。
- 4) 电线接线端应该安全牢固。
- 5) 该系列电源采用三相四线，电源(L1, L2, L3)接电源火线，及接地线(PE)。
- 6) 配电要求：
  - 主电源电压：±5%
  - 主电源频率：±2%
- 7) 在启动风机前，请确认机器的管道已完全连接好。

#### 3.2 安装结构示意图

##### 3.2.1 安装在注塑机上



图 3-1: 注塑机上安装示意图

### 3.2.2 配料斗使用

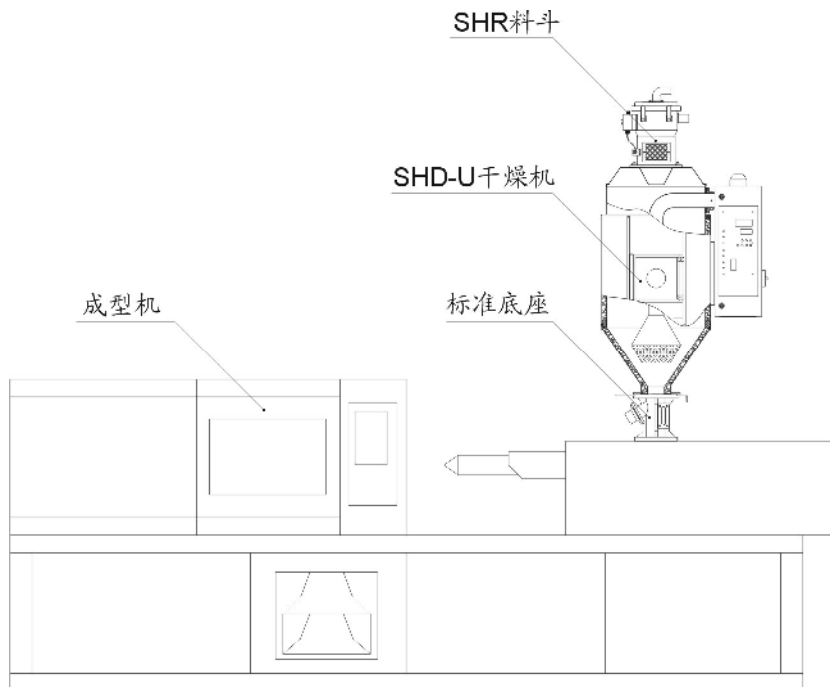

图 3-2: 配料斗安装示意图

### 3.3 电源的连接

确认连接电源是否与要求之规格匹配，再连接电源线。

SHD-U 出厂时一般为 3Φ，400V，50Hz。也可根据客户要求特殊订制。

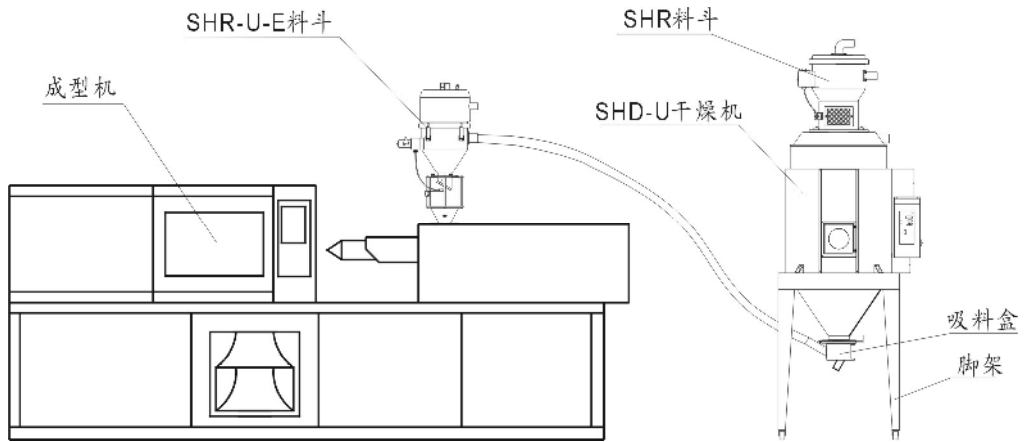
## 4. 使用、操作

### 4.1 操作面板介绍

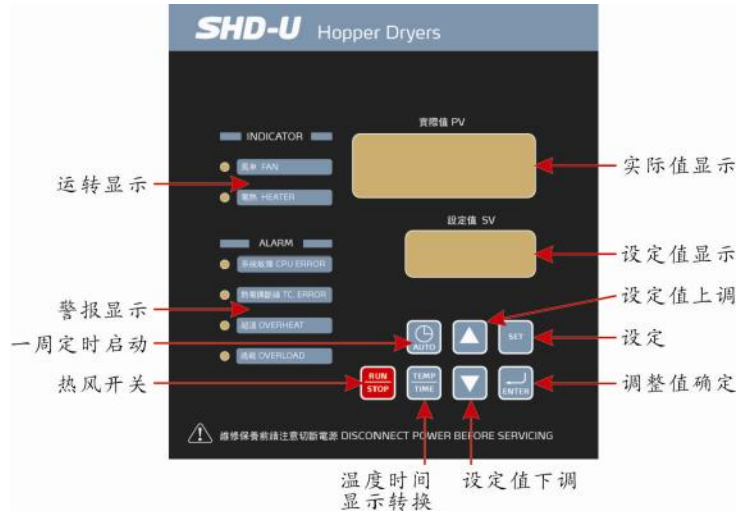

### 4.2 面板操作说明

- 1) 打开主开关。
- 2) 按“RUN/STOP”键，开始进行烘料作业。

### 4.3 温度设定

- 1) 按“SET”键后设定数字会开始闪动，此时可按▲▼键来增减温度设定值。
- 2) 当温度设定完成后按“ENTER”键以确定输入值。

### 4.4 间歇式运转设定

干燥周期(0-ON)时间  $\rightleftharpoons$  停机周期(0-OFF)时间

- 1) 按“SET”键将温度设定值转换成时间设定值，按“TEMP/TIMER”键进入设定模式，此时“SV/设定值”的文字开始闪烁，“PV/设定值”显示“0-ON”。



图 4-1: 间歇式运转设定图一

- 2) PV 显示 “0-ON” 代表干燥周期时间。“0-OFF” 代表停机时间。按▲▼键来增减 “SV/设定值” 的时间值。每按一次▲▼则时间增减 15 分钟。
- 3) 设定好时间值后按 “ENTER” 确定输入值，并进入 “0-OFF” 的时间设定项 0-OFF。并重复步骤 2。



图 4-2: 间歇式运转设定图二

- 注：若设定 0-ON 为 04: 00，0-OFF 为 05: 00，则表示本机开机干燥时间为 4 个小时后停机 5 个小时，再开机 4 个小时后停机 5 个小时，如此反复循环。
- 4) 取消间歇式运转则于 0-ON，0-OFF 任一输入 00.00 则取消按间歇式运转。时间设定好后按“ENTER”确定输入值，并进入“1-ON”周一开机的时间设定项。



图 4-3: 间歇式运转设定图三

## 4.5 一周定时开机的设定

- 1) 按▲▼键来增减“1-ON”的“SV/设定值”的时间值。时间设定好后按“ENTER”确定输入值，并进入“1-OFF”周一关机的时间设定项。



图 4-4: 一周定开机设定图一

- 2) 按▲▼键来增减“1-OFF”的“SV/设定值”的时间值。时间设定好后按“ENTER”确定输入值，并进入“2-ON”周二开机的时间设定项。



图 4-5: 一周定开机设定图二

- 3) 重复一样的设定操作，就可以分别设定好周一至周日的开机/关机时间。



图 4-6: 一周定开机设定图三

- 4) 都设定完成后按“SET”键回到正常状态。

5) 不定时开关机则将所有“ON”设定为 00: 00 即可。

注:

1. F-20 相当于一把密码锁的作用，按住“SET”不放，直到“PV”显示 F-20 放开。
2. 按▲▼键，在 SV 里只有输入 0021 后，按“ENTER”才能进入 F-04 及其它的设置，所以 F-20 是相当于进入到下面参数设定的密码锁，用以防止不是专门的操作人员随便更改参数。



图 4-7: 一周定开机设定图四

3. F-04，资料锁定功能，按▲▼键在 OFF/LOCK 之间切换，LOCK 为资料锁定，不能输入更改资料；OFF 为取消锁定。



图 4-8: 一周定开机设定图五

4. 按“ENTER”键确认输入值，并进入下一功能项“F-05”。
5. 因第一功能键有两项，所以 F-05 输入后有跳到 F-04，欲跳离功能设置按“SET”键即可。

## 4.6 现在时间校正

- 1) 重复上述步骤直至 PV 显示 “TIME” 表示现在时间。
- 2) 按▲▼键增加、减少时间。
- 3) 按 “ENTER” 键，PV 显示 “DAY” 表示星期日数。
- 4) 按▲▼键增加、减少日数。

注：当机器连续 10 天未通电运行，则要重新对现在时间校对。

## 4.7 一周定时开机启动

- 1) 将上述定时时间及现在时间设定完成后便可启动一周定时。
- 2) 在开机或关机状态按 “AUTO” 键即可预约定时开关机，此时 PV 显示由时间与温度交互显示。
- 3) 如欲取消一周定时则再按一次 “AUTO” 即可。

## 4.8 LOCK 设定方式

- 1) 按 “ET” 键不放，直至 PV 显示 F-20 后放开。
- 2) 按▲▼键使 SV 值为 0021 后按 “ENTER” 键，此时 PV 值显示 F-04。
- 3) F-04 为 LOCK 功能选项，按▲▼键可选择 LOCK 或 OFF。
- 4) 选择完后按 ENTER，“SET” 键即可。
- 5) 若选择 LOCK，则按 “SET” 键时 SV 会显示 “LOCK”。

## 4.9 错误代码说明书

表 4-1: 错码代码参数表

错误代码	说明
E-01	感温线断线
E-02	逆相
E-03	过载
E-04	EGO 超温电热电源被切断
E-05	温度过高
E-08	记忆体错误



## 5. 故障排除

故障现象	可能原因	排除方法
风车转向与箭头相反	1. 风车接线反相	1. 对换任意两条风机电源线
风车不转	1. 电机故障	1. 检查更换
	2. 电磁开关触点开路	2. 检查更换或修复
风车不转也不加热	1. 过载器跳脱	1. 检查更换
	2. 变压器故障	2. 检查更换
	3. 保险丝熔断	3. 检查更换
	4. 电源故障	4. 检查是否欠相
风车运转但没有温度	1. 电热管连接铅片熔断	1. 检查更换
	2. 电磁开关故障	2. 检查更换并修复
	3. 电热管故障	3. 检查更换
	4. 温控器故障无输出	4. 更换温控器
	5. 热电偶故障	5. 更换换热电偶
风车运转但温度不够	1. 电热管或铅片不良	1. 检查更换
	2. 温度保护器断路或者跳脱	2. 检查或复位
	3. 电磁开关欠相	3. 检查更换
	4. 温控器损坏或误差太大	4. 更换温控器
风车运转但温度超高	1. 热风管堵塞	1. 清理
	2. 温控器故障或误差太大	2. 更换温控器或调节微调按钮
	3. 电磁开关触点粘合	3. 更换



注意!

检测或更换器件时，一定要使主供电电源处于“OFF”状态!

## 6. 维修与保养

SHD-20U~1200U

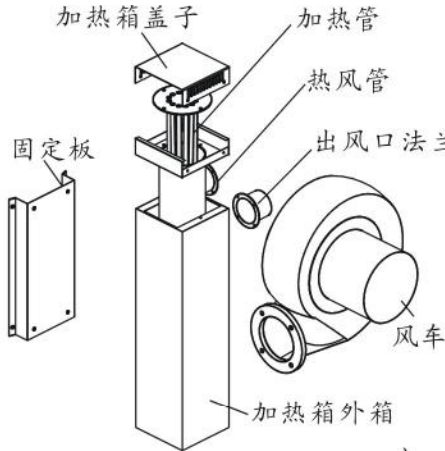

1. 检查螺丝螺母是否有松动。周期：每周
2. 清理风车内外部(特别是进风口的空气通路)，清除风车风叶上的异物，以免损坏风车。周期：每周
3. 清理风车内外部(特别是进风口的空气通路)，清除风车风叶上的异物，以免损坏风车。周期：每周
4. 检查风车的工作状态。周期：每日
5. 加热箱是否有松动。周期：每月
6. 检查干燥电热是否正常工作。周期：每月

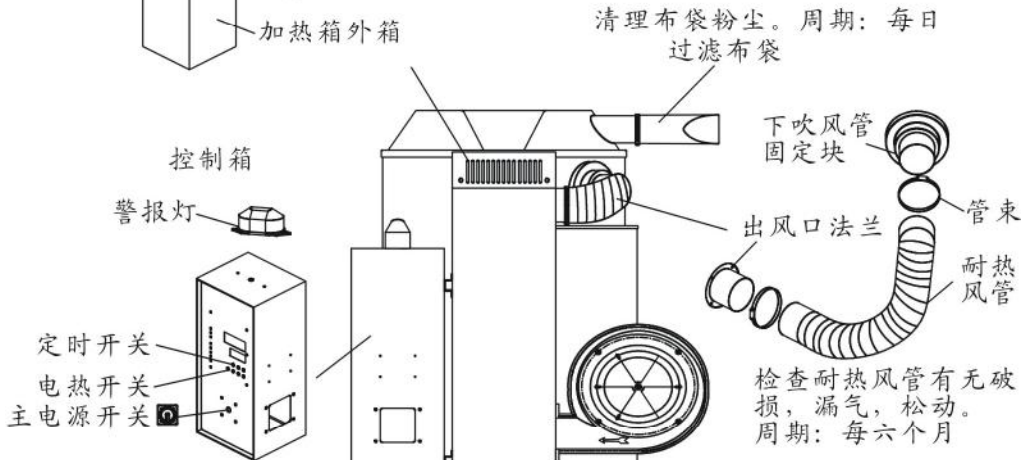

1. 检查警报灯是否正常。周期：每日
2. 检查主电源开关与定时开关功能是否正常。周期：每日
3. 检查电热开关是否正常。周期：每日
4. 检查所有的电缆线和电线接头是否有松动。周期：每周
5. 检查电磁开关动作是否正常。周期：每日
6. 检查热电偶工作是否正常。周期：每日



- 检查料斗与底座固定用螺丝是否松动。周期：每六个月

# SHD1500U~8000U

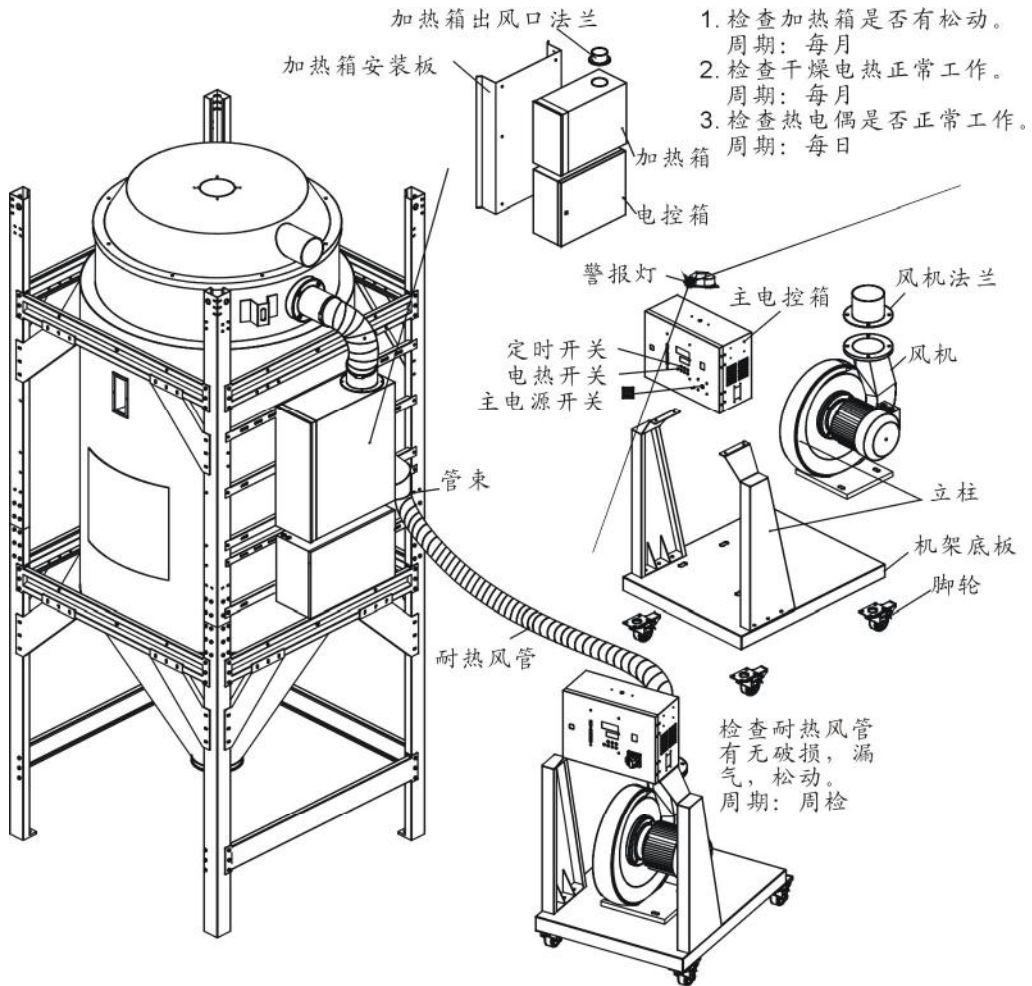

1. 检查加热箱是否有松动。  
周期：每月
2. 检查干燥电热正常工作。  
周期：每月
3. 检查热电偶是否正常工作。  
周期：每日

- 检查耐热风管  
有无破损，漏  
气，松动。  
周期：周检

1. 检查报警灯是否正常。周期：每日
2. 检查主电源开关与定时开机功能是否正常。周期：每日
3. 检查电热开关是否正常。周期：每日
4. 检查所有的电缆线及电线接头是否有松动。周期：每周
5. 检查电磁开关动作是否正常。周期：每日
6. 检查风机的工作状态。周期：每日
7. 清理风机内外部(特别是进风口的空气通路)，清除风机风叶上的异物，以免损坏风机。周期：每周

## 6.1 风机

- 1) 应定时清理风机内部及外部 (特别是进风口的空气通路), 除去表面灰尘。
- 2) 定期清除风车风叶上的异物, 以免损坏风车。

## 6.2 维修保养记录表

### 6.2.1 机器资料

机器型号 \_\_\_\_\_ 序号 \_\_\_\_\_ 生产日期 \_\_\_\_\_

电压 \_\_\_\_\_  $\Phi$  \_\_\_\_\_ V 频率 \_\_\_\_\_ Hz 总功率 \_\_\_\_\_ kW

### 6.2.2 安装检查

- 检查连接管是否上锁夹紧
- 检查干燥桶清理门是否密封
- 检查连接管是否正确

#### 电气安装

- 电压检查 \_\_\_\_\_ V \_\_\_\_\_ Hz
- 熔断器规格: 1相 \_\_\_\_\_ A 3相 \_\_\_\_\_ A
- 电源相序检查
- 风机运转方向

### 6.2.3 日检

- 检查机器开关功能
- 检查机器的定时开机功能

### 6.2.4 周检

- 检查机器的所有电缆线
- 检查电气组件接头有无松动

### 6.2.5 月检

- 检查电热管是否工作正常
- 检查风机工作状况

检查电气部件工作状态

### 6.2.6 半年检

检查耐热风管有无破损

检查干燥电热

检查风机