

SAL-UG122

欧化“一对二”分离式真空填料机

日期：2016年03月

版本：Ver.B (中文版)



目录

1. 概述	9
1.1 编码原则.....	10
1.2 特点.....	10
1.3 机器规格.....	10
1.3.1 外形尺寸图(主机).....	11
1.3.2 料斗.....	11
1.3.3 SHR-U-S 料斗底座安装尺寸.....	12
1.3.4 机器规格表.....	13
1.3.5 吸料能力曲线.....	13
1.4 安全规则.....	14
1.4.1 安全标识.....	14
1.4.2 标签说明.....	14
1.5 免责声明.....	15
2. 结构特征与工作原理	16
2.1 工作原理.....	16
2.1.1 工作原理图.....	16
2.2 机器零件图.....	17
2.2.1 机器零件图(SAL-1HP/2HP-UG122).....	17
2.2.2 零件材料明细表(SAL-1HP/2HP-UG122).....	18
2.2.3 机器零件图 SAL-5HP-UG122(-D).....	19
2.2.4 零件材料明细表 SAL-5HP-UG122(-D).....	20
2.2.5 机器零件图 SAL-10HP-UG122(-D).....	21
2.2.6 零件材料明细表 SAL-10HP-UG122(-D).....	22
2.2.7 机器零件图 SAL-20HP-UG122(-D).....	23
2.2.8 零件材料明细表 SAL-20HP-UG122(-D).....	24
2.2.9 机器零件图(SHR-3U-S).....	25
2.2.10 零件材料明细表(SHR-3U-S).....	26
2.2.11 机器零件图(SHR-6U-S).....	27
2.2.12 零件材料明细表(SHR-6U-S).....	28
2.2.13 机器零件图(SHR-12U-S).....	29
2.2.14 零件材料明细表(SHR-12U-S).....	30
2.2.15 机器零件图(SHR-24U-S).....	31

2.2.16	零件材料明细表(SHR-24U-S)	32
2.2.17	机器零件图(SHR-36U-S)	33
2.2.18	零件材料明细表(SHR-36U-S)	34
2.2.19	零件材料明细表(SHR-48U-S)	35
2.2.20	零件材料明细表(SHR-48U-S)	36
2.2.21	机器零件图(SHR-3U-ES)	37
2.2.22	零件材料明细表(SHR-3U-ES)	38
2.2.23	机器零件图(SHR-6U-ES)	39
2.2.24	零件材料明细表(SHR-6U-ES)	40
2.2.25	机器零件图(SHR-12U-ES)	41
2.2.26	零件材料明细表(SHR-12U-ES)	42
2.2.27	机器零件图(SHR-24U-ES)	43
2.2.28	零件材料明细表(SHR-24U-ES)	44
2.3	电路图(E)	45
2.3.1	电路图(400V)	45
2.3.2	控制电路图(400V)	46
2.3.3	元件布置图(400V)	47
2.3.4	电气组件明细表(400V)	48
2.3.5	电路图(230V)	52
2.3.6	控制电路图(230V)	53
2.3.7	元件布置图(230V)	54
2.3.8	电气组件明细表(230V)	55
2.4	选配件	59
2.4.1	储压罐	59
2.4.1.1	储压罐的功能	59
2.4.1.2	储压罐外形尺寸	59
2.4.2	蜂鸣器	59
3.	安装、调试	60
3.1	安装空间	60
3.2	电源的连接	60
4.	使用、操作	61
4.1	控制面板	61
4.2	操作方法	61
4.3	注意事项	61

5. 故障排除	62
6. 维修与保养	63
6.1 料斗	64
6.2 主体	64
6.3 磁簧开关、光电开关	64
6.4 周检	64
6.5 月检	65
6.6 维修保养记录表	66
6.6.1 机器资料	66
6.6.2 安装检查	66
6.6.3 日检	66
6.6.4 周检	66
6.6.5 月检	66

表格索引

表 1-1: 机器规格表	13
表 2-1: 零件材料明细表(SAL-1HP/2HP-UG122)	18
表 2-2: 零件材料明细表 SAL-5HP-UG122(-D)	20
表 2-3: 零件材料明细表 SAL-10HP-UG122(-D)	22
表 2-5: 零件材料明细表(SHR-3U-S)	26
表 2-6: 零件材料明细表(SHR-6U-S)	28
表 2-7: 零件材料明细表(SHR-12U-S)	30
表 2-8: 零件材料明细表(SHR-24U-S)	32
表 2-9: 零件材料明细表(SHR-36U-S)	34
表 2-10: 零件材料明细表(SHR-48U-S)	36
表 2-11: 零件材料明细表(SHR-3U-ES)	38
表 2-12: 零件材料明细表(SHR-6U-ES)	40
表 2-13: 零件材料明细表(SHR-12U-ES)	42
表 2-14: 零件材料明细表(SHR-24U-ES)	44
表 2-15: 电气组件明细表(SAL-1HP-UG122) (400V)	48
表 2-16: 电气组件明细表(SAL-2HP-UG122) (400V)	49
表 2-17: 电气组件明细表(SAL-5HP-UG122) (400V)	50
表 2-18: 电气组件明细表(SAL-10HP-UG122)(400V)	51

表 2-19: 电气组件明细表(SAL-1HP-UG122) (230V)	55
表 2-20: 电气组件明细表(SAL-2HP-UG122) (230V)	56
表 2-21: 电气组件明细表(SAL-5HP-UG122) (230V)	57
表 2-22: 电气组件明细表(SAL-10HP-UG122) (230V)	58

图片索引

图 1-1: 主机外形尺寸图	11
图 1-2: 料斗 SHR-U-S 外形尺寸	11
图 1-3: 料斗 SHR-U-S 底座安装图	12
图 1-4: 吸料能力曲线图	13
图 2-1: 工作原理图	16
图 2-2: 机器零件图(SAL-1HP/2HP-UG122)	17
图 2-3: 机器零件图 SAL-5HP-UG122(-D)	19
图 2-4: 机器零件图 SAL-10HP-UG122(-D)	21
图 2-5: 机器零件图 SAL-20HP-UG122(-D)	23
图 2-6: 机器零件图(SHR-3U-S)	25
图 2-7: 机器零件图(SHR-6U-S)	27
图 2-8: 机器零件图(SHR-12U-S)	29
图 2-9: 机器零件图(SHR-24U-S)	31
图 2-10: 机器零件图(SHR-36U-S)	33
图 2-11: 机器零件图(SHR-48U-S)	35
图 2-12: 机器零件图(SHR-3U-ES)	37
图 2-13: 机器零件图(SHR-6U-ES)	39
图 2-14: 机器零件图(SHR-12U-ES)	41
图 2-15: 机器零件图(SHR-24U-ES)	43
图 2-16: 电路图(400V)	45
图 2-17: 控制电路图(400V)	46
图 2-18: 元件布置图(400V)	47
图 2-19: 电路图(230V)	52
图 2-20: 控制电路图(230V)	53
图 2-21: 元件布置图(230V)	54
图 2-22: 储压罐	59
图 2-23: 蜂鸣器	59

图 3-1: 安装空间	60
图 4-1: 控制面板	61

1. 概述



安装和使用本机前应仔细阅读使用说明书，以免造成人身事故或机器损坏。

“一对二”分离式真空填料机是在原有欧化分离式真空填料机的基础上，开发设计出的一种新型机器。它功能强大，操作简单，安装方便。搭配两个 SHR-U-S 欧化真空料斗，适用于二台除湿干燥机(如二机一体 SDD)或单独的称重式拌料混合机 SGB 等塑料原料处理场合，此外，也可实现一对二原料输送至不同的成型机或料桶，可大幅节约成本。



机型：SAL-5HP-UG122 主机+SHR-12U-S 料斗

1.1 编码原则

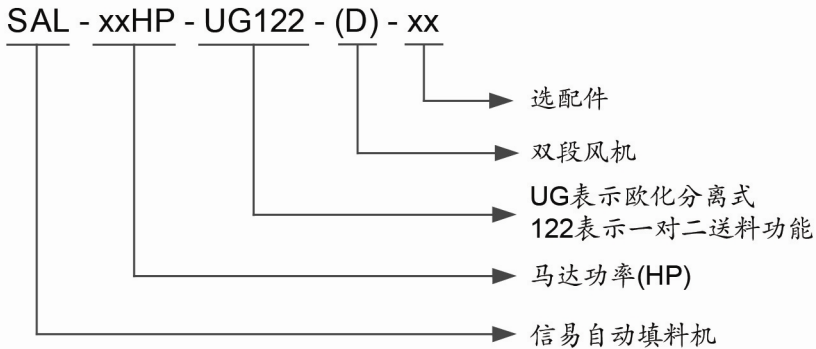

1.2 特点

- 一对二供料输送，可大幅节省成本；
- 下吸风式设计，过滤器下搭配旋风挡板于分离集尘桶，可有效地减轻过滤器的负荷；
- 分离式料斗采用欧化风格设计，美观大方；
- 分离式集尘桶，方便清除粉尘；
- 主机配备故障及马达过载指示灯，可迅速报警；
- 主机附破真空分离阀以保护风机。
- 主机标准配备警报灯为报警装置；
- 采用欧规安全插头，使用时安全可靠；

所有的机器维修工作应由专业的维修人员来完成，该书说明适用于现场操作者及维修人员使用，第6章直接针对维修人员，其它章节适于操作者。

为了避免对机器的损害和对人的伤害，非经信易公司授权，任何人不得对机器的内部作任何修改，否则本公司将不履行承诺。

我公司具有良好的售后服务，在您使用过程中，如有问题需解决，请与我公司或经销商联系。

总公司及台北厂：

Tel: (886) 2 2680 9119

中国服务热线：

Tel: 800 999 3222

1.3 机器规格

1.3.1 外形尺寸图(主机)



图 1-1: 主机外形尺寸图

1.3.2 料斗

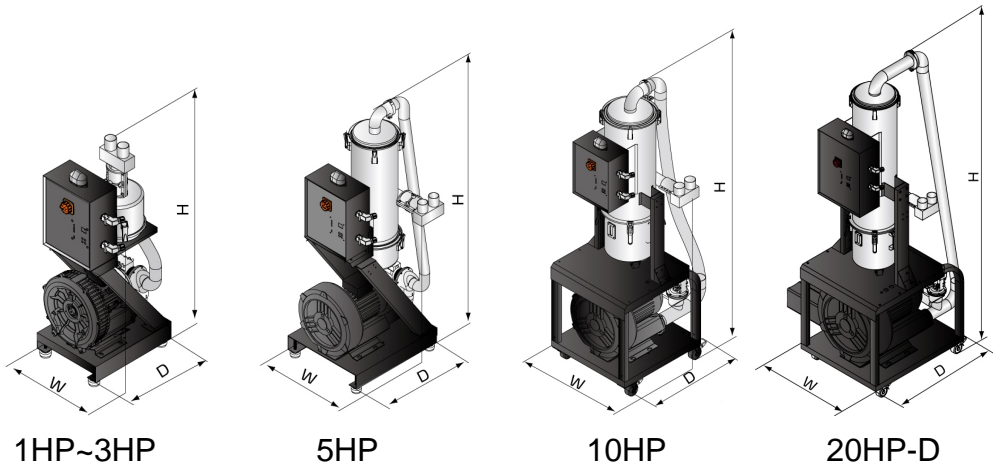

图 1-2: 料斗 SHR-U-S 外形尺寸

1.3.3 SHR-U-S 料斗底座安装尺寸

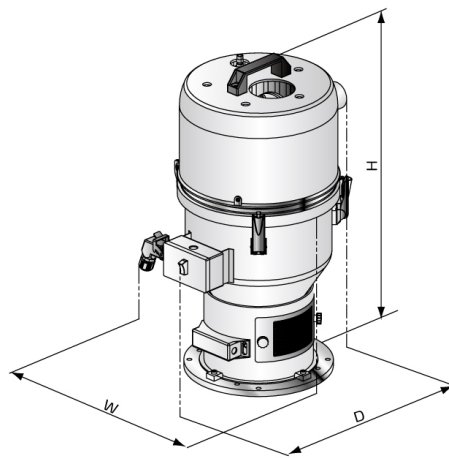

图 1-3: 料斗 SHR-U-S 底座安装图

1.3.4 机器规格表

表 1-1: 机器规格表

主机				料斗				输料管管径 (inch)	吸风管径 (inch)	输送能力 (kg/hr)
机型	马达功率 (kW)	外形尺寸 (mm) H×W×D	重量 (kg)	搭配型号	储料斗容量 (L)	外形尺寸 (mm) H×W×D	重量 (kg)			
SAL-1HP-UG122	0.75	1000×400×500	52	2×SHR-3U-S	3	600×270×340	4.5	1.5	2	400
SAL-2HP-UG122	1.5	1000×400×500	56	2×SHR-3U-S	3	600×270×340	7.5	1.5	2	550
SAL-3HP-UG122	1.85	1000×400×500	60	2×SHR-12U-S	12	616×335×405	9	1.5	2	800
SAL-5HP-UG122	3.75	1380×505×590	175	2×SHR-12U-S	12	616×335×405	9	1.5	2	1200
SAL-5HP-UG122-D	3.75	1380×670×590	180	2×SHR-12U-S	12	616×335×405	9	1.5	2	1350
SAL-10HP-UG122	7.5	1830×740×675	185	2×SHR-36U-S	36	1035×335×405	12	2	2.5	1900
SAL-10HP-UG122-D	7.5	1830×900×675	192	2×SHR-36U-S	36	1035×335×405	12	2	2.5	2000
SAL-20HP-UG122-D	13	2200×745×1030	246	2×SHR-48U-S	48	1140×400×480	20	2.5	3	2200

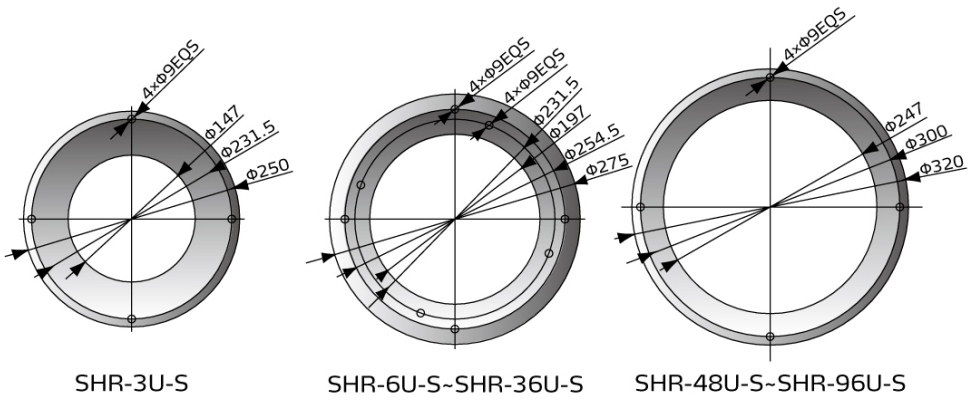
注: 1) 输送能力测试条件为: 堆积密度约 0.65kg/L, 直径为 3~5 mm 塑料原料颗粒, 以垂直高度 4m, 水平距离 5m 为测试标准所得;
2) 机器电压规格为: 3Φ, 400VAC, 50Hz;

产品规格若有变更, 恕不另行通知。

1.3.5 吸料能力曲线



图 1-4: 吸料能力曲线图

1.4 安全规则

为避免造成人身伤害及机器损坏，请依照本说明书上的安全规则。在操作本机时，必须要遵守以下的安全规则。

1.4.1 安全标识

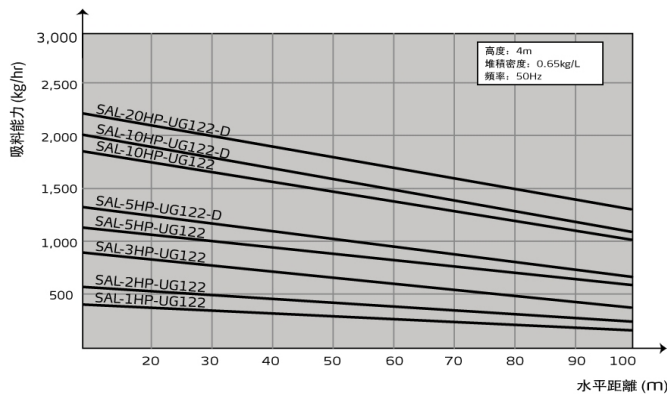

电器安装应由专业的电工来完成。

在机器维修保养时必须关闭主开关及控制开关。



警告！

高压危险！

此标签贴在电控箱外壳上！



警告！

小心！

此标签表示在该处应多加小心！



注意！

电控箱内所有安装电气元件的螺丝全部锁紧，无需定期检查！

1.4.2 标签说明

 <p>Please clean the suction filter regularly YPS1433000000</p>	<ol style="list-style-type: none"> 1. 请定期清理此空气滤清器，以免堵塞而影响输送能力及缩短机器寿命。 2. 本过滤器属消耗品，请小心清洗，本机保固期不含此过滤器。
--	--

1.5 免责声明

以下声明阐述了信易（包括其雇员、代理商、分销商）对任何购买或使用信易相关产品，包括选购件的购买者或用户所负责任之排除或限制。

信易对以下原因导致的任何损失、费用、开支、索赔或损害，不负责任。

1. 在使用本产品之前，不仔细阅读或不遵从产品说明书，从而导致粗心或错误地安装、使用、保养等。
2. 超出合理控制的行为、事件或事故，包括但不限于人为恶意或故意破坏、损坏，或异常电压、不可抗力、暴乱、火灾、洪水、暴风雨、地震等自然灾害而产生或导致的产品无法正常运行。
3. 非本公司认可的维修人员对设备所进行的增加、修改、拆卸、运输或修理。
4. 使用非信易指定的消耗品或油品。

2. 结构特征与工作原理

2.1 工作原理

SAL-UG122 欧化分离式自动填料机系列适用于塑料颗粒的输送，主要利用马达运转产生真空，使料桶内产生压力差来输送塑料。

2.1.1 工作原理图



图 2-1：工作原理图

旋开某一吸料站吸料开关后，风机工作，相对应的料斗的膜片阀打开，料斗内产生高压真空，逆止片关闭，储料桶中的原料由于空气压力差从入料管进入料斗内。当吸料动作完成后，马达停止运转，破真空膜片阀打开。原料因自重下落，当磁簧开关侦测到无料时，系统还将等待一段时间，过后如仍侦测到无料时，电控箱上的相应的吸料站的红色警报灯会报警。当吸料开关都打开时，系统由吸料站 1 到吸料站 2 依次循环动作。

2.2 机器零件图

2.2.1 机器零件图(SAL-1HP/2HP-UG122)

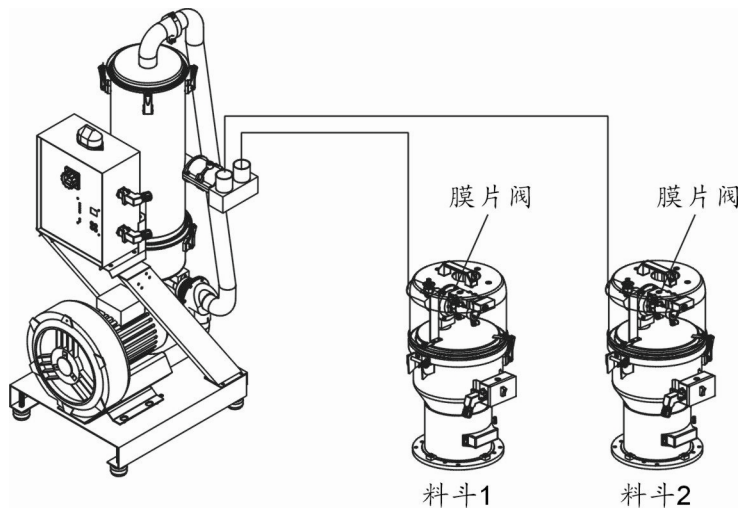
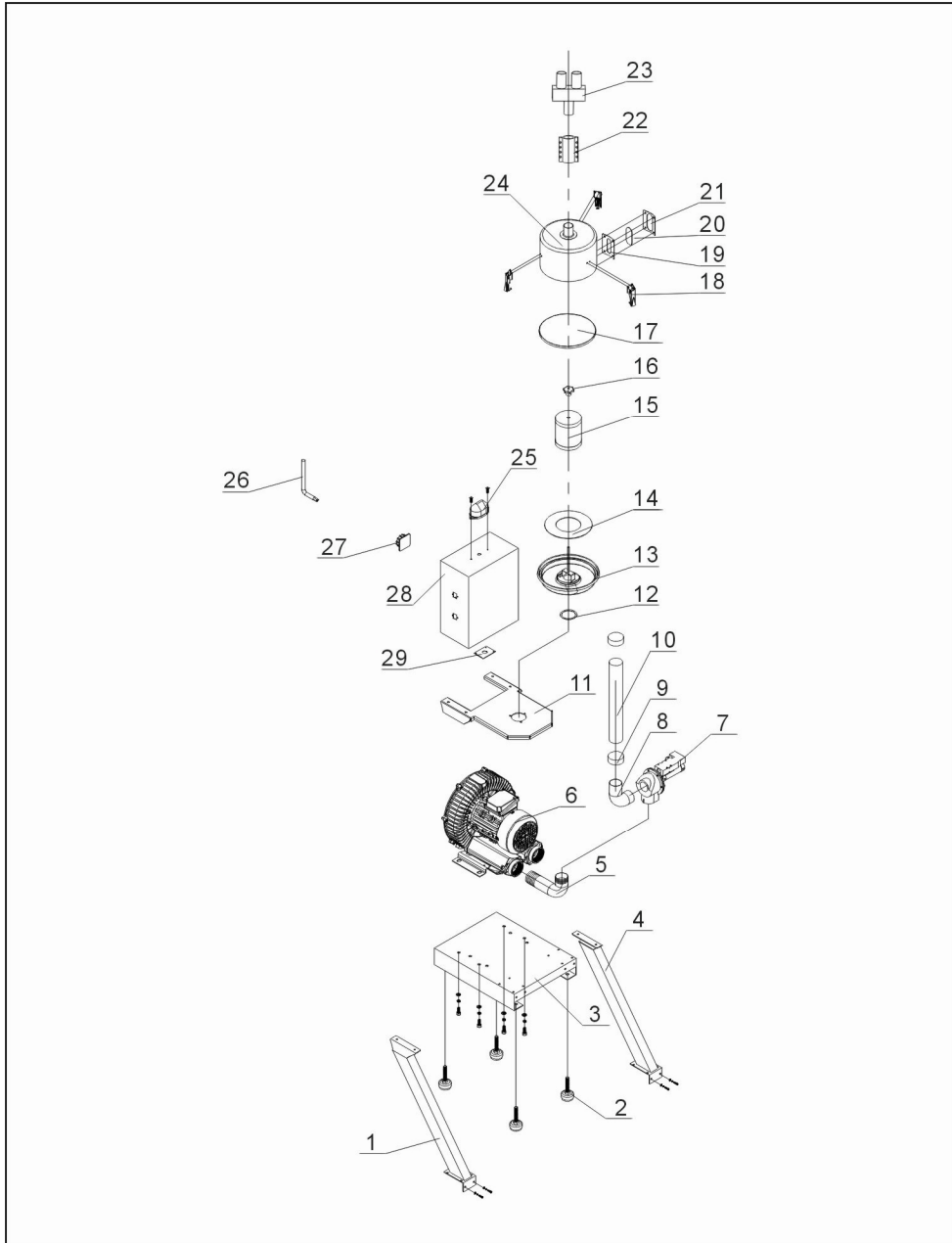

注：零件图中的阿拉伯数字详解见 2.2.2 材料明细表

图 2-2：机器零件图(SAL-1HP/2HP-UG122)

2.2.2 零件材料明细表(SAL-1HP/2HP-UG122)

表 2-1：零件材料明细表(SAL-1HP/2HP-UG122)

序号	名称	物料编号	序号	名称	物料编号
1	左立柱	-	15	过滤器	YR50708000000
2	避震脚	YW03005000000	16	梅花螺母 5/16"	YW69051600000
3	底座	-	17	过滤桶迫紧	YR10708000100
4	右立柱	-	18	弹簧扣	YW02003000400
5	入风管	-	19	四孔视料窗迫紧	YW09000000400
6	高压风机 1HP	BM30031000150	20	四孔压克力	YR40001200100
	高压风机 2HP	BM30042000050	21	四孔视料窗铁片	YR40000400000
7	破真空膜片阀 1.5"	BY20015000050	22	接管器 2"	BW20002002050
8	破真空膜片阀接管	-	23	三通管	-
9	管束 2.5"	YW02002500000	24	过滤桶	-
10	钢丝胶管 2"	YR60205040100	25	警报灯	YE83305100200
11	过滤桶固定架	-	26	防盗螺丝专用扳手	JT40450000000
12	过滤桶底座迫紧	-	27	主电源开关	YE10210300000
13	过滤桶盖集成	-	28	控制箱	BH32012040050
14	过滤桶盖迫紧	YR10030000000	29	线夹具固定板	-

*表示可能损坏的项目；**表示较可能损坏的项目，建议备份。

请在下单采购零配件之前，先确认说明书版本号，以确保零配件物料号与实物一致。

2.2.3 机器零件图 SAL-5HP-UG122(-D)

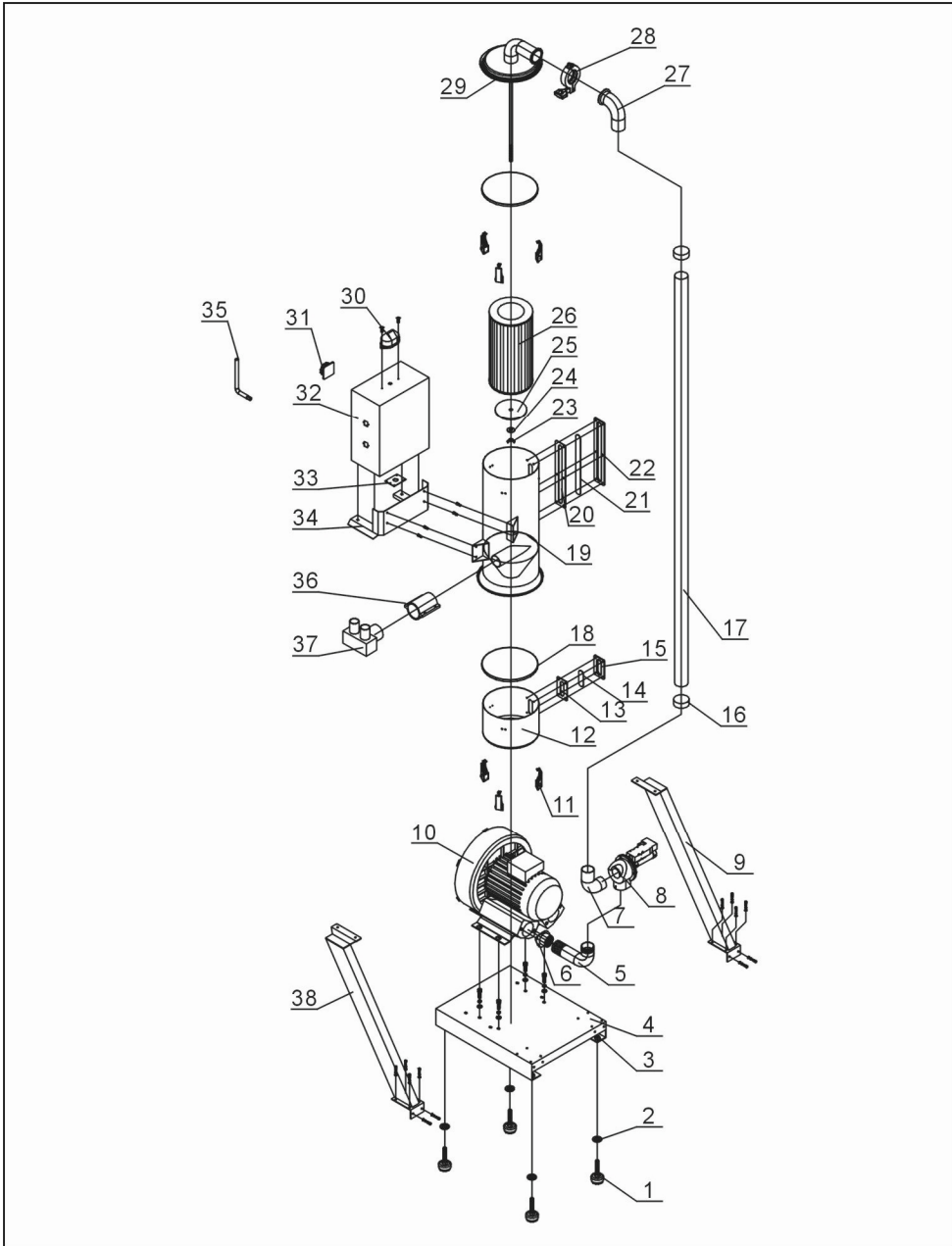

注：零件图中的阿拉伯数字详解见 2.2.4 材料明细表

图 2-3：机器零件图 SAL-5HP-UG122(-D)

2.2.4 零件材料明细表 SAL-5HP-UG122(-D)

表 2-2: 零件材料明细表 SAL-5HP-UG122(-D)

序号	名称	物料编号	序号	名称	物料编号
1	避震脚 Φ50	YW03005000000	20	视料窗迫紧六孔	YR40000600000
2	平垫圈 8	YW66082200100	21	压克力六孔	YR40001200000
3	螺母 M12	YW64012100000	22	视料窗铁片六孔	YW09000600000
4	底座	BL21003500120	23	蝶形螺母 5/16"	YW69051600000
5	入风管	BL26003506520-	24	平垫圈 8	YW66082200100
6	风机法兰	-	25	滤清器固定片	BL26003502520
7	破真空膜片阀 1.5"	BY20015000050	26	过滤器 ADC2	YR50181100000
8	破真空膜片阀接管	-	27	吸风管	-
9	右立柱	-	28	管夹	YW07000200000
10	高压风机 5HP	BM30055000050	29	过滤桶盖集成	-
	高压风机 5HP 双段	YM30433700000	30	警报灯 LTE-3051 AC220V	YE83305100200
11	弹簧扣	YW02003000400	31	主电源开关	YE10210300000
12	集尘桶	BL26003507021	32	控制箱	-
13	视料窗迫紧 四孔	YR40000400000	33	线夹具固定板	-
14	压克力 四孔	YR40001200100	34	过滤桶固定架	-
15	视料窗铁片 四孔	YW09000000400	35	防盗螺丝专用扳手	JT40450000000
16	管束 2.5"	YW02002500000	36	接管器 2"	YW20002000700
17	钢丝胶管 2"	YR60205040100	37	三通管	-
18	集尘桶迫紧	YR10708000100	38	左立柱	-
19	过滤桶圈	-			

*表示可能损坏的项目；**表示较可能损坏的项目，建议备份。

请在下单采购零配件之前，先确认说明书版本号，以确保零配件物料号与实物一致。

2.2.5 机器零件图 SAL-10HP-UG122(-D)

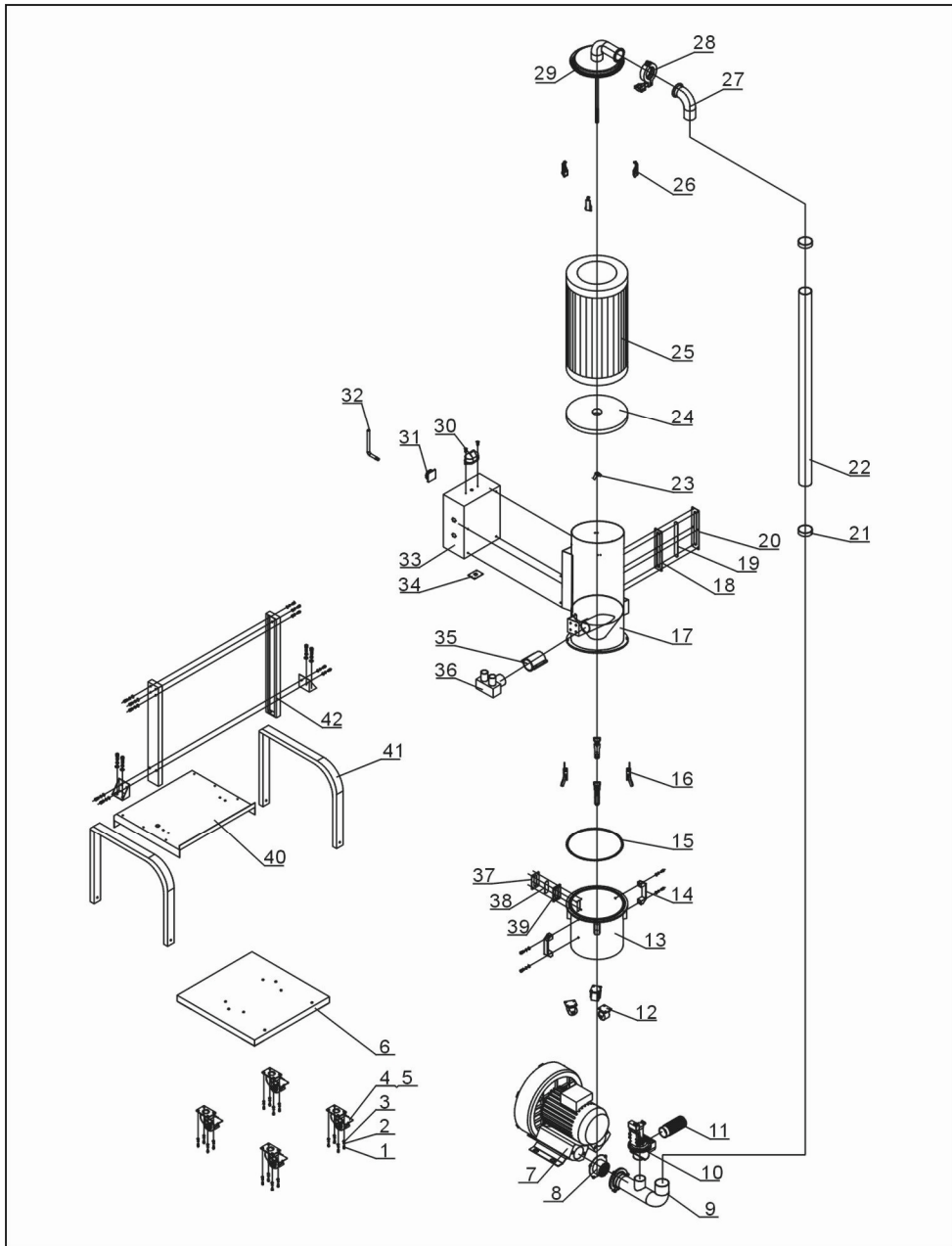

注：零件图中的阿拉伯数字详解见 2.2.6 材料明细表

图 2-4：机器零件图 SAL-10HP-UG122(-D)

2.2.6 零件材料明细表 SAL-10HP-UG122(-D)

表 2-3: 零件材料明细表 SAL-10HP-UG122(-D)

序号	名称	物料编号	序号	名称	物料编号
1	外六角螺栓 M6×16	YW60061600100	22	钢丝胶管 2.5"	YR60253000000
2	平垫圈 6	YW66061300000	23	蝶形螺母 5/16"	YW69051600000
3	弹簧垫圈 6	YW65006000100	24	滤清器固定片	BL26007504720
4	刹车式万向脚轮 3"	YW03000300000	25	过滤器	YR50221400000
5	自由式万向脚轮 3"	YW03000300200	26	弹簧扣	YW02003000400
6	底座	BL26007502721	27	吸风管	-
7	高压风机 10HP	BM30081000050	28	管夹	YW07002500600
	高压风机 10HP 双段	YM30637500000	29	过滤桶盖集成	-
8	风机法兰	-	30	警报灯	YE83305100200
9	入风管	-	31	主电源开关	YE10210300000
10	真空分离阀 2"	BY20500000050	32	防盗螺丝专用扳手	JT40450000000
11	补风过滤网	-	33	控制箱	-
12	万向脚轮 2.5"	YW03002500000	34	线夹具固定板	-
13	集尘桶	BL26007502421	35	连接管 2.5"	BH80002510050
14	铝方型拉手 L120	BW20012000040	36	三通管	-
15	集尘桶迫紧	YE32051800100	37	四孔视料窗铁片	YW09000000400
16	大把手	YW02003000100	38	四孔视料窗迫紧	YR40000400000
17	过滤桶集成	-	39	四孔压克力	YR40001200100
18	六孔视料窗迫紧	YR40000600000	40	中间板	-
19	六孔压克力	YR40001200000	41	支架一	-
20	六孔视料窗铁片	YW09000600000	42	过滤桶立柱	-
21	不锈钢管束 3"	YW02000300000			

*表示可能损坏的项目；**表示较可能损坏的项目，建议备份。

请在下单采购零配件之前，先确认说明书版本号，以确保零配件物料号与实物一致。

2.2.7 机器零件图 SAL-20HP-UG122(-D)

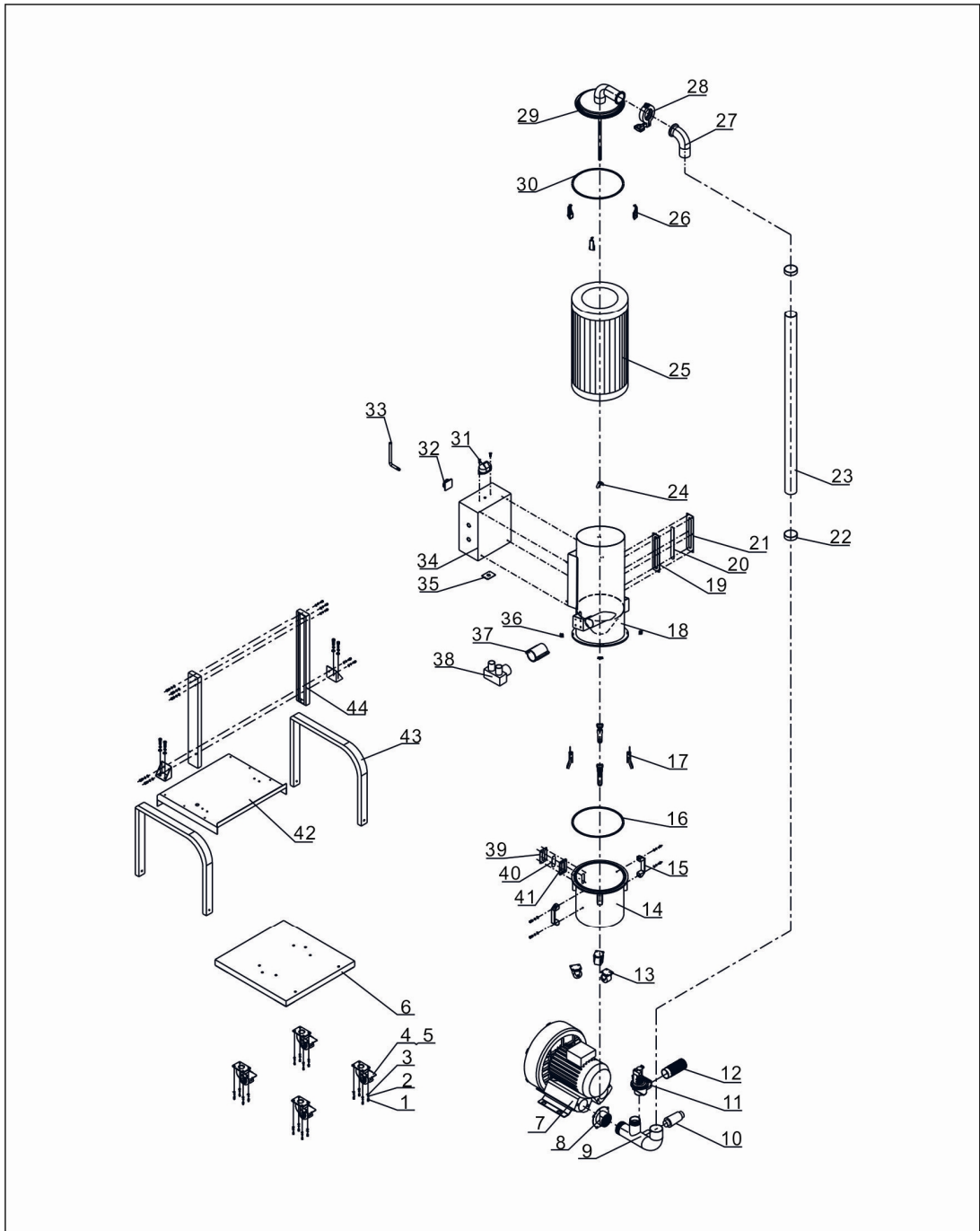

注：零件图中的阿拉伯数字详解见 2.2.8 材料明细表

图 2-5：机器零件图 SAL-20HP-UG122(-D)

2.2.8 零件材料明细表 SAL-20HP-UG122(-D)

表 2-4: 零件材料明细表 SAL-20HP-UG122(-D)

序号	名称	物料编号	序号	名称	物料编号
1	外六角螺栓 M6*16	YW60061600100	23	钢丝胶管 3"	YR60303000000
2	平垫圈 6	YW66061300000	24	蝶形螺母 5/16"	YW69051600000
3	弹簧垫圈 6	YW65006000100	25	过滤器 ADC2	YR50226000000
4	刹车式万向脚轮 3"	YW03000300000	26	弹簧扣 *	YW02003000400
5	自由式万向脚轮 3"	YW03000300200	27	吸风管	-
6	底座	BL26007502721	28	管夹	YW07000300000
7	高压风机 (双段) 20HP *	YM30001500300	29	过滤桶盖集成	-
8	风机法兰	风机自带	30	过滤桶迫紧	YR10028700000
9	入风管	-	31	警报灯 LTE-3051 AC220V	YE83305100200
10	释压阀 RV-02*	YW90000100000	32	主电源开关	YE10210300000
11	真空分离阀 2"	BY20500000050	33	防盗螺丝专用扳手	JT40450000000
12	补风过滤网 *	-	34	控制箱	-
13	万向脚轮 2.5"	YW03002500000	35	线夹具固定板	-
14	集尘桶	-	36	弹簧扣挂钩	-
15	铝方型拉手 L120	BW20012000040	37	三通管	-
16	集尘桶迫紧*	YR10002500200	38	不锈钢接管器 3 寸	BH80003010050
17	大把手*	YW02003000100	39	视料窗铁片 四孔	YW09000000400
18	过滤桶集成	-	40	视料窗迫紧 四孔	YR40000400000
19	视料窗迫紧六孔	YR40000600000	41	压克力 四孔	YR40001200100
20	压克力六孔	YR40001200000	42	中间板	-
21	视料窗铁片六孔	YW09000600000	43	支架	-
22	不锈钢管束 3.5"	YW02003500000	44	过滤桶立柱	-

*表示可能损坏的项目；**表示较可能损坏的项目，建议备份。

请在下单采购零配件之前，先确认说明书版本号，以确保零配件物料号与实物一致。

2.2.9 机器零件图(SHR-3U-S)

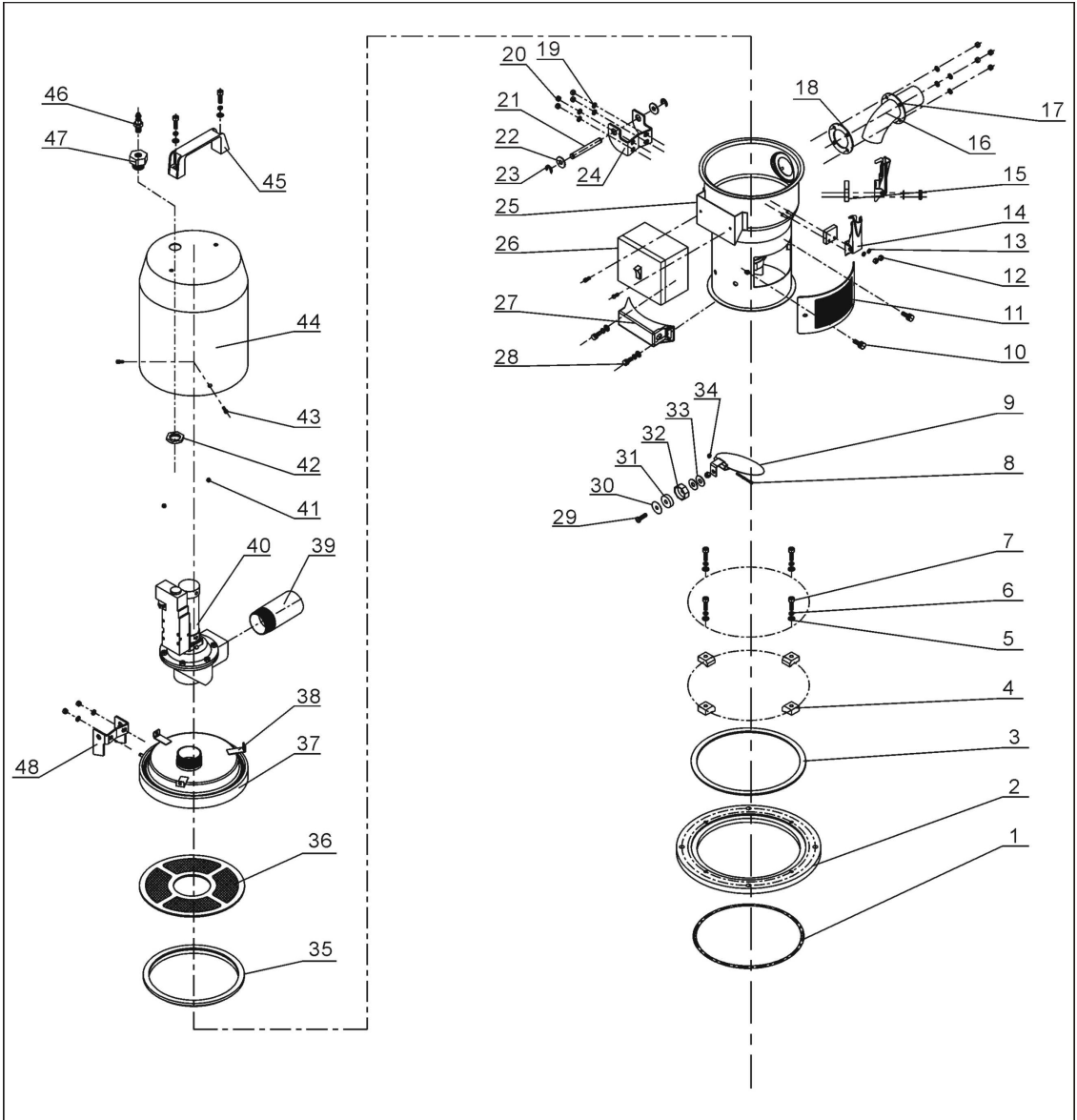

注：零件图中的阿拉伯数字详解见 2.2.8 材料明细表

图 2-6：机器零件图(SHR-3U-S)

2.2.10 零件材料明细表(SHR-3U-S)

表 2-5: 零件材料明细表(SHR-3U-S)

序号	名称	物料编号	序号	名称	物料编号
1	O 型密封圈内径 Φ200×5.5	YR20205500000	25	储料桶	-
2	底座	BW20171200010	26	电控箱	BH90615000010
3	底座迫紧	-	27	传感器外壳	YR40000601100
4	压块	BW20000630500	28	内六角圆柱头螺钉 M6×10	YW63061000000
5	平垫圈 6	YW66061300000	29	十字槽盘头螺钉 M3×25	YW63032500000
6	弹簧垫圈 6	YW65006000000	30	平垫圈 8×22	YW66082200100
7	内六角圆柱头螺钉 M6×20	YW61062000300	31	永磁片 Φ21×Φ3×7	YW90213700000
8	十字槽盘头螺钉 M3×40	YW63034000000	32	磁铁套	BH12115000010
9	落料板	-	33	平垫圈 3×12	YW66031200000
10	梅花手柄	YR40061500000	34	锁紧螺母 M3	YW64000300000
11	透气窗	YR40000601000	35	料斗迫紧	YR10001500000
12	锁紧螺母 M4×0.7	YW64040700100	36	过滤网	BL20000300120
13	平垫圈 4	YW66040800000	37	料斗盖	-
14	弹簧扣	YW02003000400	38	马达罩固定座	BL21001501320
15	弹簧扣垫块	YR40000600800	39	吸风管	-
16	入料管	-	40	真空分离阀 SPDV-38	-
17	入料管固定片	-	41	锁紧螺母 M6	YW64000600200
18	入料管迫紧	YR10150300000	42	连接螺母	BH12003600410
19	平垫圈 5	YW66051000100	43	十字槽盘头螺钉 M5×15	YW62051500000
20	锁紧螺母 M5	YW64000500000	44	膜片阀罩	-
21	合页销	BH10006003110	45	铝方型拉手 L120	BW20012000040
22	平垫圈 8×22	YW66082200100	46	快速接头 SPC8-1/4	YW80081400000
23	开口挡圈 6	YW66000600000	47	连接铜头	BH12002400010
24	下合页	BL32000600140	48	上合页	BL32000600240

*表示可能损坏的项目；**表示较可能损坏的项目，建议备份。

请在下单采购零配件之前，先确认说明书版本号，以确保零配件物料号与实物一致。

2.2.11 机器零件图(SHR-6U-S)

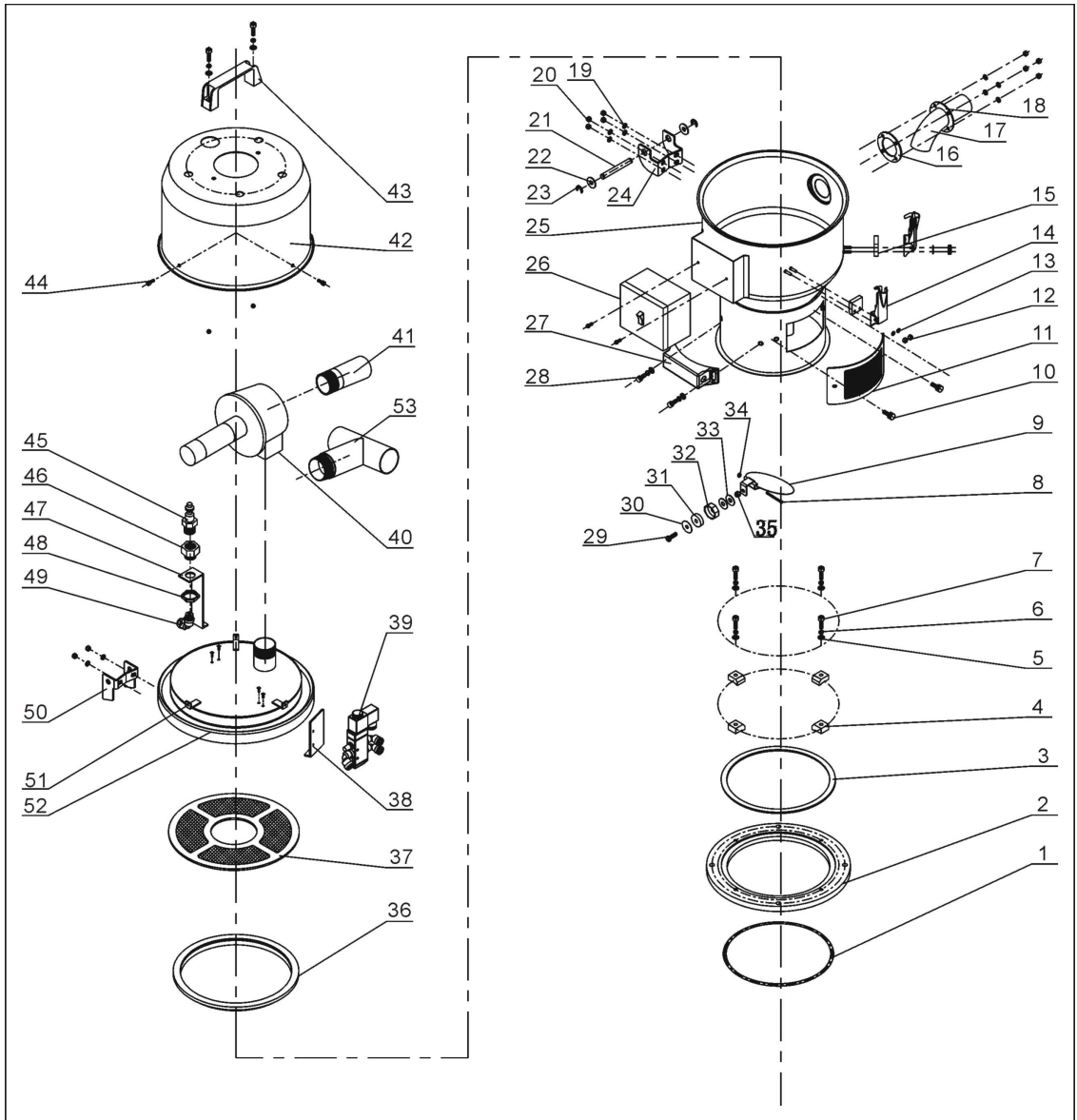

注：零件图中的阿拉伯数字详解见 2.2.10 材料明细表

图 2-7：机器零件图(SHR-6U-S)

2.2.12 零件材料明细表(SHR-6U-S)

表 2-6: 零件材料明细表(SHR-6U-S)

序号	名称	物料编号	序号	名称	物料编号
1	O 型密封圈内径 Φ200×5.5	YR20205500000	28	内六角圆柱头螺钉 M6×10	YW63061000000
2	底座	BW20171200010	29	十字槽盘头螺钉 M6×20	YW63062000000
3	底座迫紧	-	30	磁铁盖	BL21000600120
4	压块	BW20000630500	31	永磁片 Φ21×Φ3×7	YW90257700000
5	平垫圈 6	YW66061300000	32	磁铁套	BH12000600010
6	弹簧垫圈 6	YW65006000000	33	平垫圈 8×22	YW66082200100
7	内六角圆柱头螺钉 M6×20	YW61062000200	34	锁紧螺母 M3	YW64000300000
8	十字槽盘头螺钉 M3×40	YW63034000000	35	锁紧螺母 M6	YW64000600200
9	落料板	BL21000302320	36	料斗迫紧	YR10000300100
10	梅花手柄	YR40061500000	37	过滤网	BL21000600620
11	透气窗	YR40000601000	38	电磁阀固定片	BL27000601120
12	锁紧螺母 M4×0.7	YW64040700100	39	电磁阀	YE32051800100
13	平垫圈 4	YW66040800000	40	膜片阀 1.5"	-
14	弹簧扣	YW40000600800	41	吸风管	-
15	弹簧扣垫块	YR40000600300	42	马达外罩	BR40033000110
16	入料管迫紧	YR10150300000	43	铝方型拉手 L120	BW20012000040
17	入料管	-	44	十字槽盘头螺钉 M5×15	YW62051500000
18	入料管固定片	-	45	快速接头 3"×1/4PT	YW80031400000
19	平垫圈 5	YW66051000100	46	连接铜头	BH12002400010
20	锁紧螺母 M5	YW64000500000	47	气管接头固定块	BL27000601520
21	合页销	BH10006003110	48	连接螺母	BH12003600410
22	平垫圈 8×22	YW66082200100	49	快速接头 APL8-1/4PT	YW80081400100
23	开口挡圈 6	YW66000600000	50	上合页	BL32000600240
24	下合页	BL32000600140	51	马达罩固定座	BL21001501320
25	储料桶	-	52	料斗盖	-
26	电控箱	BH90615000010	53	三通吸风管(选配)	-
27	传感器外壳	YR40000601100			

*表示可能损坏的项目；**表示较可能损坏的项目，建议备份。

请在下单采购零配件之前，先确认说明书版本号，以确保零配件物料号与实物一致。

2.2.13 机器零件图(SHR-12U-S)

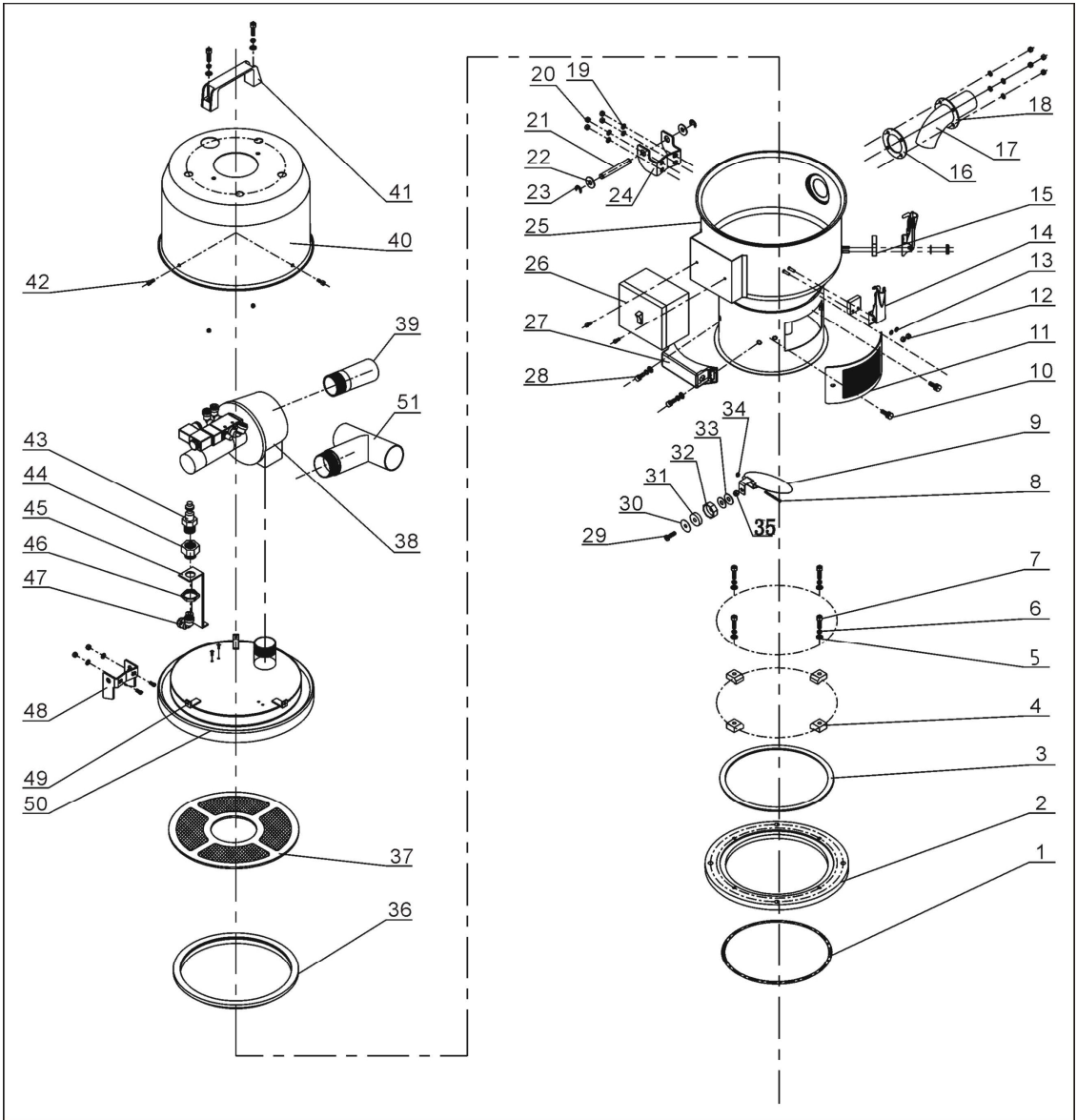

注：零件图中的阿拉伯数字详解见 2.2.12 材料明细表

图 2-8：机器零件图(SHR-12U-S)

2.2.14 零件材料明细表(SHR-12U-S)

表 2-7: 零件材料明细表(SHR-12U-S)

序号	名称	物料编号	序号	名称	物料编号
1	O 型密封圈内径 Φ200×5.5	YR20205500000	27	传感器外壳	YR40000601100
2	底座	BW20171200010	28	内六角圆柱头螺钉 M6×10	YW63061000000
3	底座迫紧	-	29	十字槽盘头螺钉 M6×20	YW63062000000
4	压块	BW20000630500	30	磁铁盖	BL21000600120
5	平垫圈 6	YW66061300000	31	永磁片 Φ21×Φ3×7	YW90257700000
6	弹簧垫圈 6	YW65006000000	32	磁铁套	BH12000600010
7	内六角圆柱头螺钉 M6×20	YW61062000200	33	平垫圈 8×22	YW66082200100
8	十字槽盘头螺钉 M3×40	YW63034000000	34	锁紧螺母 M3	YW64000300000
9	落料板	-	35	锁紧螺母 M6	YW64000600200
10	梅花手柄	YR40061500000	36	料斗迫紧	YR10000600200
11	透气窗	YR40000601000	37	过滤网	BL21001200320
12	锁紧螺母 M4×0.7	YW64040700100	38	膜片阀 1.5"	-
13	平垫圈 4	YW66040800000	39	吸风管	-
14	弹簧扣	YW02003000400	40	马达外罩	BR40036000310
15	弹簧扣垫块	YR40000600800	41	铝方型拉手 L120	BW20012000040
16	入料管迫紧	YR10061200000	42	十字槽盘头螺钉 M5×15	YW62051500000
17	入料管	-	43	快速接头 3"×1/4PT	YW80031400000
18	入料管固定片	-	44	连接铜头	BH12002400010
19	平垫圈 5	YW66051000100	45	气管接头固定块	-
20	锁紧螺母 M5	YW64000500000	46	连接螺母	BH12003600410
21	合页销	BH10006003110	47	快速接头 APL8-1/4PT	YW80081400100
22	平垫圈 8×22	YW66082200100	48	上合页	BL32000600240
23	开口挡圈 6	YW66000600000	49	马达罩固定座	BL21001501320
24	下合页	BL32000600140	50	料斗盖	-
25	储料桶	-	51	三通吸风管(选配)	-
26	电控箱	BH90615000010			

*表示可能损坏的项目；**表示较可能损坏的项目，建议备份。

请在下单采购零配件之前，先确认说明书版本号，以确保零配件物料号与实物一致。

2.2.15 机器零件图(SHR-24U-S)

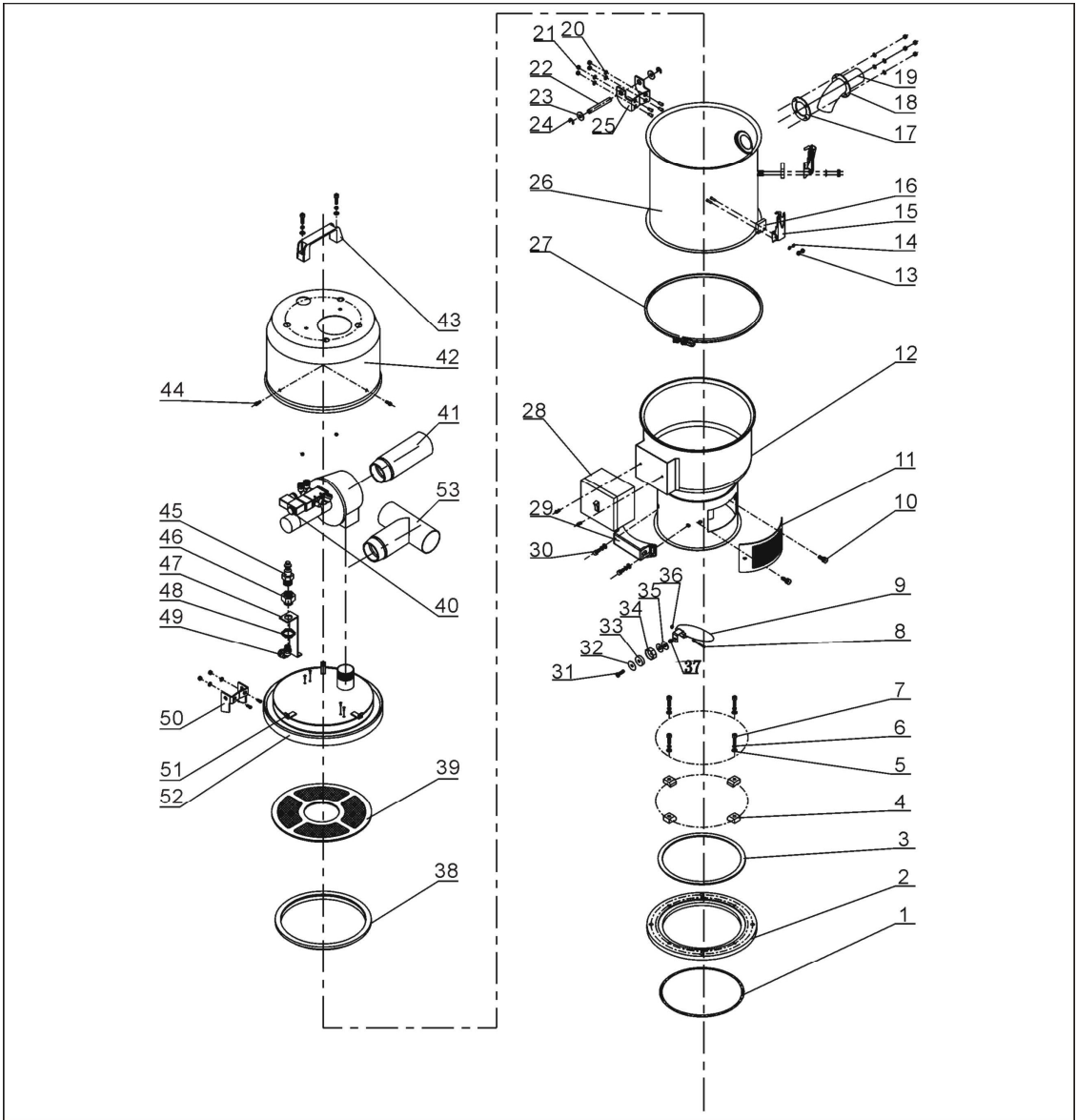

注：零件图中的阿拉伯数字详解见 2.2.14 材料明细表

图 2-9：机器零件图(SHR-24U-S)

2.2.16 零件材料明细表(SHR-24U-S)

表 2-8：零件材料明细表(SHR-24U-S)

序号	名称	物料编号	序号	名称	物料编号
1	O 型密封圈内径 Φ200×5.5	YR20205500000	28	电控箱	BH90615000010
2	底座	BW20171200010	29	传感器外壳	YR40000601100
3	底座迫紧	-	30	内六角圆柱头螺钉 M6×10	YW63061000000
4	压块	BW20000630500	31	十字槽盘头螺钉 M6×20	YW63062000000
5	平垫圈 6	YW66061300000	32	磁铁盖	BL21000600120
6	弹簧垫圈 6	YW65006000000	33	永磁片 Φ21×Φ3×7	YW90257700000
7	内六角圆柱头螺钉 M6×20	YW61062000200	34	磁铁套	BH12000600010
8	十字槽盘头螺钉 M3×40	YW63034000000	35	平垫圈 8×22	YW66082200100
9	落料板	-	36	锁紧螺母 M3	YW64000300000
10	梅花手柄	YR40061500000	37	锁紧螺母 M6	YW64000600200
11	透气窗	YR40000601000	38	料斗迫紧	YR10000300100
12	储料桶	-	39	过滤网	BL21001200320
13	锁紧螺母 M4×0.7	YW64040700100	40	膜片阀 2"	-
14	平垫圈 4	YW66040800000	41	吸风管	-
15	弹簧扣	YW02003000400	42	马达外罩	BR40036000310
16	弹簧扣垫块	YR40000600800	43	铝方型拉手 L120	BW20012000040
17	入料管迫紧	YR10150300000	44	十字槽盘头螺钉 M5×15	YW62051500000
18	入料管固定片	-	45	快速接头 3"×1/4PT	YW80031400000
19	入料管	-	46	连接铜头	BH12002400010
20	平垫圈 5	YW66051000100	47	气管接头固定块	-
21	锁紧螺母 M5	YW64000500000	48	连接螺母	BH12003600410
22	合页销	BH10006003110	49	快速接头 APL8-1/4PT	YW80081400100
23	平垫圈 8×22	YW66082200100	50	上合页	BL32000600240
24	开口挡圈 6	YW66000600000	51	马达罩固定座	BL21001501320
25	下合页	BL32000600140	52	料斗盖	-
26	加大料桶	-	53	三通吸风管(选配)	-
27	管束	-			

*表示可能损坏的项目；**表示较可能损坏的项目，建议备份。

请在下单采购零配件之前，先确认说明书版本号，以确保零配件物料号与实物一致。

2.2.17 机器零件图(SHR-36U-S)

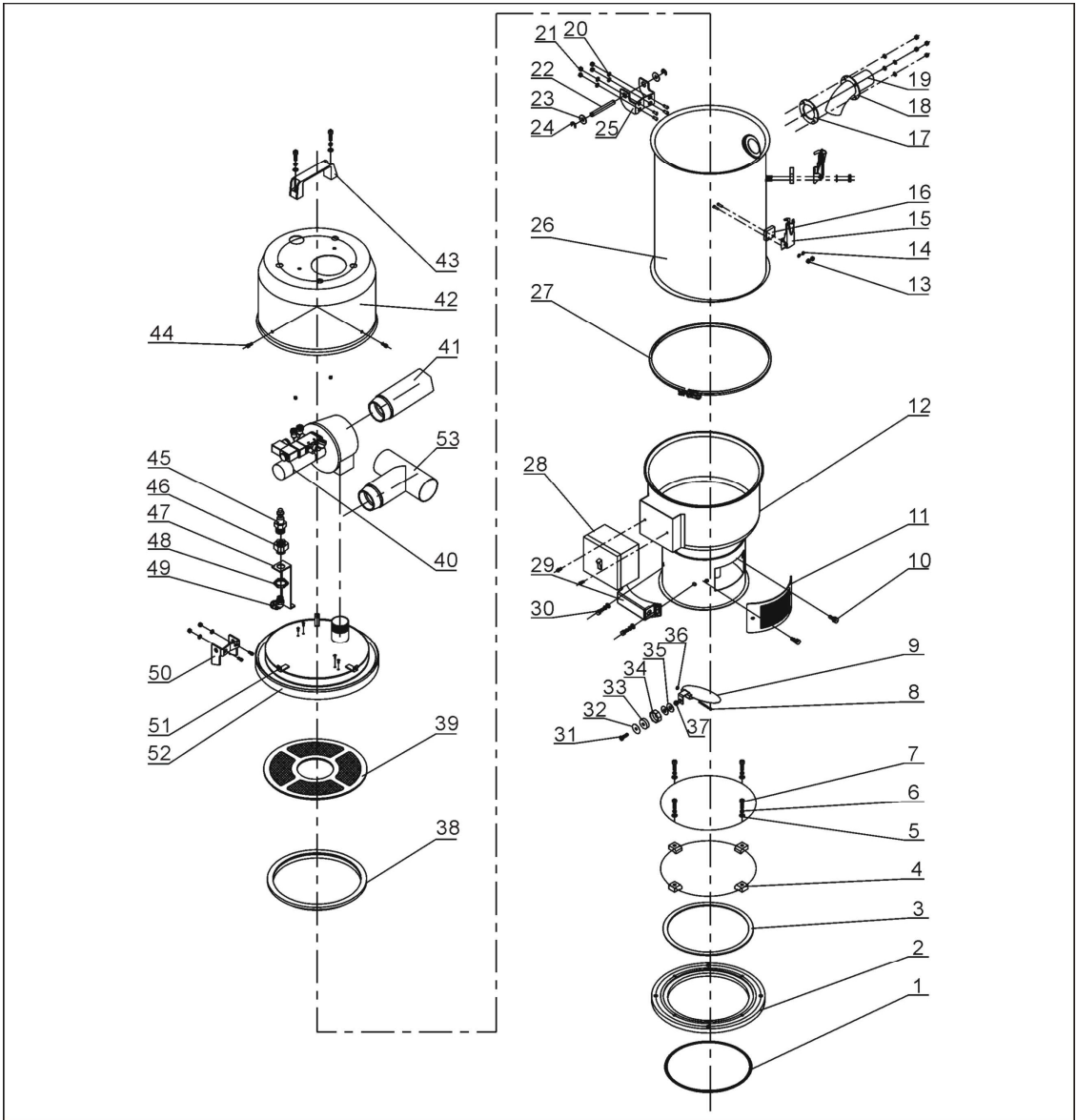

注：零件图中的阿拉伯数字详解见 2.2.16 材料明细表

图 2-10：机器零件图(SHR-36U-S)

2.2.18 零件材料明细表(SHR-36U-S)

表 2-9: 零件材料明细表(SHR-36U-S)

序号	名称	物料编号	序号	名称	物料编号
1	O型密封圈内径 Φ200×5.5	YR20205500000	28	电控箱	BH90615000010
2	底座	BW20171200010	29	传感器外壳	YR40000601100
3	底座迫紧	-	30	内六角圆柱头螺钉 M6×10	YW63061000000
4	压块	BW20000630500	31	十字槽盘头螺钉 M6×20	YW63062000000
5	平垫圈 6	YW66061300000	32	磁铁盖	BL21000600120
6	弹簧垫圈 6	YW65006000000	33	永磁片 Φ21×Φ3×7	YW90257700000
7	内六角圆柱头螺钉 M6×20	YW61062000200	34	磁铁套	BH12000600010
8	十字槽盘头螺钉 M3×40	YW63034000000	35	平垫圈 8×22	YW66082200100
9	落料板	-	36	锁紧螺母 M3	YW64000300000
10	梅花手柄	YR40061500000	37	锁紧螺母 M6	YW64000600200
11	透气窗	YR40000601000	38	料斗迫紧	YR10000300100
12	储料桶	-	39	过滤网	BL21001200320
13	锁紧螺母 M4×0.7	YW64040700100	40	膜片阀 2"	-
14	平垫圈 4	YW66040800000	41	吸风管	-
15	弹簧扣	YW02003000400	42	马达外罩	BR40036000310
16	弹簧扣垫块	YR40000600800	43	铝方型拉手 L120	BW20012000040
17	入料管迫紧	YR10243600000	44	十字槽盘头螺钉 M5×15	YW62051500000
18	入料管固定片	-	45	快速接头 3"×1/4PT	YW80031400000
19	入料管	-	46	连接铜头	BH12002400010
20	平垫圈 5	YW66051000100	47	气管接头固定块	-
21	锁紧螺母 M5	YW64000500000	48	连接螺母	BH12003600410
22	合页销	BH10006003110	49	快速接头 APL8-1/4PT	YW80081400100
23	平垫圈 8×22	YW66082200100	50	上合页	BL32000600240
24	开口挡圈 6	YW66000600000	51	马达罩固定座	BL21001501320
25	下合页	BL32000600140	52	料斗盖	-
26	加大料桶	-	53	三通吸风管(选配)	-
27	管束	-			

*表示可能损坏的项目；**表示较可能损坏的项目，建议备份。

请在下单采购零配件之前，先确认说明书版本号，以确保零配件物料号与实物一致。

2.2.19 零件材料明细表(SHR-48U-S)

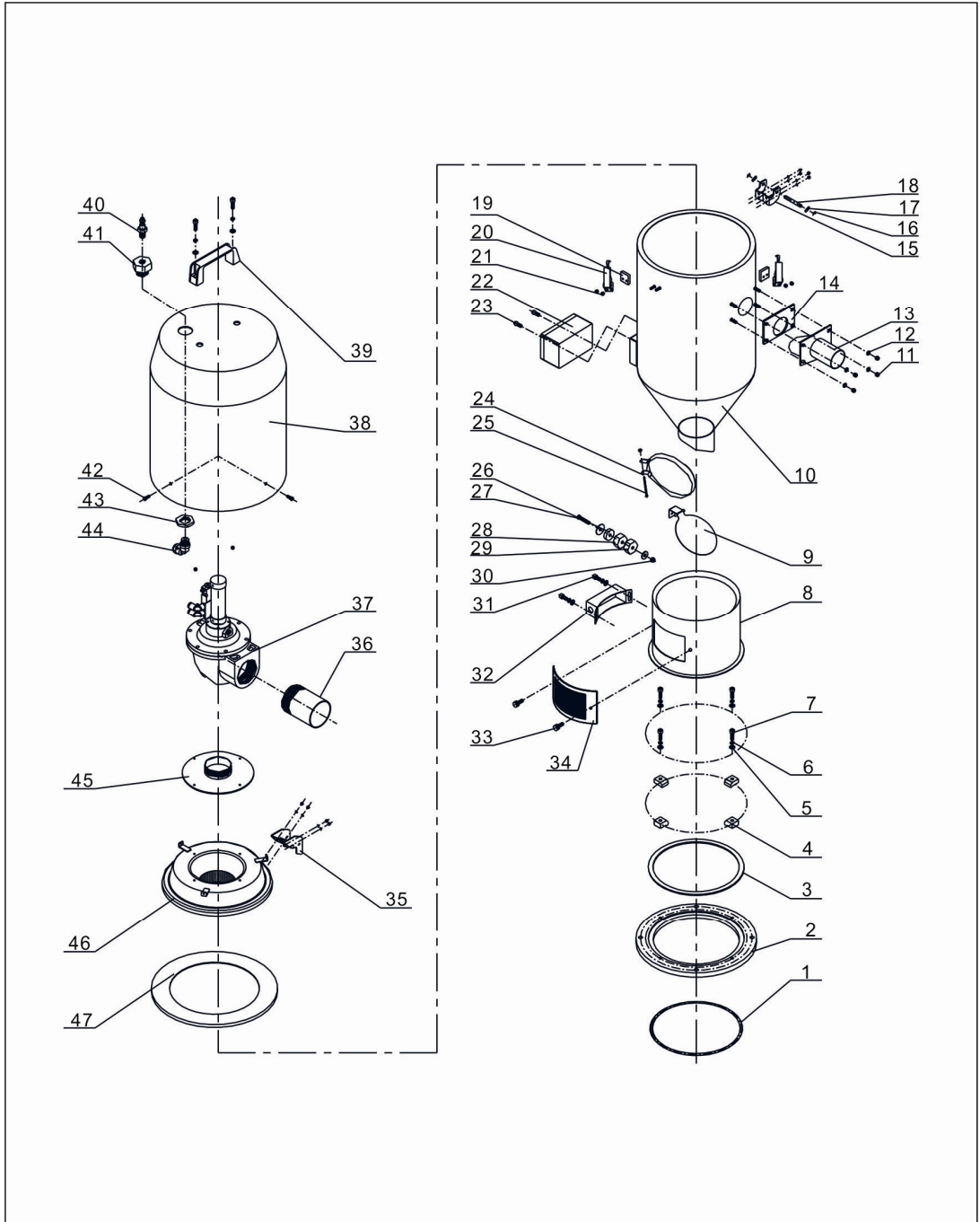

注：零件图中的阿拉伯数字详解见 2.2.20 材料明细表

图 2-11：机器零件图(SHR-48U-S)

2.2.20 零件材料明细表(SHR-48U-S)

表 2-10: 零件材料明细表(SHR-48U-S)

序号	名称	物料编号	序号	名称	物料编号
1	O 型密封圈内径 Φ250×5.3	YR20255300000	25	十字槽盘头螺钉 GB/T-818 M4x35-达 克锈	YW63043500000
2	底座	BA10004800010	26	十字槽盘头螺钉 M6*40	YW63064000000
3	底座迫紧	-	27	永磁盘 Φ25×Φ7×7	YW90257700000
4	压块	BW20000630500	28	磁铁套	BH12000600010
5	平垫圈 A 级 GB/T97.1 6- 达克锈	YW66061300000	29	配重块	BL27004801120
6	标准型弹簧垫圈 GB/T93 6-达克锈	YW65006000100	30	非金属嵌件六角锁紧 螺母 GB/T889.1 M6	YW64000600200
7	内六角圆柱头螺钉 GB/T70.1 M6x20-12.9- 达克锈	YW61062000300	31	内六角圆柱头螺钉 GB/T70.1 M6x16-12.9-达克锈	YW61061600200
8	料斗固定座	-	32	传感器外壳	YR40000601100
9	落料板	-	33	梅花手柄 M6*15	YR40061500000
10	储料桶	-	34	塑料透气窗 SAL-6U 不锈钢网	YR40000601000
11	非金属嵌件六角锁紧螺 母 GB/T889.1 M5	YW64000500000	35	上合页	BL32001200340
12	平垫圈 A 级 GB/T97.1 5-A2-70(SUS)	YW66051000100	36	吸风管	-
13	入料管	-	37	真空分离阀 SPDV-63 (24VDC)	BY20630000050
14	入料管迫紧	YR10000600300	38	膜片阀外罩	-
15	下合页 SCH-12U-A-04	BL32001200440	39	铝方型拉手 L120	BW20012000040
16	开口挡圈 GB/T896 6	YW66000600000	40	L 型螺纹接头 APL8-02 1/4	YW80081400100
17	大垫圈 C 级 GB/T96.2 8- 达克锈	YW66082200100	41	连接铜头	BH12002400010
18	合页销 SAL-6U-31	BH10006003110	42	十字槽大扁头螺钉 JIS1111 M5x16-达 克锈	YW62051500000
19	弹簧扣垫块	YR40000600800	43	连接螺母	BH12003600410
20	弹簧扣	YW02003000400	44	快速接头 APL8-1/4	YW80081400100
21	锁紧螺母 M4*0.7	YW64040700100	45	吸风管法兰	-
22	电控箱	SHR-6U-A-05	46	料斗盖	-
23	十字槽盘头螺钉 M4*6	YW63040600000	47	料斗迫紧	YR10002500100
24	关料板固定座	-			

2.2.21 机器零件图(SHR-3U-ES)

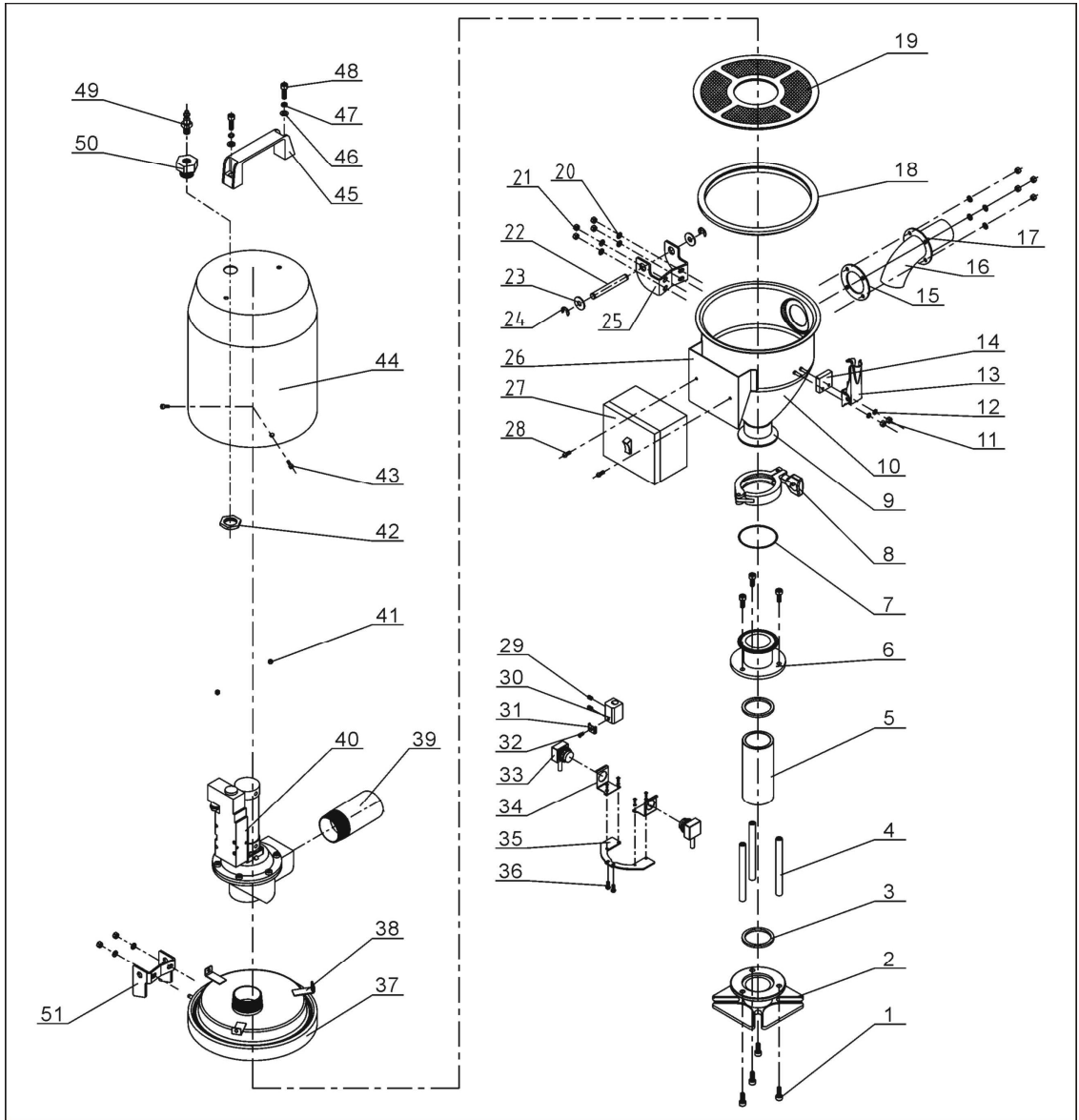

注：零件图中的阿拉伯数字详解见 2.2.18 材料明细表

图 2-12：机器零件图(SHR-3U-ES)

2.2.22 零件材料明细表(SHR-3U-ES)

表 2-11：零件材料明细表(SHR-3U-ES)

序号	名称	物料编号	序号	名称	物料编号
1	内六角圆柱头螺钉 M6×15	YW61061600300	27	电控箱	BH90615000010
2	玻璃管下法兰	BW32000300010	28	十字槽盘头螺钉 M4×10	YW63041000000
3	玻璃管迫紧	YR10000300000	29	紧定螺钉 M4×5	YW68004500000
4	法兰连接杆	BH11030400540	30	电眼固定座	BL90001000120
5	玻璃管 Φ50.5×Φ40.5×111	YW70504000000	31	电眼线压块	YW31616200000
6	玻璃管上法兰	BW32000300210	32	十字槽盘头螺钉 M4×10	YW63041000000
7	底座迫紧	YR10000300200	33	电眼 FOTEK T18-3MN-PE	YE15143900000
8	2"不锈钢管夹	YW07000200000	34	电眼安装块	-
9	料斗法兰	-	35	电眼固定片	-
10	储料桶	-	36	十字槽盘头螺钉 M4×10	YW63041000000
11	锁紧螺母 M4×0.7	YW64040700100	37	料斗盖	-
12	平垫圈 4	YW66040800000	38	马达罩固定座	BL21001501320
13	弹簧扣	YW02003000400	39	吸风管	-
14	弹簧扣垫块	YR40000600800	40	真空分离阀 SPDV-38	-
15	入料管迫紧	YR10150300000	41	锁紧螺母 M6	YW64000600200
16	入料管	-	42	连接螺母	BH12003600410
17	入料管固定片	-	43	十字槽盘头螺钉 M5×15	YW62051500000
18	料斗迫紧	YR10001500000	44	膜片阀罩	-
19	过滤网	BL20000300120	45	铝方型拉手 L120	BW20012000040
20	平垫圈 5	YW66051000100	46	平垫圈 6	YW66061300000
21	锁紧螺母 M5	YW64000500000	47	弹簧垫圈 6	YW65006000000
22	合页销	BH10006003110	48	内六角圆柱头螺钉 M6×20	YW61062000300
23	平垫圈 8×22	YW66082200100	49	快速接头 SPC8-1/4	YW80081400000
24	开口挡圈 6	YW66000600000	50	连接铜头	BH12002400010
25	下合页	BL32000600140	51	上合页	BL32000600240
26	电控箱底座	-			

*表示可能损坏的项目；**表示较可能损坏的项目，建议备份。

请在下单采购零配件之前，先确认说明书版本号，以确保零配件物料号与实物一致。

2.2.23 机器零件图(SHR-6U-ES)

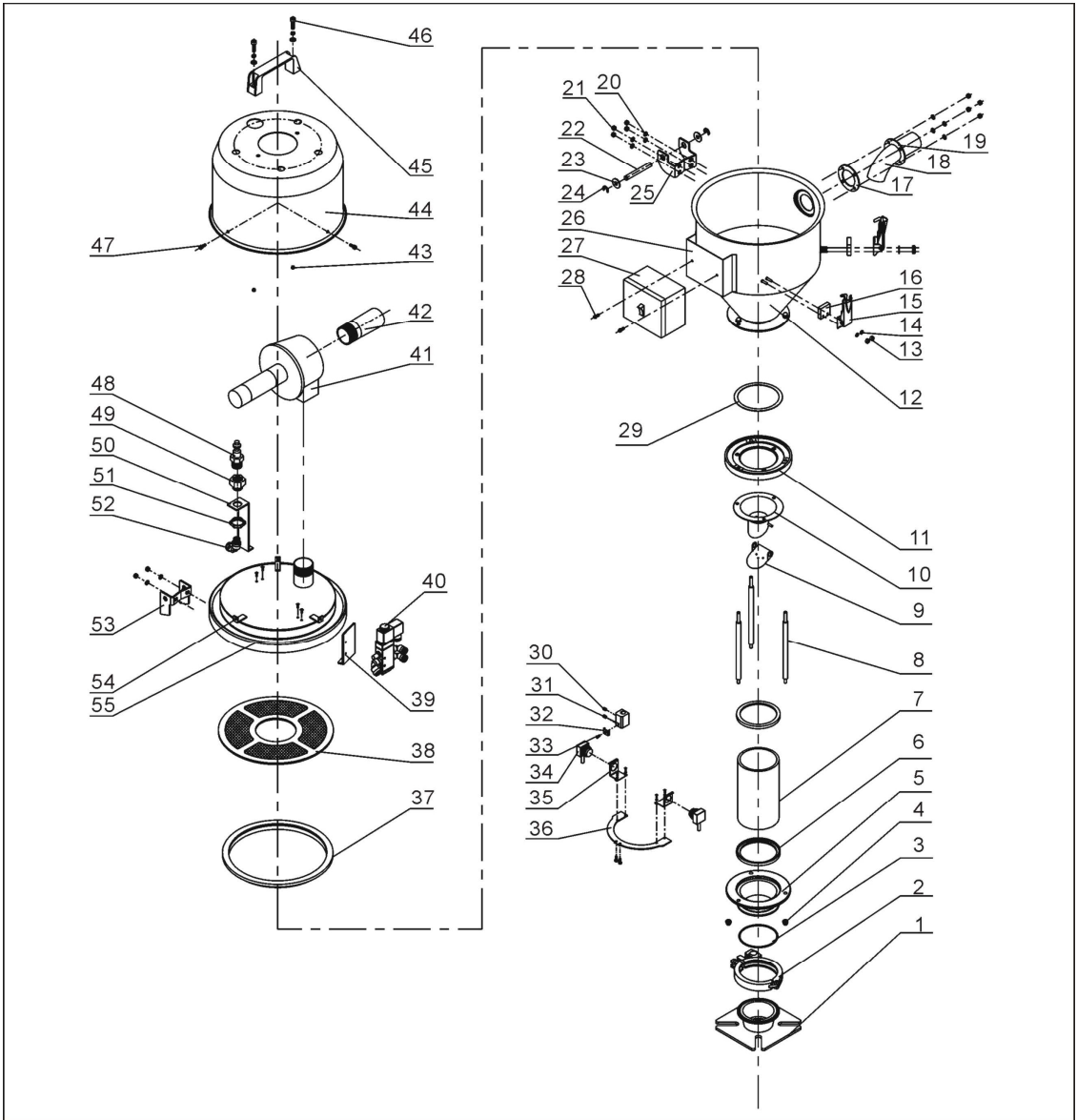

注：零件图中的阿拉伯数字详解见 2.2.20 材料明细表

图 2-13：机器零件图(SHR-6U-ES)

2.2.24 零件材料明细表(SHR-6U-ES)

表 2-12: 零件材料明细表(SHR-6U-ES)

序号	名称	物料编号	序号	名称	物料编号
1	安装法兰	BL21060200820	29	料斗底板迫紧	-
2	3"不锈钢管夹	YW07000300000	30	紧定螺钉 M4×5	YW68004500000
3	O 型橡胶圈	YR20802600000	31	电眼固定座	BL90001000120
4	盖形螺母 M6	YW64006000100	32	电眼线压块	YW31616200000
5	玻璃管下法兰	BW32610900010	33	十字槽盘头螺钉 M4×10	YW63041000000
6	玻璃管迫紧	YR10060200000	34	电眼	YE15143900000
7	玻璃管	YW70317000600	35	电眼安装块	-
8	法兰连接杆	BH10000600640	36	电眼固定片	BL21061200020
9	逆止片	-	37	料斗迫紧	YR10000300100
10	落料口	-	38	过滤网	BL21000600620
11	玻璃管上法兰	BW32610800010	39	电磁阀固定片	-
12	储料桶	-	40	电磁阀	YE32051800100
13	锁紧螺母 M4×0.7	YW64040700100	41	膜片阀 1.5"	-
14	平垫圈 4	YW66040800000	42	吸风管	-
15	弹簧扣	YW02003000400	43	锁紧螺母 M6	YW64000600200
16	垫块	YR40000600800	44	马达外罩	BR40033000110
17	入料管迫紧	YR10150300000	45	铝方型拉手 L120	BW20012000040
18	入料管	-	46	内六角圆柱头螺钉 M6×20	YW61062000300
19	入料管固定片	-	47	十字槽盘头螺钉 M5×15	YW62051500000
20	平垫圈 5	YW66051000100	48	快速接头 3" ×1/4PT	YW80031400000
21	锁紧螺母 M5	YW64000500000	49	连接铜头	BH12002400010
22	合页销	BH10006003110	50	气管接头固定块	-
23	平垫圈 8×22	YW66082200100	51	连接螺母	BH12003600410
24	开口挡圈 6	YW66000600000	52	快速接头	YW80081400100
25	下合页	BL32000600140	53	上合页	BL32000600240
26	电控箱底座	-	54	马达罩固定座	BL21001501320
27	电控箱	BH90615000010	55	料斗盖	-
28	十字槽盘头螺钉 M4×6	YW63040600000			

*表示可能损坏的项目；**表示较可能损坏的项目，建议备份。

请在下单采购零配件之前，先确认说明书版本号，以确保零配件物料号与实物一致。

2.2.25 机器零件图(SHR-12U-ES)

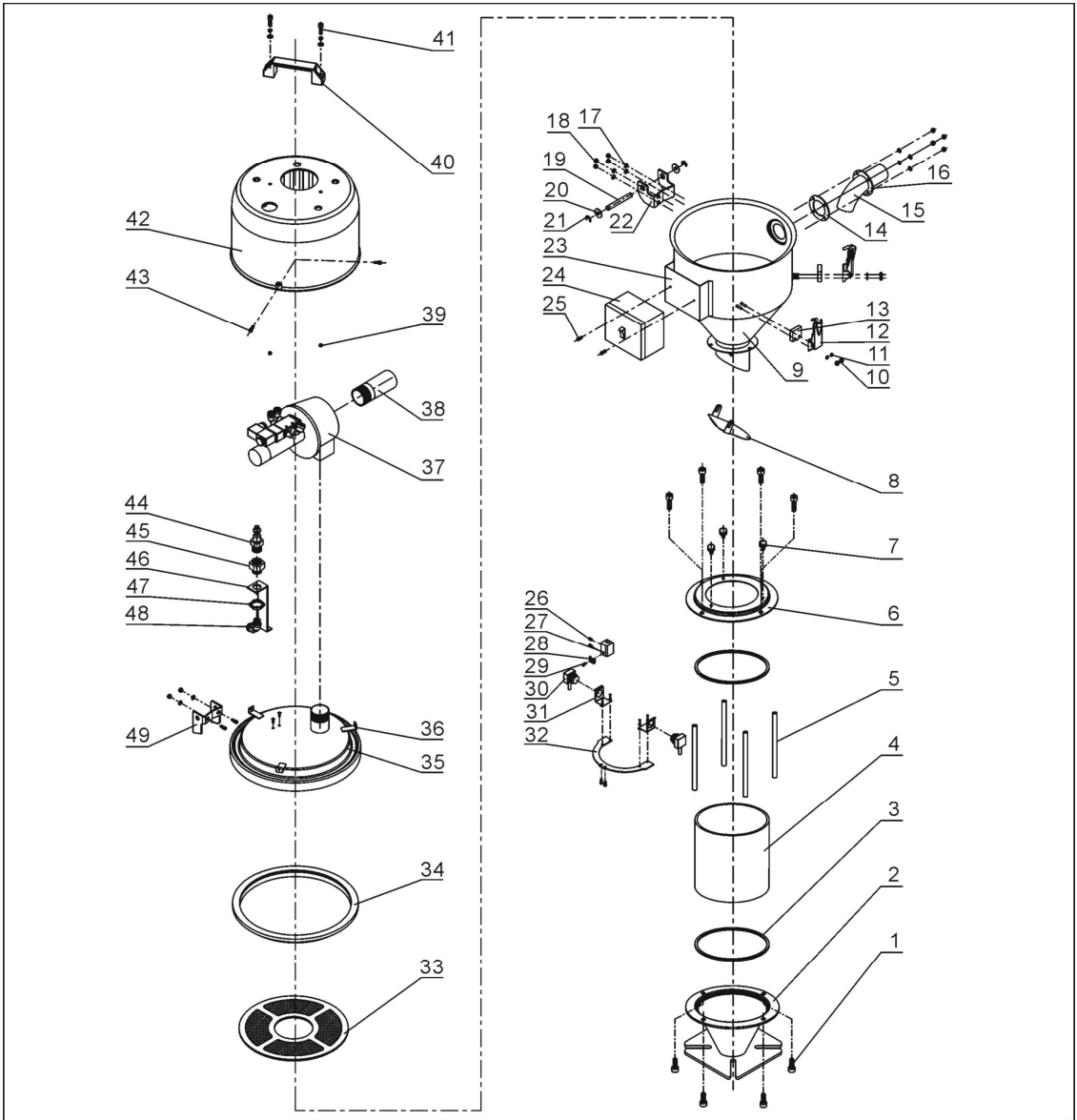

注：零件图中的阿拉伯数字详解见 2.2.22 材料明细表

图 2-14：机器零件图(SHR-12U-ES)

2.2.26 零件材料明细表(SHR-12U-ES)

表 2-13: 零件材料明细表(SHR-12U-ES)

序号	名称	物料编号	序号	名称	物料编号
1	内六角圆柱头螺钉 M6×15	YW61061600300	26	紧定螺钉 M4×5	YW68004500000
2	玻璃管下法兰	BL21000610710	27	电眼固定座	BL90001000120
3	玻璃管迫紧	YR10001200100	28	电眼线压块	YW31616200000
4	玻璃管 Φ170×Φ160×170	YW70171700000	29	十字槽盘头螺钉 M4×10	YW63041000000
5	法兰连接杆	BH10101600210	30	电眼 FOTEK T18-3MN-PE	YE15143900000
6	玻璃管上法兰	BW32001200110	31	电眼安装块	-
7	胶柄螺丝 M6×15	YW69621600000	32	电眼固定片	-
8	逆止片	-	33	过滤网	BL21001200320
9	储料桶	-	34	料斗迫紧	YR10000600200
10	锁紧螺母 M4×0.7	YW64040700100	35	料斗盖	-
11	平垫圈 4	YW66040800000	36	马达固定座	BL21001501320
12	弹簧扣	YW02003000400	37	膜片阀 1.5"	-
13	弹簧扣垫块	YR40000600800	38	吸风管	-
14	入料管迫紧	YR10061200000	39	锁紧螺母 M6	YW64000600200
15	入料管	-	40	铝方型拉手 L120	BW20012000040
16	入料管固定片	-	41	内六角圆柱头螺钉 M6×20	YW61062000300
17	平垫圈 5	YW66051000100	42	马达外罩	BR40036000310
18	锁紧螺母 M5	YW64000500000	43	十字槽盘头螺钉 M5×15	YW62051500000
19	合页销	BH10006003110	44	快速接头 3" ×1/4PT	YW80031400000
20	平垫圈 8×22	YW66082200100	45	连接铜头	BH12002400010
21	开口挡圈 6	YW66000600000	46	气管接头固定块	-
22	下合页	BL32000600140	47	连接螺母	BH12003600410
23	电控箱底座	-	48	快速接头 APLB8-1/4PT	YW80081400100
24	电控箱	BH90615000010	49	上合页	BL32000600240
25	十字槽盘头螺钉 M4×6	YW63040600000			

*表示可能损坏的项目；**表示较可能损坏的项目，建议备份。

请在下单采购零配件之前，先确认说明书版本号，以确保零配件物料号与实物一致。

2.2.27 机器零件图(SHR-24U-ES)

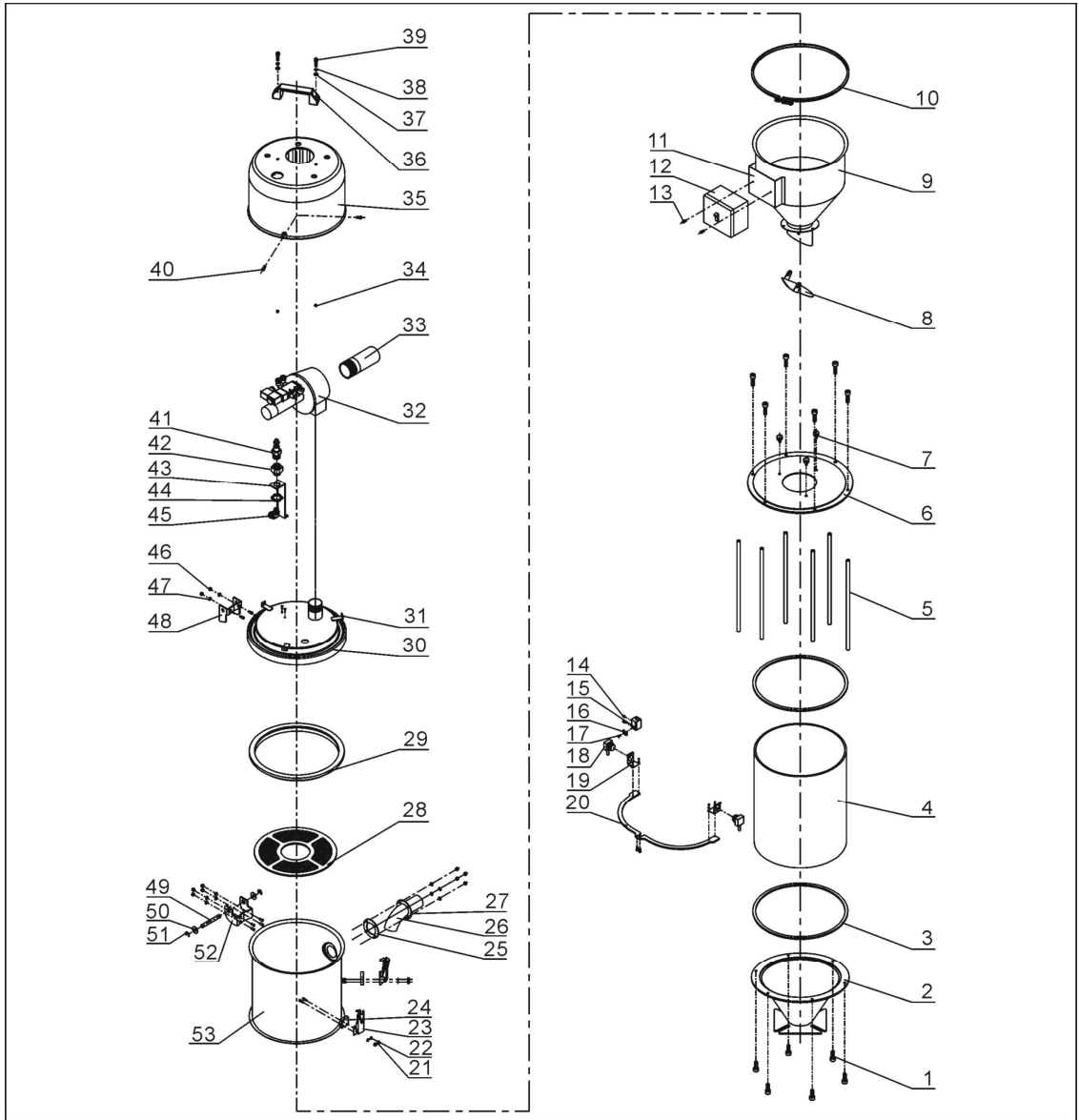

注：零件图中的阿拉伯数字详解见 2.2.24 材料明细表

图 2-15：机器零件图(SHR-24U-ES)

2.2.28 零件材料明细表(SHR-24U-ES)

表 2-14: 零件材料明细表(SHR-24U-ES)

序号	名称	物料编号	序号	名称	物料编号
1	内六角圆柱头螺钉 M6×15	YW61061600300	28	过滤网	BL21001200320
2	玻璃管下法兰	-	29	料斗迫紧	YR10000600200
3	玻璃管迫紧	YR10001200100	30	料斗盖	-
4	玻璃管 Φ280×Φ270×340	YW70282700000	31	马达罩固定座	BL21001501320
5	法兰连接杆	BH10103300040	32	膜片阀 2"	-
6	玻璃管上法兰	-	33	吸风管	-
7	胶柄螺丝 M6×15	YW69621600000	34	锁紧螺母 M6	YW64000600200
8	逆止片	-	35	马达外罩	BR40036000310
9	储料桶	-	36	铝方型拉手 L120	BW20012000040
10	管束	-	37	平垫圈 6	YW66061300000
11	电控箱底座	-	38	弹簧垫圈 6	YW65006000000
12	电控箱	BH90615000010	39	内六角圆柱头螺钉 M6×20	YW61062000300
13	十字槽盘头螺钉 M4×6	YW63040600000	40	十字槽盘头螺钉 M5×15	YW62051500000
14	紧定螺钉 M4×5	YW68004500000	41	快速接头 3" ×1/4PT	YW80031400000
15	电眼固定座	BL90001000120	42	连接铜头	BH12002400010
16	电眼线压块	YW31616200000	43	气管接头固定块	-
17	十字槽盘头螺钉 M4×10	YW63041000000	44	连接螺母	BH12003600410
18	电眼	YE15143900000	45	快速接头	YW80081400100
19	电眼安装块	-	46	锁紧螺母 M5	YW64000500000
20	电眼固定片	-	47	平垫圈 5	YW66051000100
21	锁紧螺母 M4×0.7	YW64040700100	48	上合页	BL32000600240
22	平垫圈 4	YW66040800000	49	合页销	BH10006003110
23	弹簧扣	YW02003000400	50	平垫圈 8×22	YW66082200100
24	垫块	YR40000600800	51	开口挡圈 6	YW66000600000
25	入料管迫紧	YR10243600000	52	下合页	BL32000600140
26	入料管	-	53	加大料桶	-
27	入料管固定片	-			

*表示可能损坏的项目；**表示较可能损坏的项目，建议备份。

请在下单采购零配件之前，先确认说明书版本号，以确保零配件物料号与实物一致。

2.3 电路图(E)

2.3.1 电路图(400V)



图 2-16: 电路图(400V)

2.3.2 控制电路图(400V)

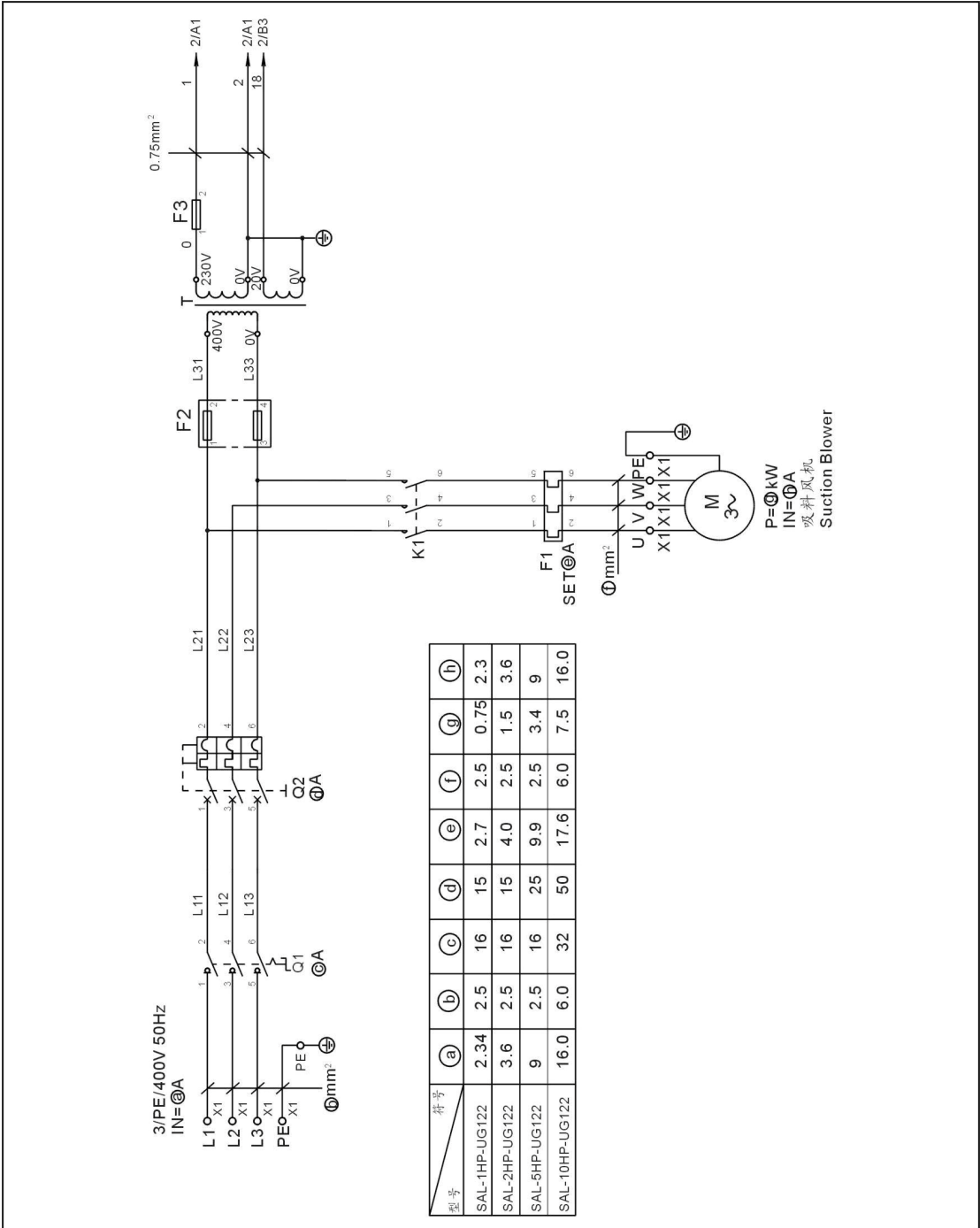

图 2-17: 控制电路图(400V)

2.3.3 元件布置图(400V)

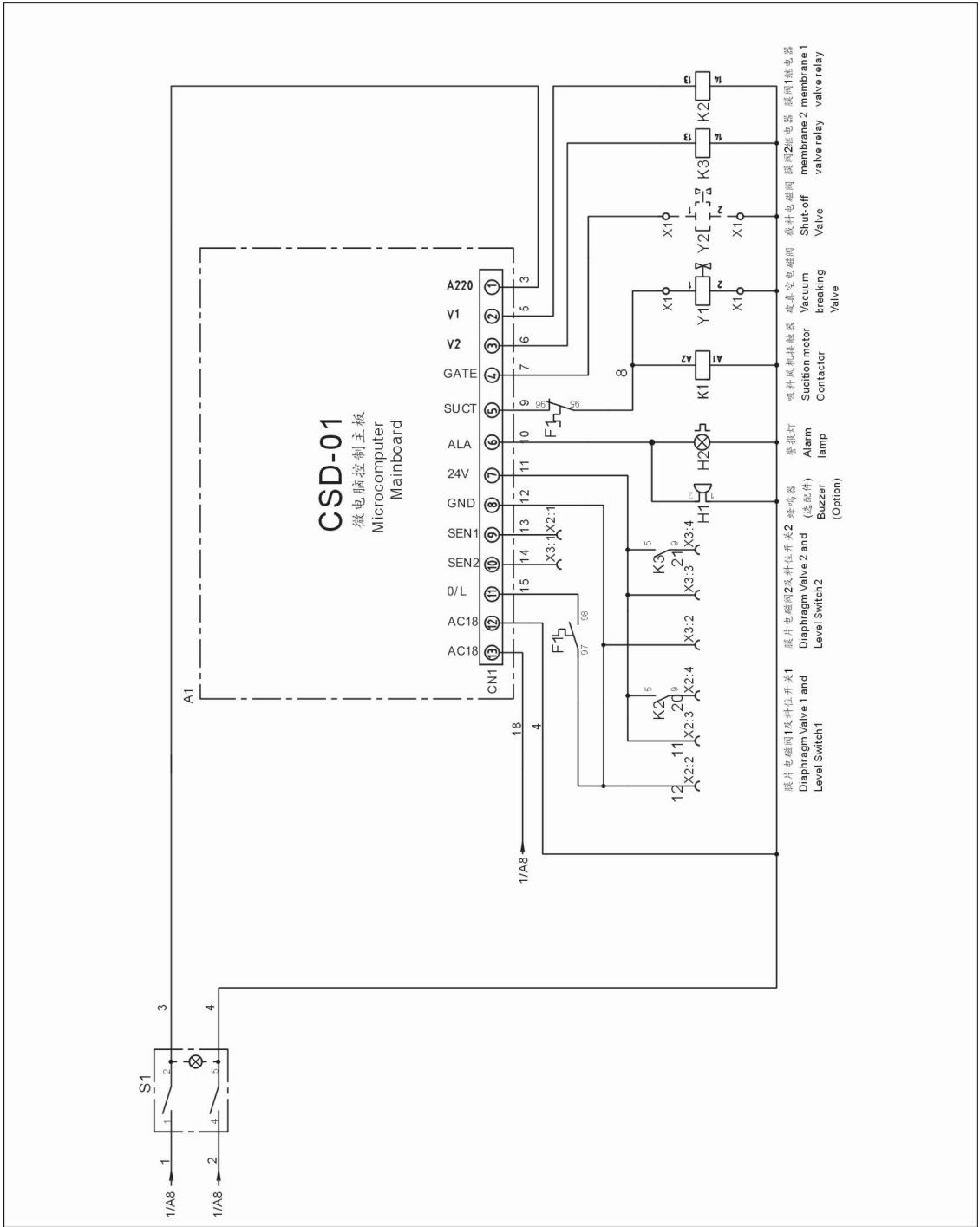

图 2-18: 元件布置图(400V)

2.3.4 电气组件明细表(400V)

表 2-15: 电气组件明细表(SAL-1HP-UG122) (400V)

序号	符号	名称	SAL-1HP-UG122(400V)	
			规格	物料编号
1	Q1	主电源开关*	690V 16A 3P	YE10021160000
2	Q2	断路器**	400V 15A 3P	YE40601500000
3	K1	交流接触器**	230V 50/60Hz	YE00601521000
4	K2 K3	中间继电器	230V 50/60Hz	YE03570700000
5	H1	蜂鸣器	60~250VAC	YE84003500000
6	H2	警报灯	230VAC 50/60Hz	YE83305100200
7	F1	热过载继电器	2.2~3.2A	YE01160220000
8	F2	熔断器座	250V 2P 32A	YE41032200000
9	-	熔芯**	500V 1A	YE46001000100
10	F3	熔断器座	250V 2A	YE41001000000
11	T	变压器**	500mA	YE70504000000
12	S1	切替开关*	4P (WH)	YE10210400000
13	Y1 Y2	电磁阀*	230V 50/60Hz	-
14	A1	线路板*	18VAC 50/60Hz	YE80101100000
15	X1	端子排	800V 24A	YE61250000000
16	-	端子排	-	YE61253500000
17	X2 X3	重载接头	4P	YE60000040000
18	-	重载接头	4P	YE600000400200
19	M	马达	1HP	-

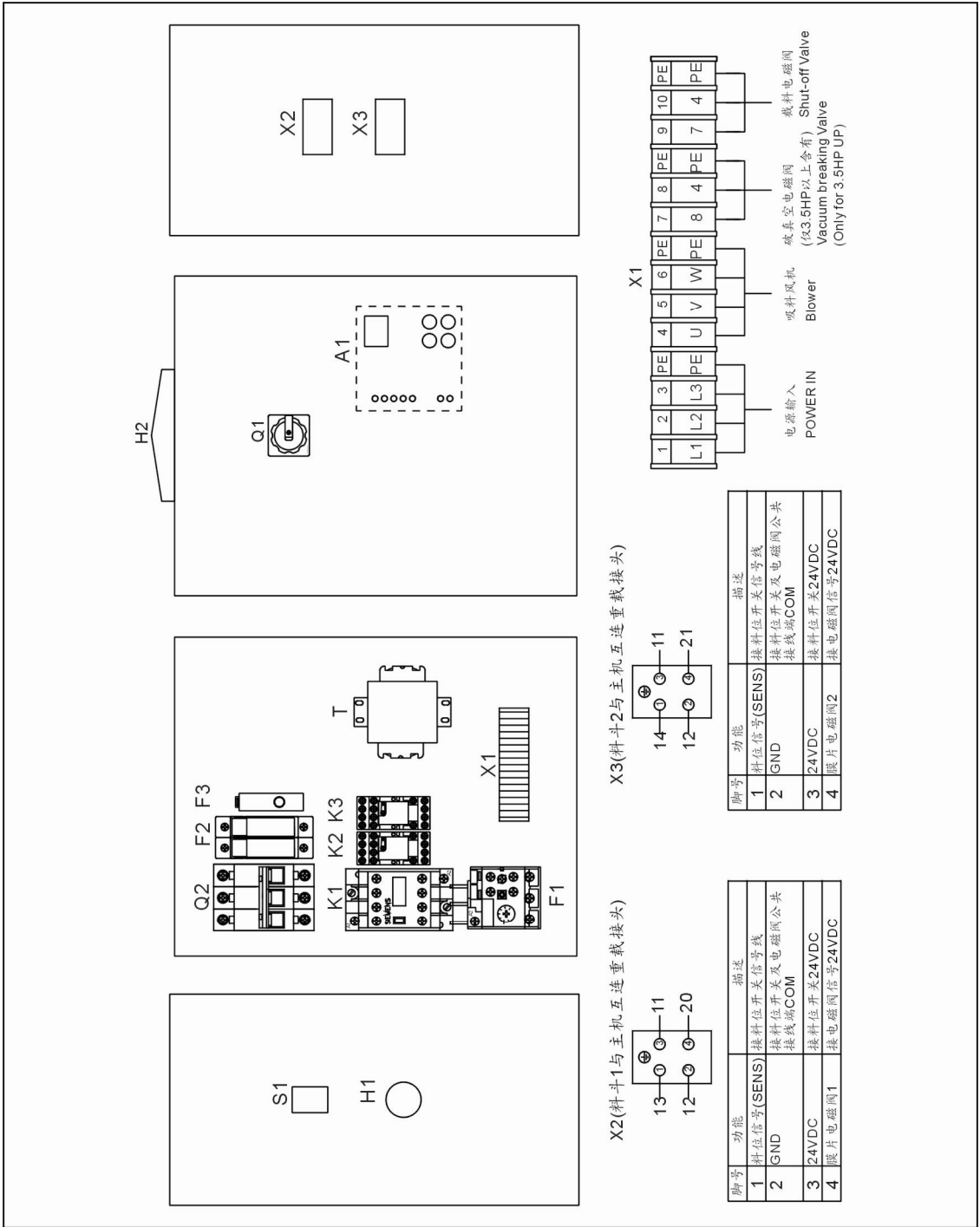
*表示可能损坏的项目；**表示较可能损坏的项目，建议备份。

请在下单采购零配件之前，先确认说明书版本号，以确保零配件物料号与实物一致。

表 2-16: 电气组件明细表(SAL-2HP-UG122) (400V)

序号	符号	名称	SAL-2HP-UG122(400V)	
			规格	物料编号
1	Q1	主电源开关*	690V 16A 3P	YE10021160000
2	Q2	断路器**	400V 15A 3P	YE40601500000
3	K1	交流接触器**	230V 50/60Hz	YE00601521000
4	K2 K3	中间继电器	230V 50/60Hz	YE03570700000
5	H1	蜂鸣器	60~250VAC	YE84003500000
6	H2	警报灯	230VAC 50/60Hz	YE83305100200
7	F1	热过载继电器	3.5~5A	YE01160350000
8	F2	熔断器座	250V 2P 32A	YE41032200000
9	-	熔芯**	500V 1A	YE46001000100
10	F3	熔断器座	250V 2A	YE41001000000
11	T	变压器**	500mA	YE70504000000
12	S1	切替开关*	4P (WH)	YE10210400000
13	Y1 Y2	电磁阀*	230V 50/60Hz	-
14	A1	线路板*	18VAC 50/60Hz	YE80101100000
15	X1	端子排	800V 24A	YE61250000000
16	-	端子排	-	YE61253500000
17	X2 X3	重载接头	4P	YE60000040000
18	-	重载接头	4P	YE600000400200
19	M	马达	2HP	-

*表示可能损坏的项目；**表示较可能损坏的项目，建议备份。

请在下单采购零配件之前，先确认说明书版本号，以确保零配件物料号与实物一致。

表 2-17: 电气组件明细表(SAL-5HP-UG122) (400V)

序号	符号	名称	SAL-5HP-UG122(400V)	
			规格	物料编号
1	Q1	主电源开关*	690V 16A 3P	YE10021160000
2	Q2	断路器**	400V 25A 3P	YE40602500000
3	K1	交流接触器**	230V 50/60Hz	YE00601721000
4	K2 K3	中间继电器	230V 50/60Hz	YE03570700000
5	H1	蜂鸣器	60~250VAC	YE84003500000
6	H2	警报灯	230VAC 50/60Hz	YE83305100200
7	F1	热过载继电器	9~12.5A	YE01169125000
8	F2	熔断器座	250V 2P 32A	YE41032200000
9	-	熔芯**	500V 1A	YE46001000100
10	F3	熔断器座	250V 2A	YE41001000000
11	T	变压器**	500mA	YE70504000000
12	S1	切替开关*	4P (WH)	YE10210400000
13	Y1 Y2	电磁阀*	230V 50/60Hz	-
14	A1	线路板*	18VAC 50/60Hz	YE80101100000
15	X1	端子排	800V 24A	YE61250000000
16	-	端子排	-	YE61253500000
17	X2 X3	重载接头	4P	YE60000040000
18	-	重载接头	4P	YE600000400200
19	M	马达	5HP	-

*表示可能损坏的项目；**表示较可能损坏的项目，建议备份。

请在下单采购零配件之前，先确认说明书版本号，以确保零配件物料号与实物一致。

表 2-18: 电气组件明细表(SAL-10HP-UG122)(400V)

序号	符号	名称	SAL-10HP-UG122(400V)	
			规格	物料编号
1	Q1	主电源开关*	690V 32A 3P	YE10323200000
2	Q2	断路器**	400V 50A 3P	YE40605000000
3	K1	交流接触器**	230V 50/60Hz	YE00602622000
4	K2 K3	中间继电器	230V 50/60Hz	YE03570700000
5	H1	蜂鸣器	60~250VAC	YE84003500000
6	H2	警报灯	230VAC 50/60Hz	YE83305100200
7	F1	热过载继电器	14~20A	YE01260140000
8	F2	熔断器座	250V 2P 32A	YE41032200000
9	-	熔芯**	500V 1A	YE46001000100
10	F3	熔断器座	250V 2A	YE41001000000
11	T	变压器**	500mA	YE70504000000
12	S1	切替开关*	4P (WH)	YE10210400000
13	Y1 Y2	电磁阀*	230V 50/60Hz	-
14	A1	线路板*	18VAC 50/60Hz	YE80101100000
15	X1	端子排	800V 41A	YE61060000000
16	-	端子排	-	YE61063500000
17	-	端子排	800V 24A	YE61250000000
18	-	端子排	-	YE61253500000
19	X2 X3	重载接头	4P	YE60000040000
20	-	重载接头	4P	YE600000400200
21	M	马达	10HP	-

*表示可能损坏的项目；**表示较可能损坏的项目，建议备份。

请在下单采购零配件之前，先确认说明书版本号，以确保零配件物料号与实物一致。

2.3.5 电路图(230V)



图 2-19: 电路图(230V)

2.3.6 控制电路图(230V)

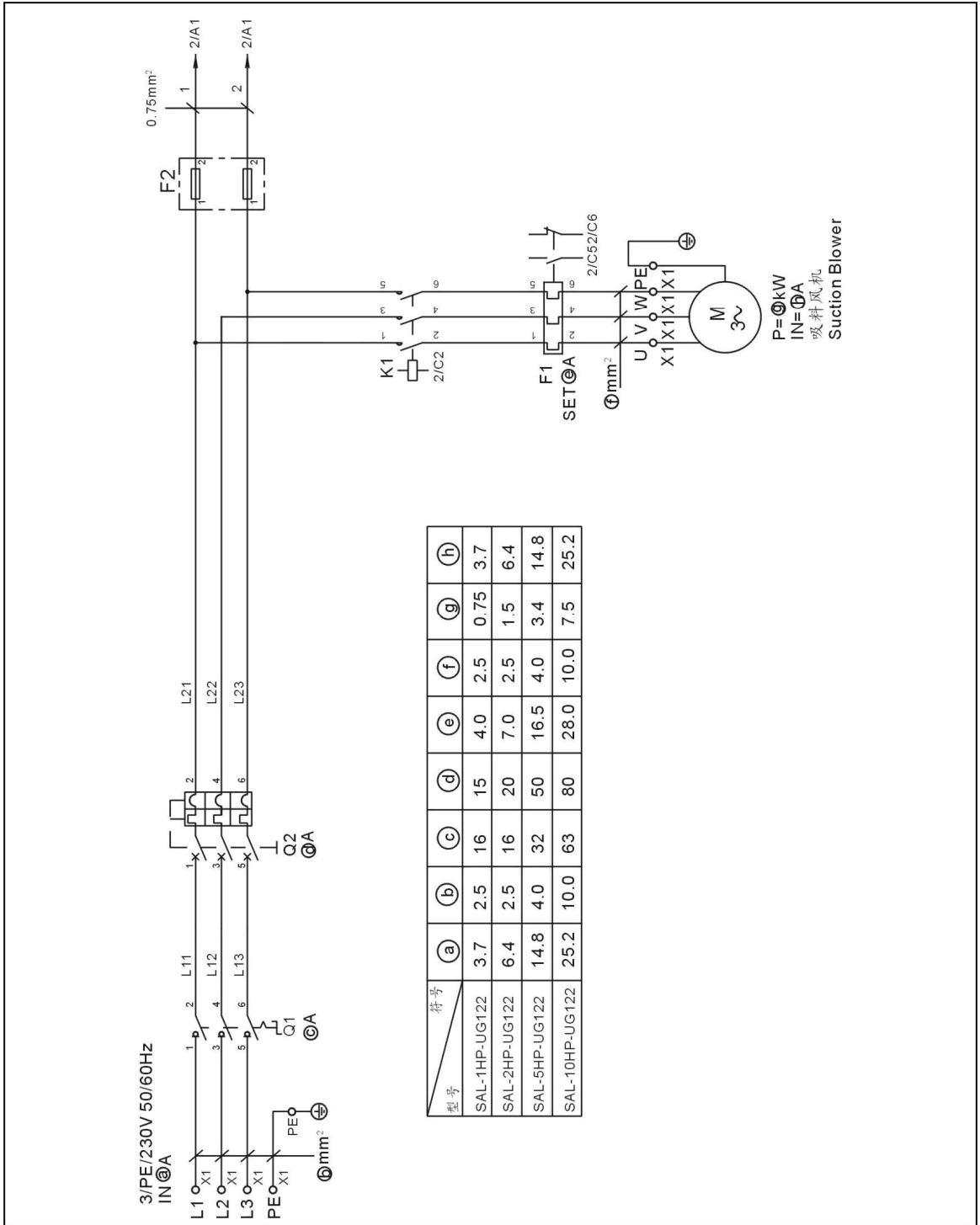

图 2-20: 控制电路图(230V)

2.3.7 元件布置图(230V)

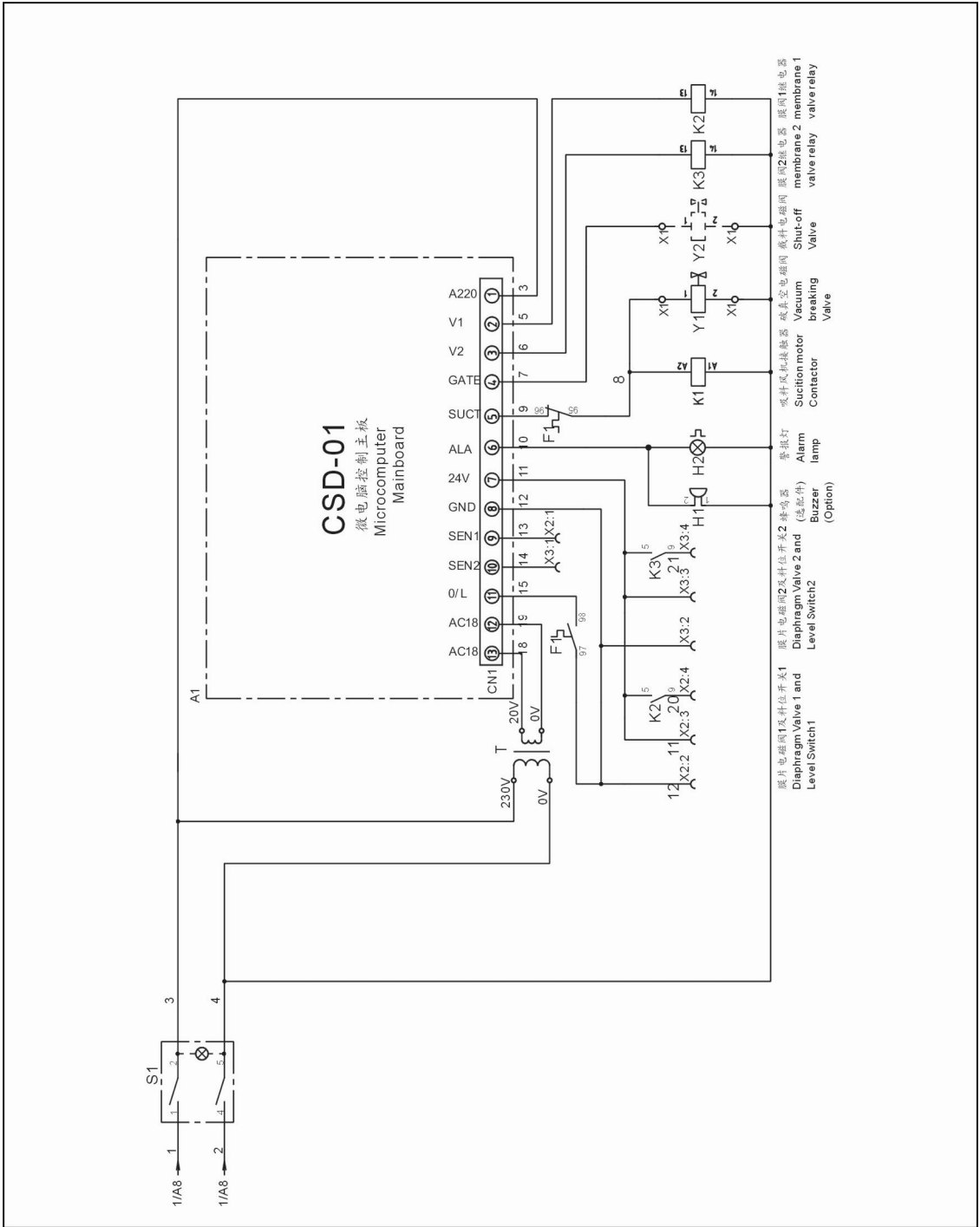

图 2-21: 元件布置图(230V)

2.3.8 电气组件明细表(230V)

表 2-19: 电气组件明细表(SAL-1HP-UG122) (230V)

序号	符号	名称	SAL-1HP-UG122(230V)	
			规格	物料编号
1	Q1	主电源开关*	690V 16A 3P	YE10211600000
2	Q2	断路器**	500V 15A 3P	YE40601500000
3	K1	交流接触器**	230V 50/60Hz	YE00601521000
4	K2 K3	中间继电器	230V 50/60Hz	YE03570700000
5	H1	蜂鸣器	60~250VAC	YE84003500100
6	H2	警报灯	230VAC 50/60Hz	YE83305100200
7	F1	热过载继电器	3.5~5A	YE01160350000
8	F2	熔断器座	500V 2A 32A	YE41032200000
9	-	熔芯**	500V 2A 10×38	YE46002000100
10	T	变压器**	350mA	YE70202300400
11	S1	切替开关*	4P (WH)	YE10210400000
12	Y1 Y2	电磁阀*	230V 50/60Hz	-
13	A1	线路板*	18VAC 50/60Hz	YE80101100000
14	X1	端子排	800V 24A	YE61250000000
15	-	端子排	-	YE61253500000
16	X2 X3	重载接头	4P	YE60000040000
17	-	重载接头	4P	YE600000400200
18	M	马达	1HP 230V 50/60Hz	-

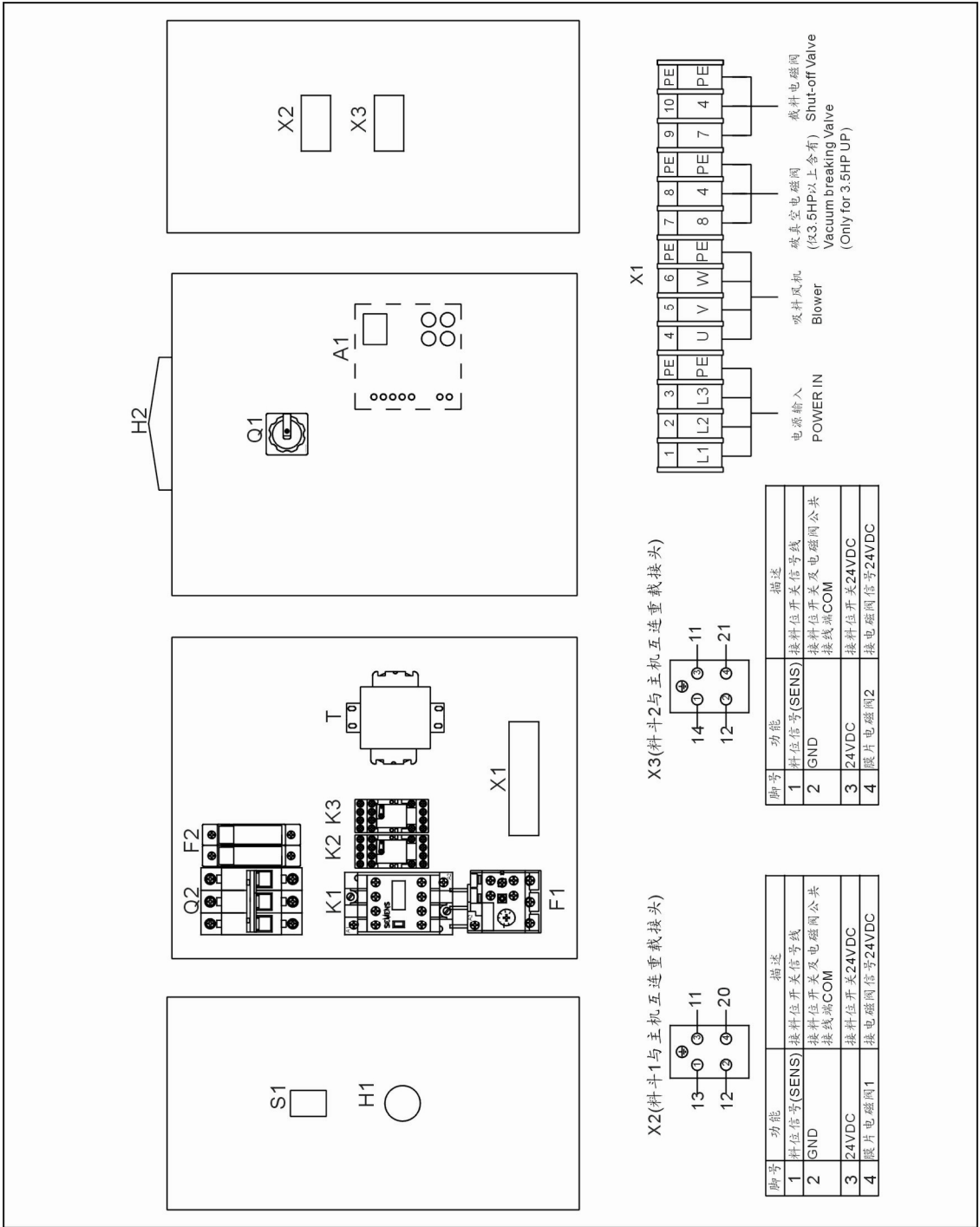
*表示可能损坏的项目；**表示较可能损坏的项目，建议备份。

请在下单采购零配件之前，先确认说明书版本号，以确保零配件物料号与实物一致。

表 2-20: 电气组件明细表(SAL-2HP-UG122) (230V)

序号	符号	名称	SAL-2HP-UG122(230V)	
			规格	物料编号
1	Q1	主电源开关*	690V 16A 3P	YE10211600000
2	Q2	断路器**	500V 20A 3P	YE40602000000
3	K1	交流接触器**	230V 50/60Hz	YE00601621000
4	K2 K3	中间继电器	230V 50/60Hz	YE03570700000
5	H1	蜂鸣器	60~250VAC	YE84003500100
6	H2	警报灯	230VAC 50/60Hz	YE83305100200
7	F1	热过载继电器	5.5~8A	YE01160550000
8	F2	熔断器座	500V 2A 32A	YE41032200000
9	-	熔芯**	500V 2A 10×38	YE46002000100
10	T	变压器**	350mA	YE70202300400
11	S1	切替开关*	4P (WH)	YE10210400000
12	Y1 Y2	电磁阀*	230V 50/60Hz	-
13	A1	线路板*	18VAC 50/60Hz	YE80101100000
14	X1	端子排	800V 24A	YE61250000000
15	-	端子排	-	YE61253500000
16	X2 X3	重载接头	4P	YE60000040000
17	-	重载接头	4P	YE60000400200
18	M	马达	2HP 230V 50/60Hz	-

*表示可能损坏的项目；**表示较可能损坏的项目，建议备份。

请在下单采购零配件之前，先确认说明书版本号，以确保零配件物料号与实物一致。

表 2-21: 电气组件明细表(SAL-5HP-UG122) (230V)

序号	符号	名称	SAL-5HP-UG122(230V)	
			规格	物料编号
1	Q1	主电源开关*	690V 25A 3P	YE10323200000
2	Q2	断路器**	500V 32A 3P	YE40605000000
3	K1	交流接触器**	230V 50/60Hz	YE00602522000
4	K2 K3	中间继电器	230V 50/60Hz	YE03570700000
5	H1	蜂鸣器	60~250VAC	YE84003500100
6	H2	警报灯	230VAC 50/60Hz	YE83305100200
7	F1	热过载继电器	14~20A	YE01260140000
8	F2	熔断器座	500V 2A 32A	YE41032200000
9	-	熔芯**	500V 2A 10×38	YE46002000100
10	T	变压器**	350mA	YE70202300400
11	S1	切替开关*	4P (WH)	YE10210400000
12	Y1 Y2	电磁阀*	230V 50/60Hz	-
13	A1	线路板*	18VAC 50/60Hz	YE80101100000
14	X1	端子排	800V 32A	YE61040000000
15	-	端子排	-	YE61043500000
16	-	端子排	800V 24A	YE61250000000
17	-	端子排	-	YE61253500000
18	X2 X3	重载接头	4P	YE60000040000
19	-	重载接头	4P	YE600000400200
20	M	马达	5HP 230V 50/60Hz	-

*表示可能损坏的项目；**表示较可能损坏的项目，建议备份。请在下单采购零配件之前，先确认说明书版本号，以确保零配件物料号与实物一致。

表 2-22: 电气组件明细表(SAL-10HP-UG122) (230V)

序号	符号	名称	SAL-10HP-UG122(230V)	
			规格	物料编号
1	Q1	主电源开关*	690V 63A 3P	YE10636300000
2	Q2	断路器**	500V 80A 3P	YE40800300000
3	K1	交流接触器**	230V 50/60Hz	YE00602722000
4	K2 K3	中间继电器	230V 50/60Hz	YE03570700000
5	H1	蜂鸣器	60~250VAC	YE84003500100
6	H2	警报灯	230VAC 50/60Hz	YE83305100200
7	F1	热过载继电器	27~32A	YE01612600600
8	F2	熔断器座	500V 2A 32A	YE41032200000
9	-	熔芯**	500V 2A 10×38	YE46002000100
10	T	变压器**	350mA	YE70202300400
11	S1	切替开关*	4P (WH)	YE10210400000
12	Y1 Y2	电磁阀*	230V 50/60Hz	-
13	A1	线路板*	18VAC 50/60Hz	YE80101100000
14	X1	端子排	800V 57A	YE61100000000
15	-	端子排	-	YE61103500000
16	-	端子排	800V 24A	YE61250000000
17	-	端子排	-	YE61253500000
18	X2 X3	重载接头	4P	YE60000040000
19	-	重载接头	4P	YE60000400200
20	M	马达	10HP 230V 50/60Hz	-

*表示可能损坏的项目；**表示较可能损坏的项目，建议备份。请在下单采购零配件之前，先确认说明书版本号，以确保零配件物料号与实物一致。

2.4 选配件

2.4.1 储压罐

2.4.1.1 储压罐的功能



图 2-22: 储压罐

当输送原料中细小杂质较多,或含有回收料时,主机可选配储压罐自动清洗装置,并在主机机型后加注“A”(适用于 SAL-5HP-UG 及以上机型)

2.4.1.2 储压罐外形尺寸

储压罐: HxD=170x76mm



注意!

请按正确的方法连接气管,气压为 4~6kgf/cm²。

2.4.2 蜂鸣器



图 2-23: 蜂鸣器

选配蜂鸣器时,机型后加注“B”

3. 安装、调试

本系列机型只可用于通风良好的工作环境。

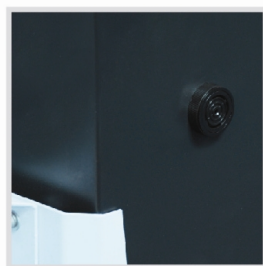

注意!

安装之前, 请仔细阅读此章, 必须按照以下的顺序安装!

填料机的电源连接必须由专业的电工来完成!

3.1 安装空间

机器安装时, 确保充分的安装空间(机器的四周至少预留 1m), 如图所示。

安装在狭窄空间时, 不利於机器的运行及机器的检查和维修。



图 3-1: 安装空间

3.2 电源的连接

确认连接电源是否与要求之规格匹配, 再连接电源线。

机器出厂时一般设为 3Φ, 400V, 50Hz 也可根据客户要求特殊订制。



警告!

在连接电源线之前, 请先确认电源开关在关闭状态!

4. 使用、操作

4.1 控制面板



图 4-1：控制面板

4.2 操作方法

- 1) 按①一次设定料斗 1 吸料时间
按②二次设定料斗 2 吸料时间
按③三次设定阀门打开时间
- 2) 按▲▼更改所需时间
- 3) 按[ON]一次料斗 1 开机，料斗 2 关机。
按[ON]二次料斗 1 开机，料斗 2 开机。
按[OFF]三次料斗 1 关机，料斗 2 开机。
按[OFF]四次料斗 1 关机，料斗 2 关机。

4.3 注意事项

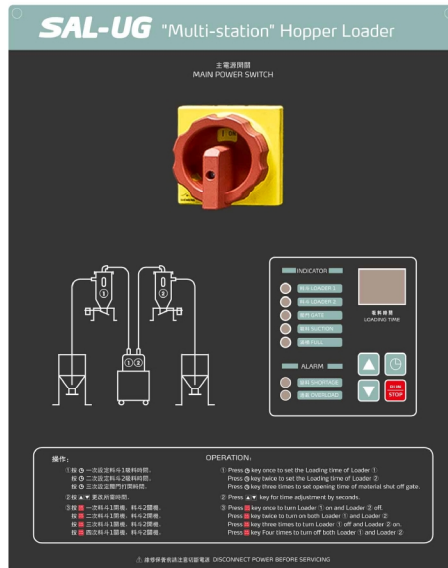
- 1) 本机于无料可吸或马达过载即自动停止发出警报声，此时按[STOP]键停止作业，待加料后再按[ON]键始能恢复正常作业。
- 2) 定期检查并清洗空气过滤网以保持吸料顺畅。

5. 故障排除

故障现象	可能原因	排除方法
缺料很长时间马达不工作	1. 马达故障或电磁开关故障	1. 维修或更换
	2. 磁簧开关/对射式光电开关接触不良或损坏	2. 调整或更换
	3. 信号线断掉	3. 重接
料已满马达还继续工作	接触器接触黏合	修整或更换接触器
连续几次吸不满料或缺料报警发生	1. 原料已用完	1. 添加原料
	2. 风管漏气	2. 锁紧或更换风管
	3. 过滤器堵塞	3. 清洗过滤布袋
马达不运转	马达烧坏	检查更换
开机后一直烧保险	有短路	检查线路
马达过载报警	过滤网堵塞	清洗过滤网后，按下负载器上的 Reset 键
	缺相	检查线路后，按下负载器上的 Reset 键
料在料管里的流动性不好	补风量不足或太多	调整欧化吸料盒补风口的位置 避免料管的弯曲的角度偏小

6. 维修与保养



注意!

所有的维修必须由专业的人员来完成，以避免造成人身伤害及损坏机器。

主体、过滤器的检查和集尘桶的清扫

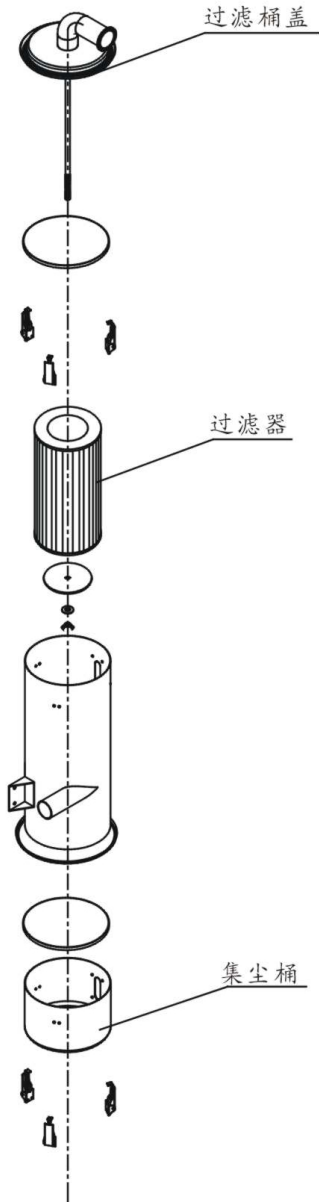

1. 打开过滤桶盖，取出过滤器，采用高压气枪从过滤器里面往外吹掉其上面的灰尘。
2. 过滤器清扫。
周期：每日
3. 取下集尘桶清扫。
周期：每日

料斗、过滤网

1. 将料斗上之弹簧扣放松，卸下料斗盖，取出过滤网，消除附着于上面的粉尘。
2. 过滤网清扫。
周期：每日。

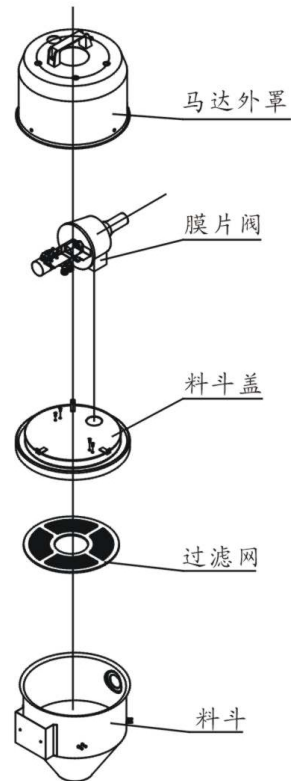

6.1 料斗

料斗的清洁：储料斗内皆装有过滤网，请定期检查或发现吸料量减少时，将储料斗上之弹簧扣放松，卸下桶盖，取出过滤网，消除附着於上面的粉尘，使其保持通气良好，增强吸力。

6.2 主体

使用中，请定期检查或发现吸料量减少时，取出主体上之过滤器，清除附着于上面的尘粉，使其保持通气良好，增强吸力。

清洁除尘步骤：

- 1) 松开弹簧扣，卸下主体上之过滤器护罩，松开蝶型螺帽，取出过滤器。
- 2) 将过滤器上之积尘清除，保持良好吸力。

6.3 磁簧开关、光电开关

磁簧开关

当磁簧开关的指示灯不亮灯时，检查磁簧开关接触性能，若接触不良请调整或更换：

- 1) 松开传感器外盒的固定螺丝。
- 2) 调整传感器插入感器外盒的深度或上下移动位置，指示灯亮灯表示有检测到磁性，拧紧螺丝即可使用。
- 3) 如果用磁铁靠近传感器都没有反应，请检测是否接触不良或损坏。

光电开关

当关电开关的指示灯不亮灯时，检查关电开关接触性能，若接触不良请调整或更换：

- 1) 检查接线是否接触不良。
- 2) 如果已经损坏请更换。

6.4 周检

- 1) 检查机器的电源线有没有磨损或其它损坏，如果有坏的马上更换。
- 2) 检查操作面板按键的功能。
- 3) 检查入料口螺丝是否松动，迫紧是否密封。



注意!

检查电源线时，应该切断主电源。

6.5 月检

- 1) 检查料斗盖上弹簧扣是否松动。
- 2) 检查落料板是否变形，若变形不能密封落料口请更换。
- 3) 检查磁簧开关或光电开关接触性能，若接触不良请调整或更换。

6.6 维修保养记录表

6.6.1 机器资料

机器型号 _____ 序号 _____ 生产日期 _____

电压 _____ Φ _____ V 频率 _____ Hz 总功率 _____ kW

6.6.2 安装检查

- 检查连接管是否正确
- 检查连接管是否上锁夹紧
- 检查安装底座是否锁紧

电气安装

- 电压检查 _____ V _____ Hz
- 熔断器规格：1相 _____ A 3相 _____ A
- 电源相序检查

6.6.3 日检

- 检查主电源开关
- 检查过滤网
- 检查马达工作状态

6.6.4 周检

- 检查机器的所有电缆线有无破损
- 检查电气元件接头有无松动
- 检查入料口法兰螺丝有无松动
- 检查空气过滤器

6.6.5 月检

- 检查料斗盖上弹簧扣是否松动
- 检查逆止片是否变形
- 检测磁簧开关性能