

1. 系统结构图 SG-EB



图 1-1：系统结构图

1.1 材料明细表

表 1-1：材料明细表

序号	名称	SG-2130EB		SG-2540EB	
		物料编号	数量	物料编号	数量
1	固定脚轮 3"	YW03000300500	2	YW03000300500	2
2	机架总成	BK54231000020	1	BK54254000020	1
3	集料箱总成	-	1	-	1
4	粉碎室总成	BH85231000050	1	BH85254000050	1
5	进料箱总成	-	1	-	1
6	主传动装置	-	1	-	1
7	封板	-	1	-	1
8	护罩部件	-	1	-	1
9	带刹车脚轮 3"	YW03000300900	2	YW03000300900	2
序号	名称	SG-2950EB		SG-3260EB	
		物料编号	数量	物料编号	数量
1	固定脚轮 3"	YW03000300500	2	YW03000300500	2
2	机架总成	BK54295000020	1	BK54326000020	1
3	集料箱总成	-	1	-	1
4	粉碎室总成	BH85295000050	1	BH85326000050	1
5	进料箱总成	-	1	-	1
6	主传动装置	-	1	-	1

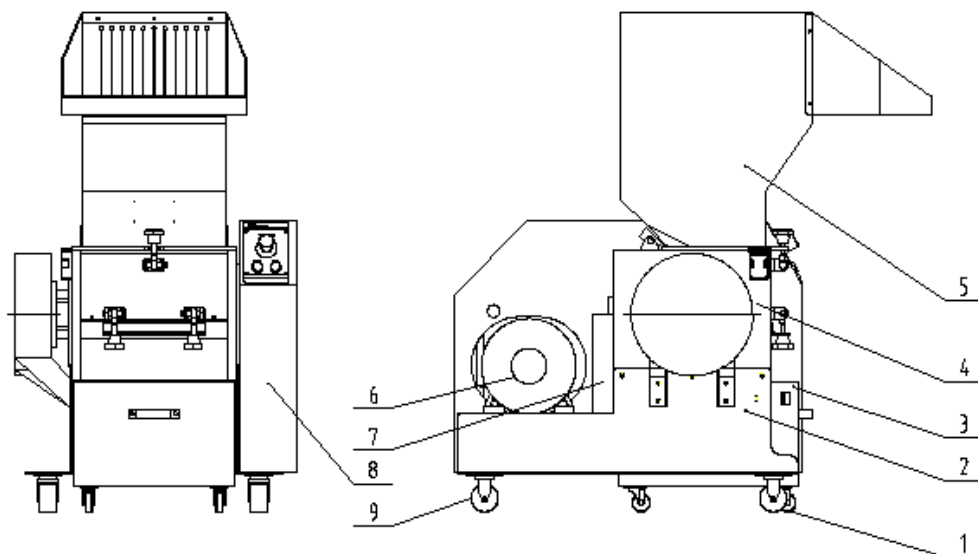
7	封板	-	1	-	1
8	护罩部件	-	1	-	1
9	带刹车脚轮 3"	YW03000300900	2	YW03000300900	2
序号	名称	SG-4880EB		SG-60110EB	
		物料编号	数量	物料编号	数量
1	活动脚轮	YW03000300200 (3")	4	YW03000400200 (4")	4
2	机架总成	BK54488000020	1	-	1
3	集料箱总成	-	1	-	1
4	粉碎室总成	BH85488000150	1	-	1
5	进料箱总成	-	1	-	1
6	主传动装置	-	1	-	1
7	封板	-	1	-	1
8	护罩部件	-	1	-	1
9	带刹车脚轮 3"	-	-	-	-

请在下单采购零配件之前，先确认说明书版本号，以确保零配件物料号与实物一致。

2. 主传动装置

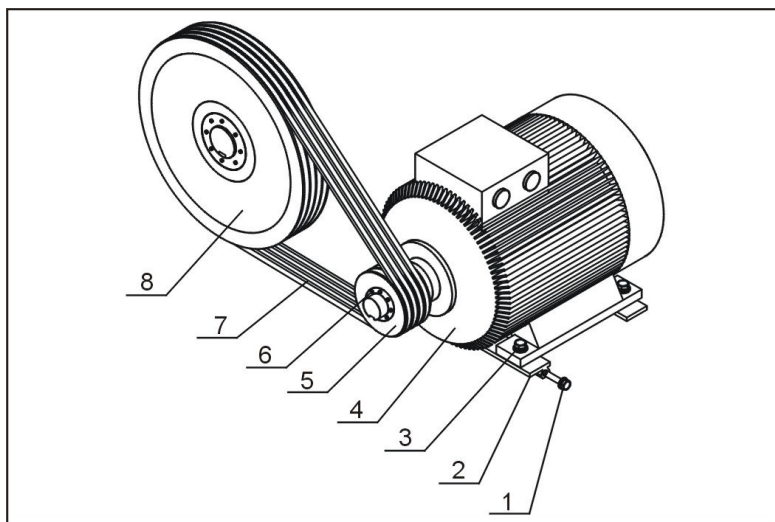

注：零件图中的阿拉伯数字详解见 2.3.4 料明细表

图 2-1：主传动装置图

2.1 主传动装置材料明细表

表 2-1：主传动装置材料明细表

序号	名称	SG-2130EB		SG-2540EB	
		物料编号	数量	物料编号	数量
1	六角头螺栓 M10×80	YW60108000000	2	YW60108000000	2
2	马达调节板	BH10236100010	2	BH10236100010	2

3	六角头螺栓	YW60104000100	4	YW60104000100	4
4	电机	YM10205500600	1	YM10207500600	1
5	电机皮带轮	YW30118400000	1	YW30118400000	1
6	皮带轮锥套	YW30203800000	1	YW30203800000	1
7	三角皮带	YR00155000000	4	YR00160000000	4
8	大皮带轮带锥套	YW30315400000	1	YW30315400000	1
序号	名称	SG-2950EB		SG-3260EB	
		物料编号	数量	物料编号	数量
1	六角头螺栓 M10×80	YW60108000000	2	YW60108000000	2
2	马达调节板	BH10306500110	2	BH10306500110	2
3	六角头螺栓	YW60124500000	4	YW60124500000	4
4	电机	YM10201100700	1	YM10201500600	1
5	电机皮带轮	YW30118400000	1	YW30112400100	1
6	皮带轮锥套	YW30204200500	1	YW30204200500	1
7	三角皮带	YR00167600000	4	YR00180000000	4
8	大皮带轮带锥套	YW30315400200	1	YW30335400000	1
序号	名称	SG-4880EB		SG-60110EB	
		物料编号	数量	物料编号	数量
1	六角头螺栓	左: YW61168500000 (M16x85) 右: YW61165000000 (M16x50)	各 1	YW61168500000 (M16x85)	2
2	马达调节板	-	2	-	2
3	六角头螺栓	YW60126000100	4	YW60166000000	4
4	电机	YM10180420700	1	YM10202000700	1
5	电机皮带轮	YW30150500000	1	YW30160600000	1
6	皮带轮锥套	YW30254800000	1	YW30302000000	1
7	三角皮带	YR00215000000	5	YR00280000100	6
8	大皮带轮带锥套	YW30400500000	1	YW30450600000	1

请在下单采购零配件之前，先确认说明书版本号，以确保零配件物料号与实物一致。

3. 粉碎室总成一



图 3-1: 粉碎室总成一

3.1 粉碎室总成一材料明细表

表 3-1: 粉碎室总成一材料明细表

序号	名称	SG-2130EB		SG-2540EB	
		物料编号	数量	物料编号	数量
1	粉碎室	BH10213000010	1	BH102540000310	1
2	铰链座	-	2	-	2
3	轴销	YW09301400000	2	YW09301400000	2
4	A型轴用弹性挡圈 16	YW69001600000	2	YW69001600000	2
5	梅花螺杆	YW09003010500	2	YW09003010500	2
6	平垫圈	YW66123200100	2	YW66123200100	2
7	梅花螺母(M12)	YW09001200500	2	YW09001200500	2
8	后定刀压板	BH10213000510	1	-	1
9	定刀	YW41213000100	2	YW41254000100	2
序号	名称	SG-2950EB		SG-3260EB	
		物料编号	数量	物料编号	数量
1	粉碎室	BH10295000010	1	BH103260000810	1
2	铰链座	-	2	-	3
3	轴销	YW09301400000	2	YW09301400000	3
4	A型轴用弹性挡圈 16	YW69001600000	2	YW69001600000	3
5	梅花螺杆	YW09003010500	2	YW09003010500	3
6	平垫圈	YW66123200100	2	YW66123200100	3
7	梅花螺母(M12)	YW09001200500	2	YW09001200500	3
8	后定刀压板	BH10295001510	1	-	1
9	定刀	YW41295000100	2	YW41326000100	4
序号	名称	SG-4880EB		SG-60110EB	
		物料编号	数量	物料编号	数量

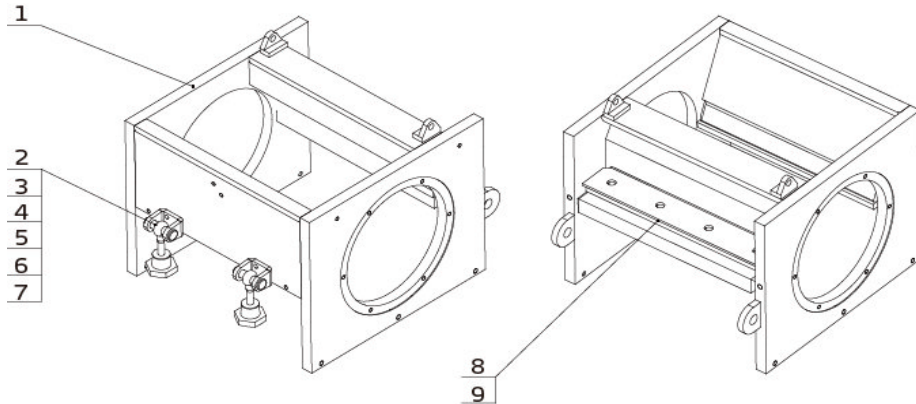
1	粉碎室	BL54488000220	1	-	1
2	铰链座	BL54300003920	7	-	8
3	轴销	YW09301400000	7	-	8
4	A型轴用弹性挡圈 16	YW69001600000	7	YW69002100000	8
5	梅花螺杆	YW09003010500	7	BH10501100540	8
6	平垫圈	YW66123200100	7	YW66164000000	8
7	六角螺母	YW64012100000(M12)	4	YW64001600000(M16)	10
8	后定刀压板	-	-	-	-
9	定刀	YW42488000300	4	YW41601100000	4

请在下单采购零配件之前，先确认说明书版本号，以确保零配件物料号与实物一致。

4. 粉碎室总成二(SG-2130EB~4880EB)



图 4-1：粉碎室总成二图

4.1 粉碎室总成二材料明细表(SG-2130EB~4880EB)

表 4-1：粉碎室总成二材料明细表

序号	名称	SG-2130EB		SG-2540EB	
		物料编号	数量	物料编号	数量
1	飞轮压板	-	1	-	1
2	飞轮	BH10254002110	1	BH10254002110	1
3	左轴承	YW11021100000	1	YW11021100000	1
4	左轴承座	BH10254002310	1	BH10254002310	1
5	左挡料板	BH10213000710	1	BH10254001310	1
6	轴	BH10213000610	1	BH10254001210	1
7	平键 18X11XL	BH10213001210	1	BH10254001910	1
8	刀架	BH10213000810	3	BH1025400140	4

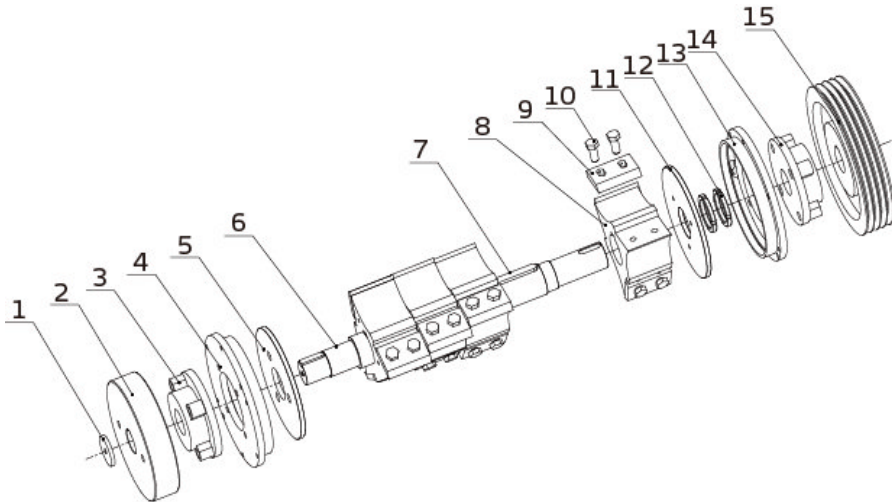
9	动刀片	YW4125400000	9	YW4125400000	12
10	六角螺栓 M14X45	YW6014450000	18	YW6014450000	24
11	右挡料板	BH1021300110	1	BH10254001810	1
12	小圆螺母	YW6460200000	2	YW6460200000	2
13	右轴承座	BH10213001310	1	BH10254002310	1
14	右轴承	YW11021100000	1	YW11021100000	1
15	大皮带 SPA315-4-3020-55 带锥套	YW30315400000	1	YW30315400000	1
序号	名称	SG-2950EB		SG-3260EB	
		物料编号	数量	物料编号	数量
1	飞轮压板	-	1	-	1
2	飞轮	BH10295001610	1	BH10295001610	1
3	左轴承	YW11021200800	1	YW11021200800	1
4	左轴承座	BH10295001810	1	BW30326000710	1
5	左挡料板	BH10295000710	1	BH11326000110	1
6	轴	BH10295000610	1	BH10326000710	1
7	平键 18X11XL	BH10295001410	1	BH11326000310	1
8	刀架	BH10295000810	5	BW30326001010	6
9	动刀片	YW4125400000	15	YW4125400000	18
10	六角螺栓 M14X45	YW6014450000	30	YW6014450000	36
11	右挡料板	BH10295001310	1	BH11326000210	1
12	小圆螺母	YW6464200000	2	YW6464200000	2
13	右轴承座	BH10295001810	1	BW30326000710	1
14	右轴承	YW11021200800	1	YW11021200800	1
15	大皮带 SPA315-4-3020-55 带锥套	YW30315400200	1	YW30335400000	1
序号	名称	SG-4880EB			
		物料编号	数量		
1	飞轮压板	-	1		
2	飞轮	BH10488000610	1		
3	左轴承	YW11021500800	1		
4	左轴承座	BW30488002510	1		
5	左挡料板	BH10488001810	1		
6	轴	BH10488001710	1		
7	平键 18X11XL	BH10488002010	1		
8	刀架	BW30488001610	8		
9	动刀片	YW42488000700	24		
10	六角螺栓 M14X45	YW60145000100	48		
11	右挡料板	BH10488001910	1		
12	小圆螺母	YW6485200000	2		

13	右轴承座	BW30488002510	1		
14	右轴承	YW11021500800	1		
15	大皮带 SPA315-4-3020-55 带锥套	YW30400500000	1		

请在下单采购零配件之前，先确认说明书版本号，以确保零配件物料号与实物一致。

5. 粉碎室总成三(SG-60110EB)



图 5-1: 粉碎室总成三图(SG-60110EB)

5.1 粉碎室总成三材料明细表(SG-60110EB)

表 5-1: 粉碎室总成三材料明细表

序号	名称	SG-60110EB(片刀)	
		物料编号	数量
1	飞轮压板		-
2	飞轮	BH10488000610	1
3	左轴承	YW11021800100	1
4	左轴承座		1
5	左档料板		1
6	片刀刀架轴		1
7	动刀片	YW41601100100	6
8	动刀片压板		6
9	内六角圆柱头螺钉	YW61167000000	24
10	右挡料板	-	1
11	右轴承座	-	1
12	右轴承	YW11021800100	1
13	大皮带轮 SPB450-6-4040-90 带锥套	YW30450600000	10
14	平键	-	1

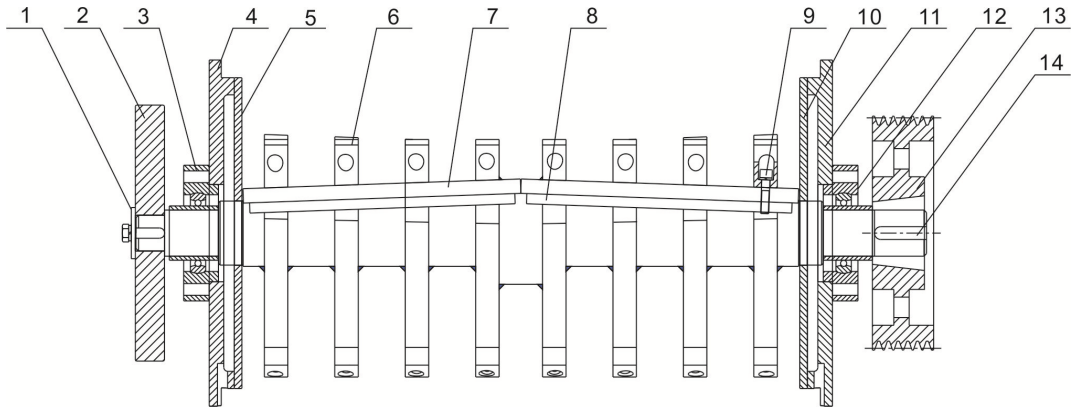
请在下单采购零配件之前，先确认说明书版本号，以确保零配件物料号与实物一致。

6. 筛网



图 6-1: 筛网图

6.1 筛网材料明细表

表 6-1: 筛网材料明细表

名称	SG-2130EB		SG-2540EB	
	物料编号	数量	物料编号	数量
筛网 8mm	BL54213000020	1	BL54254000040	1
名称	SG-2950EB		SG-3260EB	
	物料编号	数量	物料编号	数量
筛网 8mm	BL54295000020	1	BL54326000420	1
名称	SG-4880EB		SG-60110EB	
	物料编号	数量	物料编号	数量
筛网 12mm	BL54488000920	1	-	1

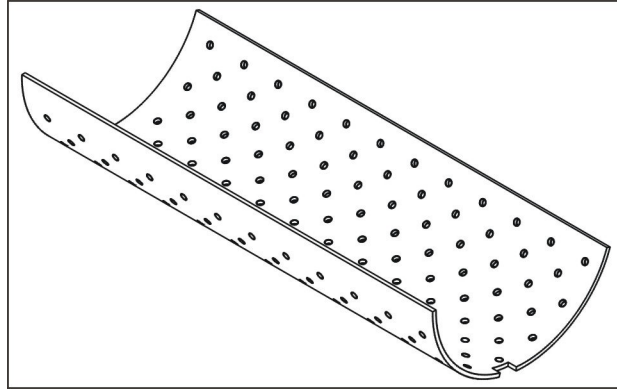
请在下单采购零配件之前，先确认说明书版本号，以确保零配件物料号与实物一致。

7. 护罩部件



图 7-1：护罩部件图

7.1 护罩部件材料明细表

表 7-1：护罩部件材料明细表

序号	名称	SG-21EB/25EB/29EB/32EB/48EB/60EB	
		物料编号	数量
1	右外壳	-	1
2	接线板	-	1
3	线夹具固定板	BL50210000020	1
4	外壳上盖板	-	1
5	外壳下盖板	-	1
6	长档门锁	YW00000000100	2

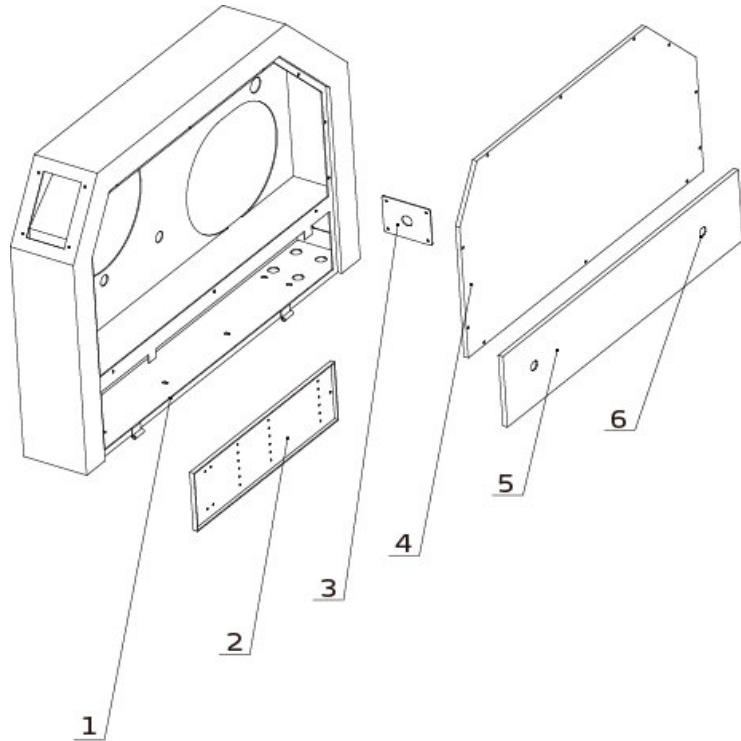
请在下单采购零配件之前，先确认说明书版本号，以确保零配件物料号与实物一致。

8. 集料箱总成



图 8-1: 集料箱总成图

8.1 集料箱总成材料明细表

表 8-1: 集料箱总成材料明细表

序号	名称	SG-21EB/25EB/29EB/32EB	
		物料编号	数量
1	铝方型拉手	BW20012000140	1
2	集料箱	-	1
3	活动脚轮 2"	YW03000200000	4
序号	名称	SG-48EB/60EB	
		物料编号	数量
1	铝方型拉手	BW20012000140	1/2
2	集料箱	-	1
3	活动脚轮 3"/4"	YW03000300200/ YW03000400200	4

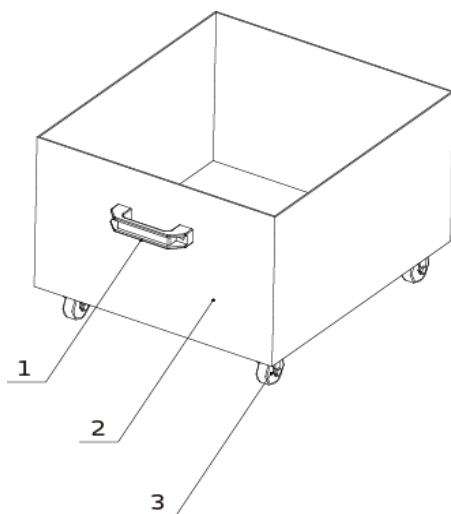
请在下单采购零配件之前，先确认说明书版本号，以确保零配件物料号与实物一致。

9. 特殊孔径筛网



图 9-1: 特殊孔径筛网

孔径 (mm)	物料编号			
	SG-2130EB	SG-2540EB	SG-2950EB	SG-3260EB
Φ6	BL54213001520	BL54254000620	BL54295006720	BL54326000720
Φ10	BL54213001620	BL54254000720	BL54295000620	BL54326000520
Φ12	BL54213001720	BL54254000820	BL54295000720	BL54326000620
Φ16	BL54213000320	BL54254000320	BL54295000320	BL54326000320
孔径 (mm)	物料编号			
	SG-4880EB		SG-60110EB	
Φ10	BL54488001520		-	
Φ14	BL54488001620		-	

请在下单采购零配件之前，先确认说明书版本号，以确保零配件物料号与实物一致。

10. 刀具

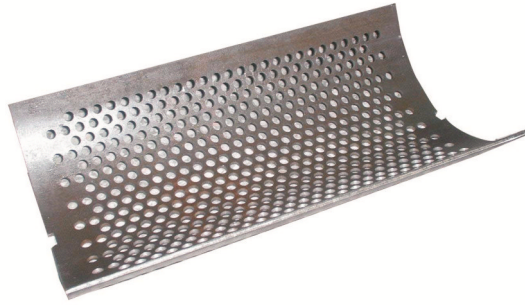
材料	国际代码		
	中国	美国	日本
SKD11	Cr12MoV	D2	SKD11