

52	YE90000800000	低压压力开关控制器	PVC	1	0-8KG/自动
51	STM-910W-D-B-04	压力表管	SUS304	2	借用
50	YW05061400000	卡套接头		7	6MMX1/4"PT(H59)
49	S-199	H转PT接头	H58	5	1/4"H转1/4"PT内牙
48	YW85001000100	压力表		2	0~10MPa量程
47	STM-910W-D-B-03	高压管1	SUS304	1	借用
序号	代号	名称	材料	数量	备注

46	STM-607W-D-B-02	加热桶		2	焊接件
45	BE90340200050	热电偶	SUS304	2	2M
44	YW66061300000	平垫圈A级 6	Q235A	2	
43	YR20121200000	柔性石墨垫片	ISO-68	2	120x120x2.0
42	STM-910W-D-B-13	电磁阀排水管2	SUS304	1	借用
41	YW64000600300	六角螺母M6	Q235A	10	GB/T6170
40	YW65060000000	标准型弹簧垫圈 6	65Mn	8	GB/T93
39	YW66061800000	大垫圈A级	Q235A	16	GB/T96.1(6x18x1.5)
38	YW60062500000	六角头螺栓M6x25	4.8	8	GB/T5781
37	STM-607W-D-B-01	泵浦接头		2	焊接件
36	YR10551500000	石墨垫片	ISO-68	2	MP-55用
35	S-171	铁氟龙堵头	H58	2	3/8"H堵头
34	YW04030800400	铜氟龙接头	H58	2	1/4"PTx3/8"H L
33	S-118	铜接头1/2PTx3/4Hx1/4中孔2	H62	2	3/4"H/1/2"PT外牙 1/4"PT内牙
32	YW52030800000	3/8"不锈钢三通	SUS304	2	
31	YW05083800100	卡套接头		4	8MMX3/8"PT L型(H59)
30	YW61083000000	内六角圆柱头螺钉M8x30	12.9	2	GB/T70.1
29	STM-607W-D-B-04	热水旁通管	SUS304	2	
28	YW62051000100	十字槽大扁头螺钉M5x10	Q235A	4	JIS1111
27	BH90115000050	高温测试器		2	EGO
26	STM-607W-D-B-05	冷却水进水管一	SUS304	1	
25	YW05083800000	卡套接头		2	8MMX3/8"PT (H59)
24	S-50	铜尼不了	H58	2	3/8"PTx1/4"PT
23	STM-607W-D-B-03	回水管		2	焊接件
22	YW66081900000	平垫圈8	Q235A	4	8x19x2.0
21	YW65008000100	标准型弹簧垫圈 8	65Mn	4	GB/T93
20	YW61082001200	内六角圆柱头螺钉M8x20	12.9	10	GB/T70.1
19	YW50030800900	球阀	H58	2	3/8"
18	STM-910W-D-B-05	高压管2	SUS304	1	借用
17	YW05061400100	卡套接头		2	6MMX1/4"PT L型(H59)
16	S-190	电热管罩	SPCC10	2	
15	YW66102000100	平垫圈A级 10	Q235A	8	GB/T97.1(11x20x2)
14	YW61102500000	内六角圆柱头螺钉M10x25	12.9	8	GB/T70.1
13	YW65010000000	标准型弹簧垫圈 10	65Mn	8	GB/T93
12	STM-910W-D-B-12	电磁阀排水管1	SUS304	1	借用
11	YW05081400000	卡套接头		2	8MMX1/4"PT L型(H59)
10	YW64000600000	六角螺母M5	Q235A	22	GB/T6172.1
9	YW66051300000	平垫圈A级 5	Q235A	12	GB/T97.1(5.5x10x1)
8	STM-607W-F-ALL	电热管组件		2	焊接件 借用
7	STM-910W-D-B-01	冷水旁通管	SUS304	1	借用
6	STM-910W-D-A-09	冷却水出水接口组合		1	借用
5	STM-910W-D-A-10	冷却水进水接口组合		1	借用
4	STM-910W-D-B-02	低压管	SUS304	1	借用
3	STM-607W-D-B-06	冷却水进水管二	SUS304	1	
2	YE90832500000	高低压开关	2024	1	HLP830HME
1	TP-55	TP-55泵浦		2	0.55KW 27L/min 3.8bar 安波
序号	代号	名称	材料	数量	备注

技术要求:

- 1 去除毛刺飞边, 棱边倒钝;
- 2 未注尺寸公差应符合 GB/T1804-m的要求.

制图	版号	标题	图号	比例	1.8	数量	1
设计	核准	STM-607W-D	STM-607W-D-B-ALL	表面要求		材质	
校对	日期	内部结构		物料号			
标记	更改前	更改后	更改人	日期	审核	日期	



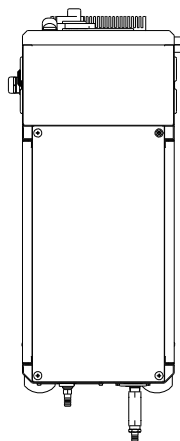
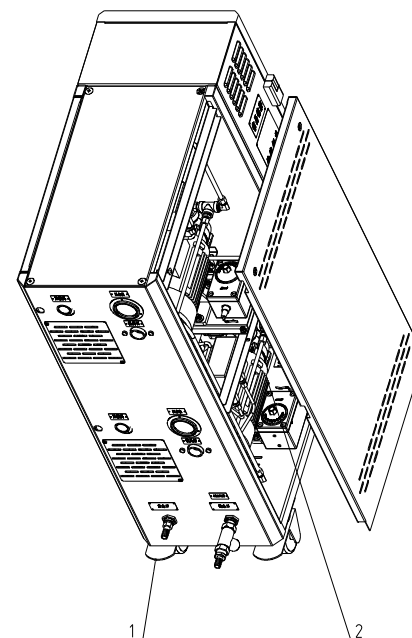
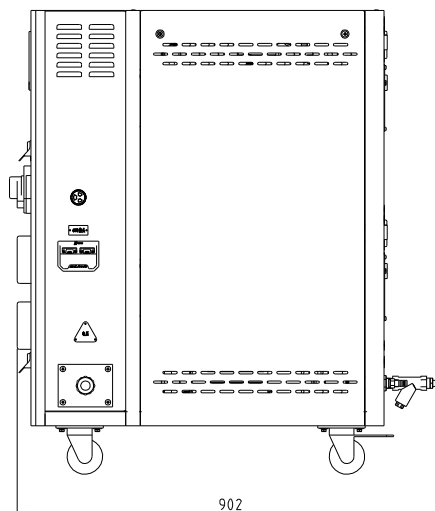
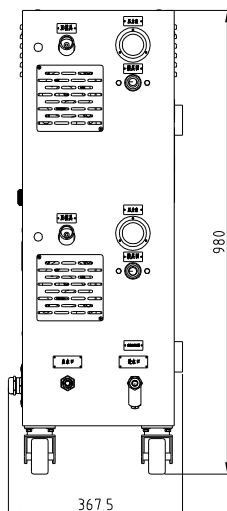

技术要求:

1. 修边去毛刺;

2. 未注尺寸公差按GB/T1804-2000《未注公差的线性尺寸和角度尺寸的公差》的m级规定。

2	STM-910W-D-B-ALL	内部结构		1	结构件
1	STM-910W-D-A-ALL	外部钣金		1	
序号	代号	名称	材料	数量	备注

					制图 孙杰	版号	A	标题	STM-910W-D	图号	STM-910W-D-ALL	比例	1:10	数量	1
					设计 孙杰	核		组	装						
(A1)	Ver G	Ver H	孙杰	2024.0222	校	准									
标记	更改前	更改后	更改人	日期	审		日期	20211216	信易电热机械股份有限公司 Shini Plastics Technologies, Inc.			表面要求		/	
												物料号		/	

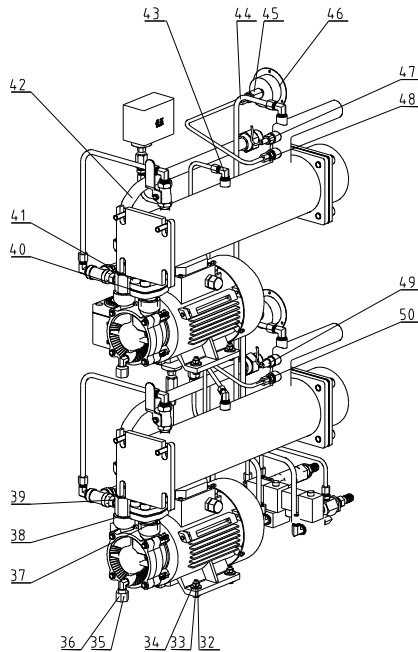
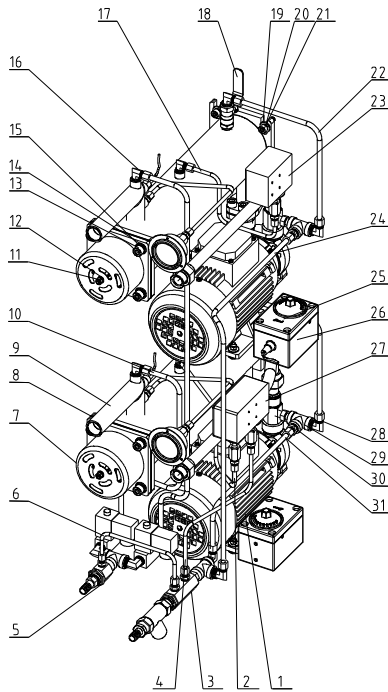

序号	代号	名称	材料	数量	备注
50	STM-910W-D-B-04	压力表管	SUS304	2	借用
49	BE90340200050	热电偶	SUS304	1	2M
48	YW05061400000	卡套接头		7	6MMX1/4"PT(H59)
47	BE90342500050	热电偶	SUS304	1	2.5M

序号	代号	名称	材料	数量	备注
46	YW85001000100	压力表		2	0-10MPa量程
45	S-199	H转PT接头	H58	5	1/4"H转1/4"PT内牙
44	STM-910W-D-B-13	电磁阀排水管2	SUS304	1	借用
43	YW05061400100	卡套接头		2	6MMX1/4"PT L型(H59)
42	STM-910W-D-B-08	回水管		2	
41	YW60102000000	内六角圆柱头螺钉M10x20	12 9	8	GB/T70.1
40	YR10110000000	MP-100石墨垫片	ISO-68	2	有模具
39	S-50	铜尼不了	H58	2	3/8"PTx1/4"PT
38	S-89	铜接头(3/4PTx3/4Hx1/4中孔)	H62	2	3/4"H、3/4"PT外牙 1/4"PT内牙
37	STM-910W-D-B-07	泵浦接头		2	焊接件
36	S-171	铁氟龙堵头	H58	2	3/8"H堵头
35	YW04030800200	铜弗龙管外牙接头	H58	2	3/8Hx1/4PT L型
34	YW66061800000	大垫圈A级	Q235A	16	GB/T96 1(6x18x15)
33	YW60062500000	六角头螺栓M6x25	4 8	8	GB/T5781
32	YW65060000000	标准型弹簧垫圈 6	65Mn	10	GB/T93
31	STM-910W-D-B-10	补水管1	SUS304	1	
30	YW05083800000	卡套接头		2	8MMX3/8"PT (H59)
29	YW52030800000	3/8"不锈钢三通	SUS304	2	
28	YW05083800100	卡套接头		4	8MMX3/8"PT L型(H59)
27	YE90832500000	高低压开关	2024	1	HLP830HME
26	YW62051000100	十字槽大扁头螺钉M5x10	Q235A	4	JIS1111
25	BH90115000050	高温测试器		2	EGO
24	STM-910W-D-B-09	补水管2	SUS304	1	
23	YE90000800000	低压压力开关控制器	PVC	1	0-8KG/自动
22	STM-910W-D-B-11	热水旁通管	SUS304	2	
21	YW61083000000	内六角圆柱头螺钉M8x30	12 9	4	GB/T70.1
20	YW65008000100	标准型弹簧垫圈 8	65Mn	4	GB/T93
19	YW66081900000	平垫圈8	Q235A	4	8x19x2.0
18	YW50030800900	球阀	H58	2	3/8" KITZ 耐温180°
17	STM-910W-D-B-05	高压管2	SUS304	1	借用
16	YW05081400000	卡套接头		2	8MMX1/4"PT L型(H59)
15	YW65010000000	标准型弹簧垫圈 10	65Mn	8	GB/T93
14	YW66102000100	平垫圈A级 10	Q235A	8	GB/T97.1 (11x20x2)
13	YW61102500000	内六角圆柱头螺钉M10x25	12 9	8	GB/T70.1
12	YW66061300000	平垫圈A级 6	Q235A	2	
11	YW64000600300	六角螺母M6	Q235A	10	GB/T6170
10	STM-910W-D-B-12	电磁阀排水管1	SUS304	1	借用
9	STM-910W-D-B-06	加热桶		2	焊接件
8	YR20121200000	柔性石墨垫片	ISO-68	2	120x120x2.0
7	S-190	电热管罩	SPCC10	2	
6	STM-910W-D-B-01	冷水旁通管	SUS304	1	借用
5	STM-910W-D-A-09	冷却水出水接口组合		1	借用
4	STM-910W-D-B-02	低压管	SUS304	1	借用
3	STM-910W-D-A-10	冷却水进水接口组合		1	借用
2	STM-910W-D-B-03	高压管1	SUS304	1	借用
1	BM200075005050	TP-75泵浦	Q235A	2	

技术要求:
1 去除毛刺飞边;
2 未注尺寸公差应符合 GB/T1804-m的要求.

标记	更改前	更改后	更改人	日期	制图	设计	校对	审核	版号	核准	标题	图号	比例	数量	材质
											STM-910W-D	STM-910W-D-B-ALL			
											内部结构				
											SHINI	信易电热机械股份有限公司 Shini Plastics Technologies, Inc.			
													表面要求		
													物料号		

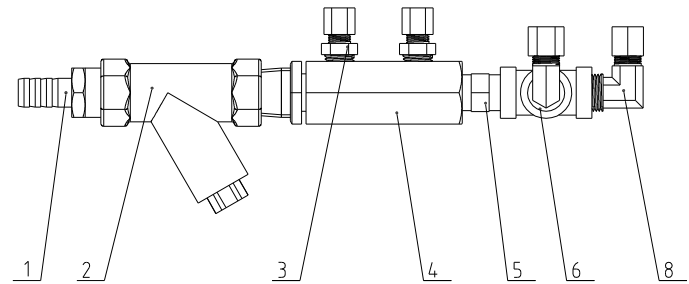
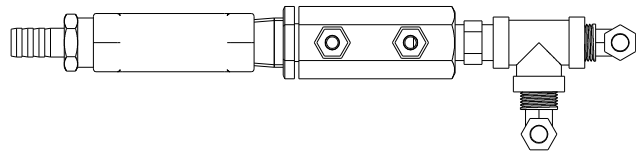
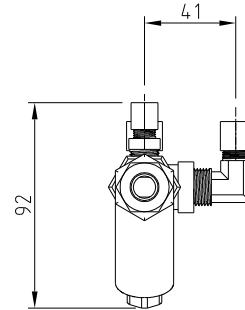
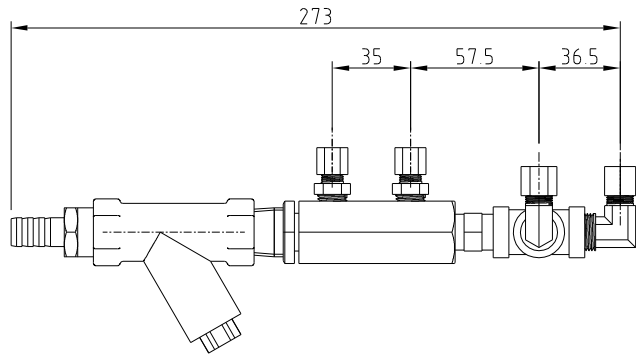

技术要求:

- 1 去除毛刺飞边;
- 2 未注尺寸公差应符合 GB/T1804-m 的要求。

8	YW05083800100	卡套接头		2	8MMX3/8"PT L型(H59)
6	YW52030800000	3/8"不锈钢三通	SUS304	1	
5	S-07	铜尼不了	H58	1	3/8"PTx3/8"PT
4	S-137	铜接头第一套		1	2-1/4"PT
3	YW05061400000	卡套接头		2	6MMX1/4"PT(H59)
2	YW57010200000	Y型过滤水阀	H62	1	1/2寸PT 30-35目
1	S-73	铜插芯	H62	1	M13x1/2"PT
序号	代号	名称	材料	数量	备注

					制图		版号		标题	STM-910W-D	图号	STM-910W-D-A-10	比例		数量	
					设计		核准		冷却水进水接口组合						材质	
					校对				信易电热机械股份有限公司 Shini Plastics Technologies, Inc.		表面要求					
标记	更改前	更改后	更改人	日期	审核		日期						物料号			

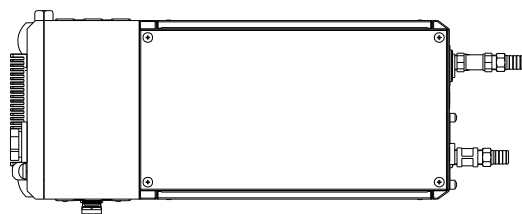
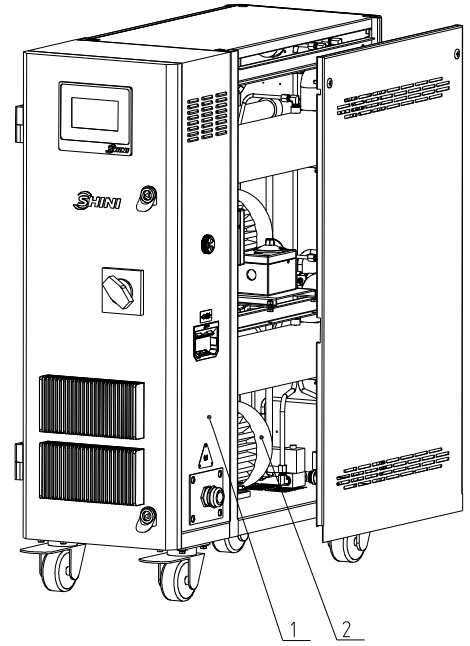
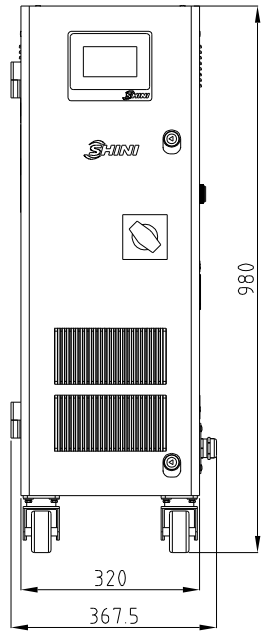
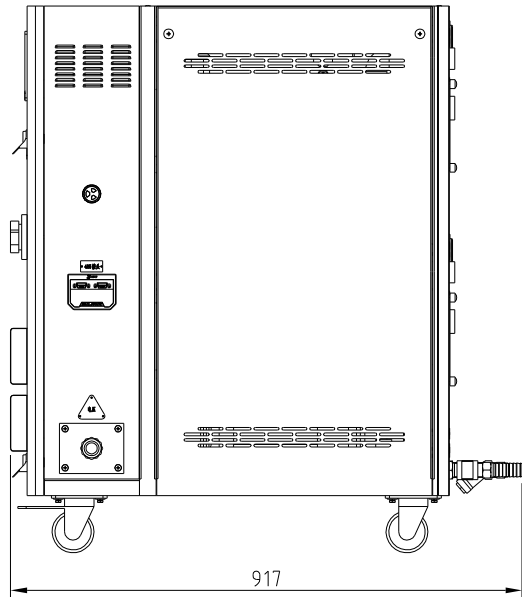

技术要求:

1.未注尺寸公差按GB/T1804-2000《未注公差的线性和角度尺寸的公差》的m级规定。

2	STM-1220W-D-B-ALL	内部结构		1	组件
1	STM-1220W-D-A-ALL	外壳钣金		1	组件
序号	代号	名称	材料	数量	备注

					制图 孙杰	版号 A	标题 STM-1220W-D 二段水式模具控温机	图号 STM-1220W-D-ALL-ZP	比例 1:12	数量 1
					设计 王泽文	核准			表面要求	材质 /
(A1)	Ver.A	Ver.B	孙杰	2024.02.21	校对	审核	 信易电热机械股份有限公司 Shini Plastics Technologies, Inc.	表面要求	/	
标记	更改前	更改后	更改人	日期	审核	日期 20210714		物料号	/	

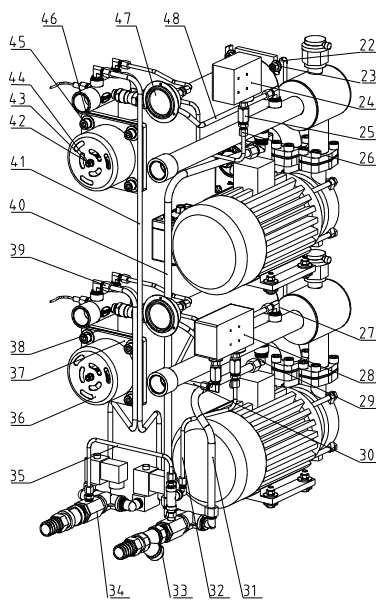
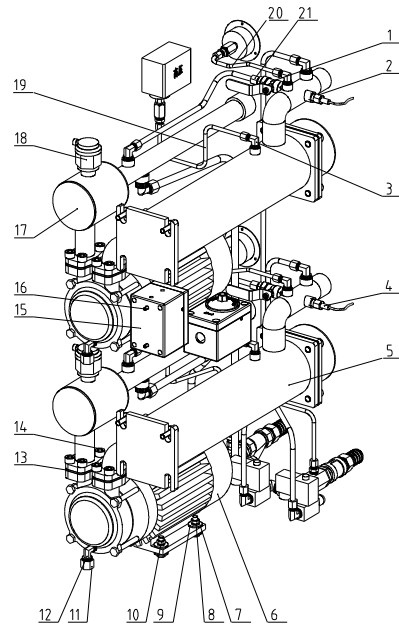
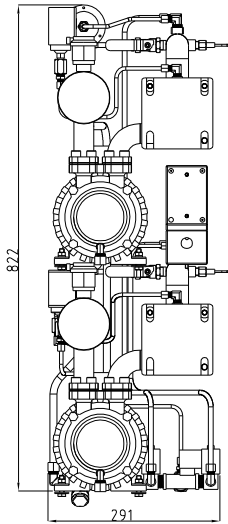
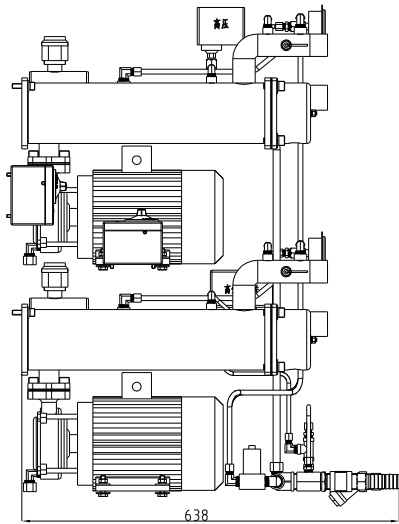

48	STM-1220W-D-B-10	热水旁通管	SUS304	2	
47	YW85001000100	压力表		2	0~1.0MPa量程
46	YW66102500000	平垫圈10x25x1.5	Q235A	8	
45	YW65010000000	标准型弹簧垫圈 10	65Mn	8	GB/T93
44	YW64.000600300	六角螺母M6	Q235A	4	GB/T6170
43	YW65060000000	标准型弹簧垫圈 6	65Mn	2	GB/T93
42	YW66061300000	平垫圈A级 6	Q235A	4	
41	STM-1220W-D-B-09	排气管二	SUS304	1	
40	STM-1220W-D-B-07	进水管二	SUS304	1	
39	STM-1220W-D-B-08	排气管一	SUS304	1	
38	YR20121200000	柔性石墨垫片	ISO-68	2	120x120x2.0
37	STM-1220W-F-ALL	电热器焊接示意图		2	焊接件 备用
36	S-190	电热器罩	SPCC10	2	
35	STM-1220W-D-B-05	冷却水旁通管	SUS304	1	
34	STM-1220W-D-B-04	排水接头组件		1	组件
33	STM-1220W-D-B-03	进水接头组件		1	组件
32	STM-1220W-D-B-13	低压管	SUS304	1	
31	STM-1220W-D-B-06	进水管一	SUS304	1	
30	STM-1220W-D-B-11	高压管一	SUS304	1	
29	YW05121200100	卡套接头		2	12MMX1/2" PT L型 (H59)
28	YE90832500000	高低压开关	2024	1	HLP830HMB
27	YW05083800100	卡套接头		4	8MMX3/8" PT L型 (H59)
26	YW050614.00000	卡套接头		4	6MMX1/4" PT (H59)
25	S-199	H转PT接头	H58	5	1/4"H转1/4"PT内牙
24	YE90002000000	压力开关控制器HLP520B	PVC	1	5"20KG自复
23	YW61083000000	内六角圆柱头螺钉M8x30	12.9	4	GB/T770.1
22	YW66081900000	平垫圈8	Q235A	4	8x19x2.0
21	YW05083800000	卡套接头		2	8MMX3/8" PT (H59)
20	STM-1220W-D-B-14	压力表管	SUS304	2	
19	STM-1220W-D-B-12	高压管二	SUS304	1	
18	YW59001500200	自动排气阀DN15	Cu	2	
17	STM-1220W-D-B-02	回水管		2	焊接件
16	YW62051000100	十字槽大扁头螺钉M5x10	Q235A	4	JIS1111
15	BH90115000250	高温测试器		2	EGO
14	YW61102500000	内六角圆柱头螺钉M10x25	12.9	24	GB/T770.1
13	YR10150000000	法兰垫片	ISO-68	4	TP-150-A-18 (有模具)
12	YW04.0308004.00	铜氟龙接头	H58	2	1/4"PTx3/8"H L
11	S-171	铁氟龙堵头	H58	2	3/8"H堵头
10	YW64.080600000	六角螺母M8	Q235A	8	GB/T6170
9	YW66082200100	大垫圈C级	Q235A	16	GB/T968(8.4x24x2)
8	YW65008000100	标准型弹簧垫圈 8	65Mn	12	GB/T93
7	YW60083000200	六角头螺栓M8x30	4.8	8	GB/T5783
6	TP-150	泵浦	Q235A	2	TP-150 安波
5	STM-1220W-D-B-01	加热桶		2	焊接件
4	BE9034.0200050	热电偶	SUS304	1	2M
3	YW050614.00100	卡套接头		5	6MMX1/4" PT L型 (H59)
2	BE9034.2500050	热电偶	SUS304	1	2.5M
1	YW50030800900	球阀	H58	2	3/8" KITZ 耐温180°
序号	代号	名称	材料	数量	备注

				制图	王泽文	版号	0	标题	STM-1220W-D	图号	STM-1220W-D-B-ALL	比例	1:8	数量	1
				设计	王泽文	核准		内容结构							
				校对											
				审核											
标记	更改前	更改后	更改人	日期	审核	日期	20210715	信易电热机械股份有限公司 Shini Plastics Technologies, Inc.		表面要求		物料号			

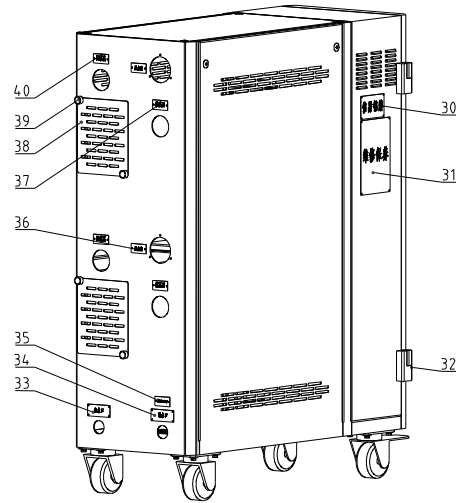
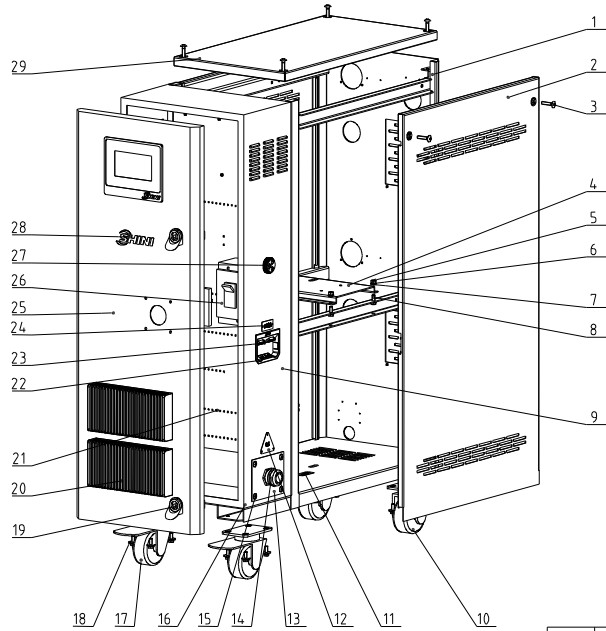
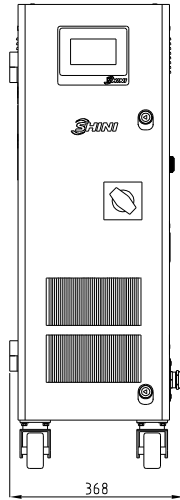
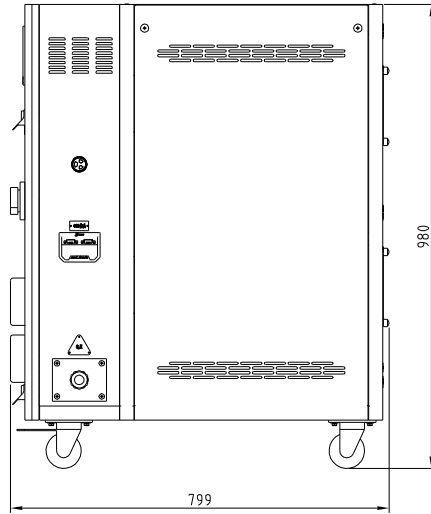

技术要求:
 1 修边去毛刺;
 2 未注尺寸公差按GB/T1804-2000《未注公差的线性和角度尺寸的公差》的m级规定。

40	YP304.23000000	铝板标签	2024	2	至模具
39	YW694.61600000	手扭螺丝M4×6×16	SPCC2.5	4	
38	STM-1220W-D-A-08	后板小盖板	SPCC12	2	
37	YP304.22000000	铝板标签	2024	2	模具回
36	YP304.25000000	铝板标签	2024	2	压力表
35	YP3109104.0000	铝板标签	2024	1	定期清理过滤器
34	YP304.31000000	铝板标签	2024	1	进水口
33	YP304.30000000	铝板标签	2024	1	出水口
32	YW062031004.00	铰链		2	CL203-1(左)生久牌
31	YP311158006000	铝板标签	2024	1	横温机维修保养
30	YP30804.900700	铝板标签	2024	1	信易铭牌
29	STM-1220W-D-A-07	盖板	SPCC12	1	
28	YP308027000000	信易商标		1	黑色
27	YE84.0035006000	蜂鸣器PK-35A 24V	PVC	1	
26	YE40100300100	东元断路器	Q235A	1	
25	STM-1220W-D-A-03	门板	SPCC15	1	
24	YP3004.85000000	铝板标签	2024	1	485通讯接头
23	YE9004.85012000	RS485通讯接口板		1	
22	YR4004.85000000	外壳RS485		1	
21	STM-1220W-D--A-04	电票底板		1	焊接件
20	YW901207000000	铝散热器	6061	2	
19	YW008161000000	门锁		2	MS816-1 自带钥匙
18	YW660618000000	大垫圈A级	Q235A	16	GB/T96.1(6×18×1.5)
17	YW030003000000	3"带刹车脚轮	Q235A	2	
16	YW620610000000	十字槽大扁头螺钉M6×10	Q235A	4	JIS1111
15	YW620510000100	十字槽大扁头螺钉M5×10	Q235A	4	JIS1111
14	YE673215001000	铜镀镍电缆接头	H62	1	
13	SG-S-01	线夹具固定板	SPCC2.0	1	
12	YP310516500000	电源铝板标签	2024	1	电源 三角形 3相400V
11	YP304.29000000	铝板标签	2024	1	排水口
10	YW030003002000	3"不带刹车脚轮	Q235A	2	
9	STM-1220W-D-A-02	电控箱	SPCC15	1	
8	YW600615000100	六角头螺栓M6×16	12.9	20	GB/T5783
7	YW660613000000	平垫圈A级 6	Q235A	8	
6	YW650060000100	标准型弹簧垫圈 6	65Mn	20	GB/T93
5	YW640006003000	六角螺母M6	Q235A	8	GB/T6170
4	STM-1220W-D-A-05	泵浦固定板	SPCC2.0	1	
3	YW620630000000	十字槽大扁头螺钉M6×30	Q235A	8	JIS1111
2	STM-1220W-D-A-06	侧板	SPCC12	2	
1	STM-1220W-D-A-01	机架		1	焊接件
序号	代号	名称	材料	数量	备注

					制图 孙杰	版号 A	标题 STM-1220W-D	图号 STM-1220W-D-A-ALL	比例 1:10	数量 1
					设计 王译文	核准	外壳钣金		材质 /	
		见本图	孙杰	2024.02.21	校对				表面要求 /	
标记	更改前	更改后	更改人	日期	审核	日期	20210714	SHINI 信易电热机械股份有限公司 Shini Plastics Technologies, Inc.	物料号 /	

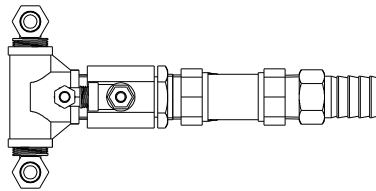
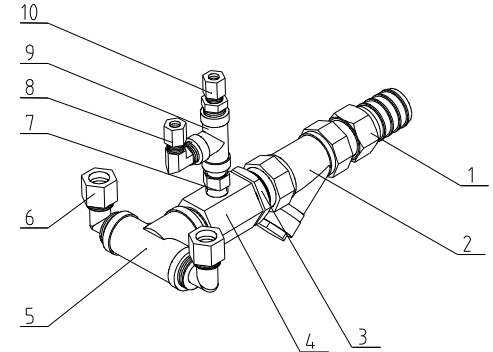
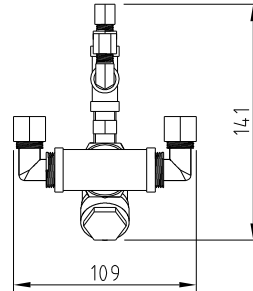
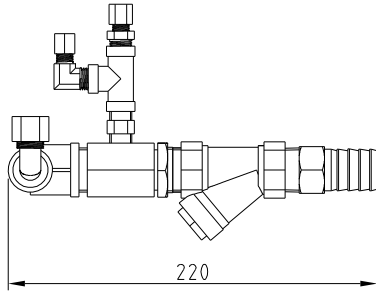

10	YW05061400000	卡套接头		1	6MMX1/4'' PT (H59)
9	YW52010400000	不锈钢水管三通1/4"	SUS304	1	1/4"
8	YW05061400100	卡套接头		1	6MMX1/4'' PT L型 (H59)
7	S-08	尼不了	H58	1	1/4"PT*1/4"PT
6	YW05121200100	卡套接头		2	12MMX1/2'' PT L型 (H59)
5	YW59201500100	中大三通DN20*DN15	SUS304	1	
4	STM-3050F-B-08/01	铜接头	H58	1	
3	STM-3050F-B-06	铜螺母	H58	1	
2	YW57030400000	Y型滤水阀3/4英寸	Cu	1	
1	S-124	铜插芯3/4"PT*Ø25	H62	1	3/4"PT外牙Ø19通孔
序号	代 号	名 称	材 料	数 量	备 注

					制图		版号		标题	STM-1220W-D	图号	STM-1220W-D-B-03	比例		数量	
					设计		核		进水接头组件						材质	
					校对		准		信易電熱機械股份有限公司 Shini Plastics Technologies, Inc.		表面要求					
标记	更改前	更改后	更改人	日期	审核		日期						物料号			

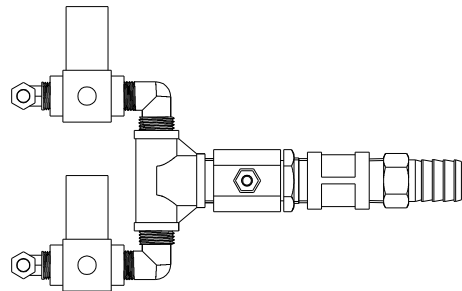
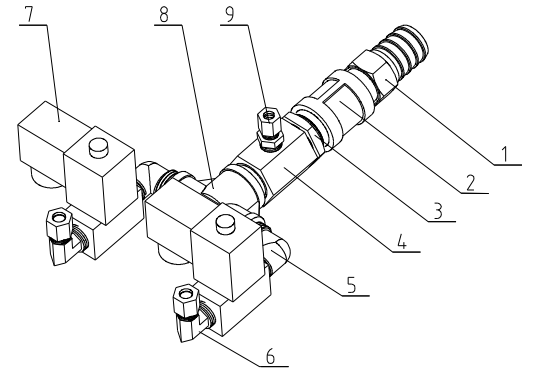
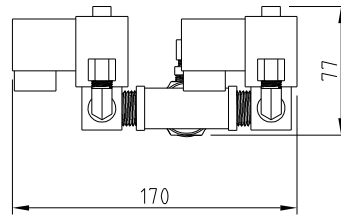
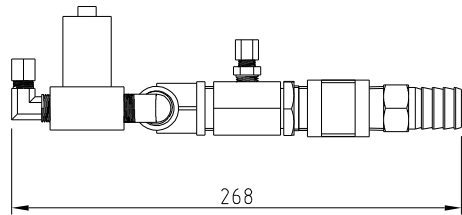

9	YW05061400000	卡套接头		1	6MMX1/4' PT (H59)
8	YW59201500100	中大三通DN20•DN15	SUS304	1	
7	YE32203000900	电磁阀		2	3/8"亚德客24VAC
6	YW05083800100	卡套接头		2	8MMX3/8"PT L型 (H59)
5	YW04030800000	铜尼不了3/8寸*1/2寸L型	H58	2	
4	STM-3050F-B-08/01	铜接头	H58	1	
3	STM-3050F-B-06	铜螺母	H58	1	
2	YW51030400000	不锈钢水管直通3/4寸	SUS304	1	
1	S-124	铜插芯3/4"PT•Ø25	H62	1	3/4"PT外牙Ø19通孔
序号	代号	名称	材料	数量	备注

					制图	版号	标题	STM-1220W-D	图号	STM-1220W-D-B-04	比例	数量
					设计	核准	排水接头组件					材质
					校对		信易電熱機械股份有限公司 Shini Plastics Technologies, Inc.				表面要求	
标记	更改前	更改后	更改人	日期	审核	日期						物料号