

# HA

热风干燥机

日期: 2018 年 07 月

版本: Ver.B (中文版)





## 目录

<b>1. 概述</b> .....	<b>5</b>
1.1 编码原则.....	6
1.2 特点.....	6
1.3 选购装置.....	6
1.4 机器规格.....	8
1.5 安全规则.....	9
1.5.1 安全标识.....	9
1.6 免责声明.....	10
<b>2. 结构特征与工作原理</b> .....	<b>11</b>
2.1 功能描述.....	11
2.1.1 工作原理.....	11
2.2 安装结构示意图.....	12
2.2.1 搭配保温料桶安装在注塑机上.....	12
<b>3. 维修与保养</b> .....	<b>13</b>
3.1 风机.....	14
3.2 维修保养记录表.....	14
3.2.1 机器资料.....	14
3.2.2 安装检查.....	14
3.2.3 日检.....	14
3.2.4 周检.....	14
3.2.5 月检.....	14
3.2.6 半年检.....	15

## 表格索引

表 1-1: 机器规格表.....	8
-------------------	---

## 图片索引

图 1-1: 外形尺寸图.....	8
图 2-1: 工作原理图.....	11

图 2-2: 注塑机上安装示意图 ..... 12

## 1. 概述



安装和使用本机前应仔细阅读使用说明书，以免造成人身事故或机器损坏。

HA 系列热风干燥机，结构简单，重量轻，特别适合搭配保温料桶干燥工程塑料。该系列能提供的风量范围为  $30\text{m}^3/\text{hr}\sim 700\text{m}^3/\text{hr}$ ，共分为 8 种机型。

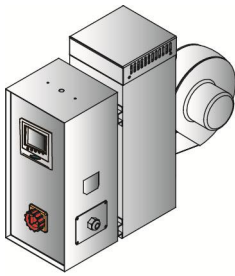

HA-30~400

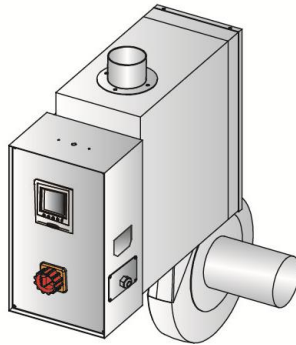

HA-600~700

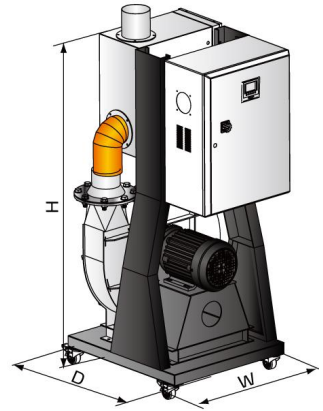

HA-1000 及以上

## 1.1 编码原则

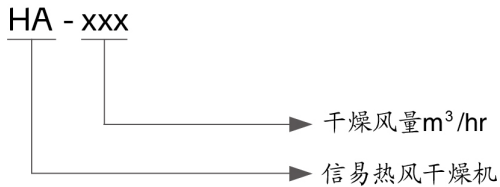

注：机器为CE标准

## 1.2 特点

- 采用微电脑控制，可精确控制温度；
- 采用 P.I.D.温度控制器，LCD 状态显示，配 RS485 通讯功能；
- 有过热保护装置，可减少人为或机械故障所产生之意外；
- 一周定时自动开关机，以达到省电目的；

## 1.3 选购装置

- 可选配排风旋风机、排风空气滤清器、热风回收器、风机入口滤清器；
- 可选搭配 DH-U 机型组成 SHD-U 欧化干燥机。

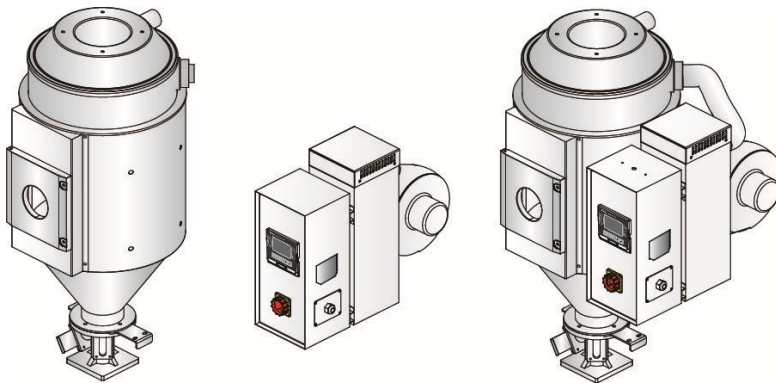

所有的机器维修工作应由专业的维修人员来完成,该书说明适用于现场操作者及维修人员使用,第6章直接针对维修人员,其它章节适于操作者。

为了避免对机器的损害和对人的伤害,非经信易公司授权,任何人不得对机器的内部作任何修改,否则本公司将不履行承诺。

我公司具有良好的售后服务,在您使用过程中,如有问题需解决,请与我公司或经销商联系。

总公司及台北厂:

Tel: (886) 2 2680 9119

中国服务热线:

Tel: 800 999 3222

## 1.4 机器规格

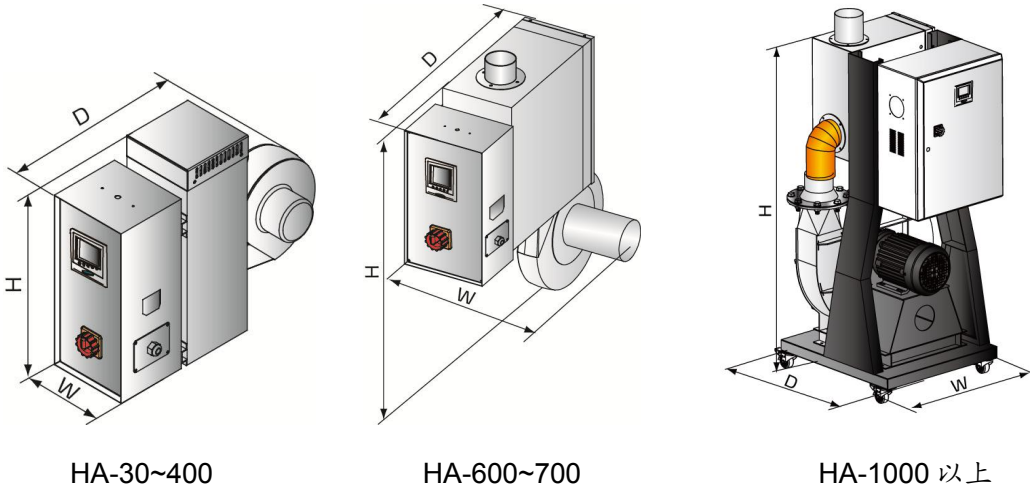

HA-30~400

HA-600~700

HA-1000 以上

图 1-1: 外形尺寸图

表 1-1: 机器规格表

机型	风机功率	干燥电热(kW)	风机(kW)	外形尺寸 H×W×D (mm)	出风管 (inch)
HA-30	30	2.2	0.05	437×558×284	2"
HA-40	40	3	0.12	437×608×334	2"
HA-60	60	3.9	0.12	505×669×334	2.5"
HA-100	100	6	0.12	613×725×347	3"
HA-200	200	12	0.18	755×817×363	3"
HA-400	400	18	0.55	645×975×442	4"
HA-600	600	24	0.55	1030×1110×410	4"
HA-700	700	24	1.1	1090×1190×430	4"
HA-1000	1000	32	3	1650×755×880	5"

机器电压规格为: 3Φ, 400VAC, 50 Hz.

产品规格若有变更, 恕不另行通知。



## 1.5 安全规则



注意：电器安装应由专业的电工来安装。

在电源接入前，确定电源开关之规格与负荷保护额定电流是否适当、安全，且应当在连接电源前机体主电源开关调至“OFF”状态。在机器维修保养时，应先关闭电源开关和自动运行开关。

### 1.5.1 安全标识



危险！

高压危险！

这个标签贴在电盒外壳上。



注意！

这个标签表示该处多加小心！



警告！

表面高温，容易烫手！该标签贴在电热管的外壳上。



注意！

电控箱内所有安装电气组件的螺丝全部锁紧，无需定期检查。



注意！

EGO 保护值出厂已设定，请勿调整。



注意！

所有机型开机测试时，请务必连接好相关热风管路，以免损坏风机。



注意！

所有机型开机测试时，请将风机补风口补风量调节到半开状态，以免损坏风机。

## 1.6 免责声明

以下声明阐述了信易（包括其雇员、代理商、分销商）对任何购买或使用信易相关产品，包括选购件的购买者或用户所负责任之排除或限制。

信易对以下原因导致的任何损失、费用、开支、索赔或损害，不负责任。

1. 在使用本产品之前，不仔细阅读或不遵从产品说明书，从而导致粗心或错误地安装、使用、保养等。
2. 超出合理控制的行为、事件或事故，包括但不限于人为恶意或故意破坏、损坏，或异常电压、不可抗力、暴乱、火灾、洪水、暴风雨、地震等自然灾害而产生或导致的产品无法正常运行。
3. 非本公司认可的维修人员对设备所进行的增加、修改、拆卸、运输或修理。
4. 使用非信易指定的消耗品或油品。

## 2. 结构特征与工作原理

### 2.1 功能描述

HA 热风干燥机是通过风车将温度恒定的高温风供给所需料桶。

#### 2.1.1 工作原理

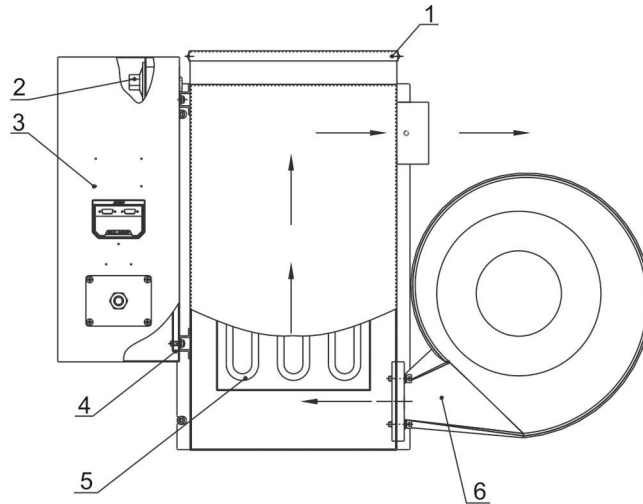

部件名称:

1. 加热箱盖 2. 超温保护器 EGO 3. 控制箱 4. 加热箱固定板 5. 电热管 6. 风车

图 2-1: 工作原理图

## 2.2 安装结构示意图

### 2.2.1 搭配保温料桶安装在注塑机上



图 2-2: 注塑机上安装示意图

### 3. 维修与保养

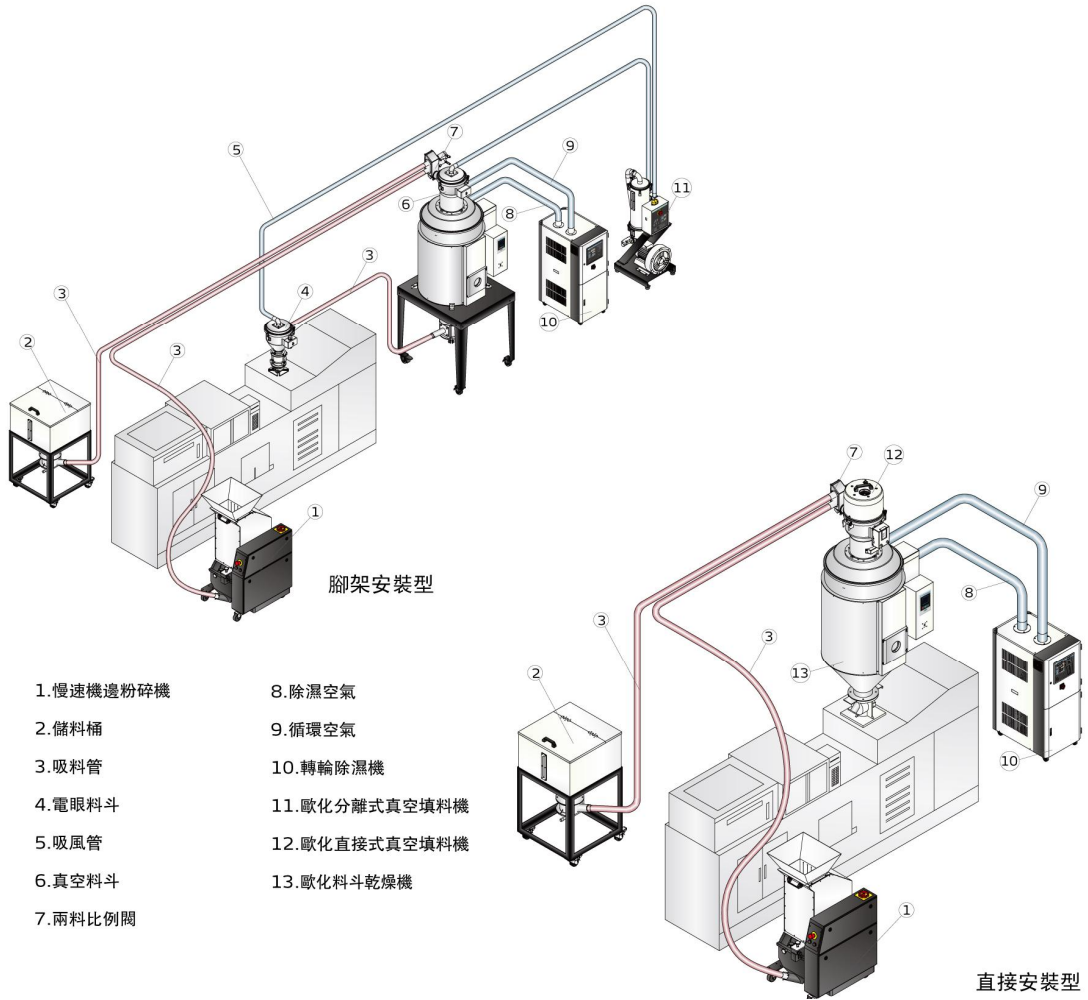
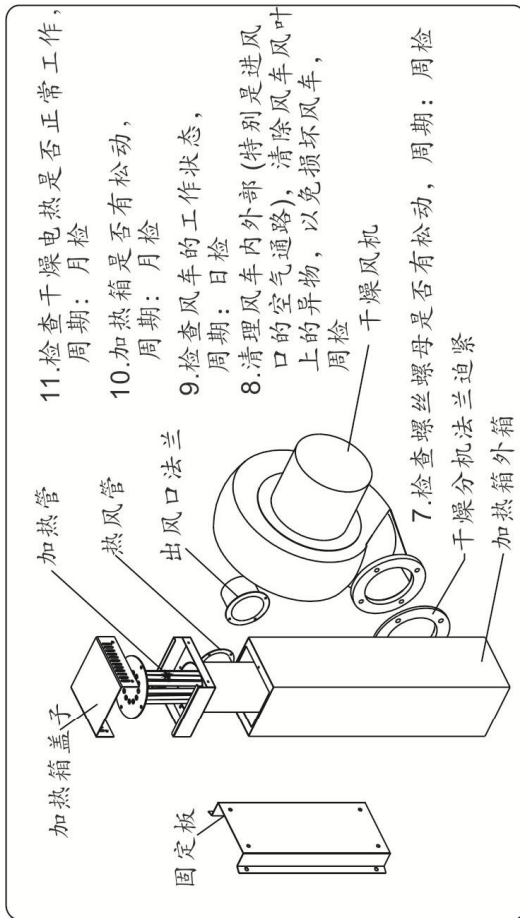

- 11. 检查干燥电热是否正常工作, 周期: 月检
- 10. 加热箱是否有松动, 周期: 月检
- 9. 检查风车的工作状态, 周期: 日检
- 8. 清理风车内外外部 (特别是进风口的空气通路), 清除风车风叶上的异物, 以免损坏风车, 周期: 周检

干燥风机

7. 检查螺丝螺母是否有松动, 周期: 周检

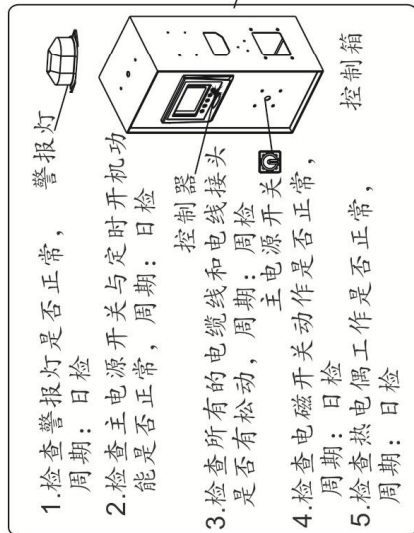

- 1. 检查报警灯是否正常, 周期: 日检
- 2. 检查主电源开关与定时开机功能是否正常, 周期: 日检
- 3. 检查所有的电电缆线和电线接头是否有松动, 周期: 周检
- 4. 检查电磁继电器是否正常工作, 周期: 日检
- 5. 检查热电偶工作是否正常, 周期: 日检

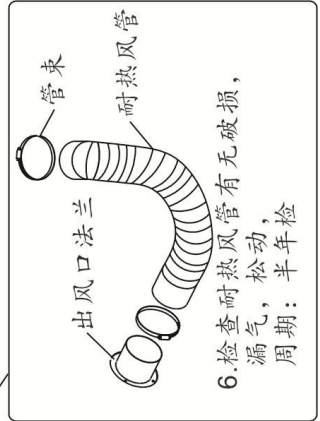

6. 检查耐热风管有无破损, 漏气, 松动, 周期: 半年检

### 3.1 风机

- 1) 应定时清理风机内部及外部 (特别是进风口的空气通路), 除去表面灰尘。
- 2) 定期清除风车风叶上的异物, 以免损坏风车。

### 3.2 维修保养记录表

#### 3.2.1 机器资料

机器型号 \_\_\_\_\_ 序号 \_\_\_\_\_ 生产日期 \_\_\_\_\_

电压 \_\_\_\_\_  $\Phi$  \_\_\_\_\_ V 频率 \_\_\_\_\_ Hz 总功率 \_\_\_\_\_ kW

#### 3.2.2 安装检查

检查连接管是否上锁夹紧

检查连接管是否正确

电气安装

电压检查 \_\_\_\_\_ V \_\_\_\_\_ Hz

熔断器规格: 1相 \_\_\_\_\_ A 3相 \_\_\_\_\_ A

电源相序检查

风机运转方向

#### 3.2.3 日检

检查机器开关功能

检查机器的定时开机功能

#### 3.2.4 周检

检查机器的所有电缆线

检查电气组件接头有无松动

检查超温保护装置是否正常

#### 3.2.5 月检

检查电热管是否工作正常

检查风机工作状况

检查电气部件工作状态

### 3.2.6 半年检

检查耐热风管有无破损

检查干燥电热

检查风机