



## 高溫水式模具控溫機

STM-607PW



在使用本產品之前，請先仔細閱讀產品說明書。

# STM-PW Series

## ■ 編碼原則

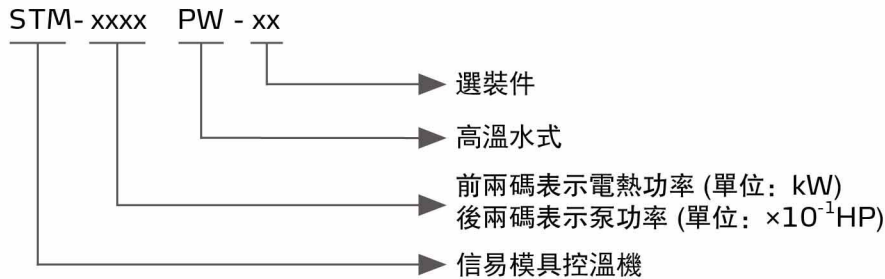

## ■ 本機特點

- 最高工作溫度可達180°C
- 採用SSR固態繼電器控制
- 採用板式換熱器間接冷卻，控溫更為精確，以水之低粘滯性，快速達到熱交換效果
- 採用全數位P.I.D.分段式控溫系統，在任何操作狀態下均可維持穩定的模具溫度，控溫精度達到 $\pm 0.5^\circ\text{C}$
- 有一周定時開關機功能，支持中/英文切換及°C/F轉換
- 配置電源逆相保護、泵過載保護、超溫保護、低液位保護等多項安全裝置，當發生故障時，本機可自動偵測到異常，並有指示燈顯示異常狀況
- 內置磁力泵浦，不易洩漏
- 配置RS485通訊接口，可與主機通訊實現集中監控
- 配備水位探針和高壓柱塞泵，可準確偵測水位且自動補水，當系統液位過低時，為高壓系統補充水量，避免電熱管乾燒



控制面板

## ■ 選裝件

- 選裝磁力過濾器，延長磁力泵壽命，機型后加註“MF”
- 可選裝回水溫度顯示，機型后加註“TS”
- 選裝手動氣吹排水，機型後加註“MA”

## ■ 性能曲線

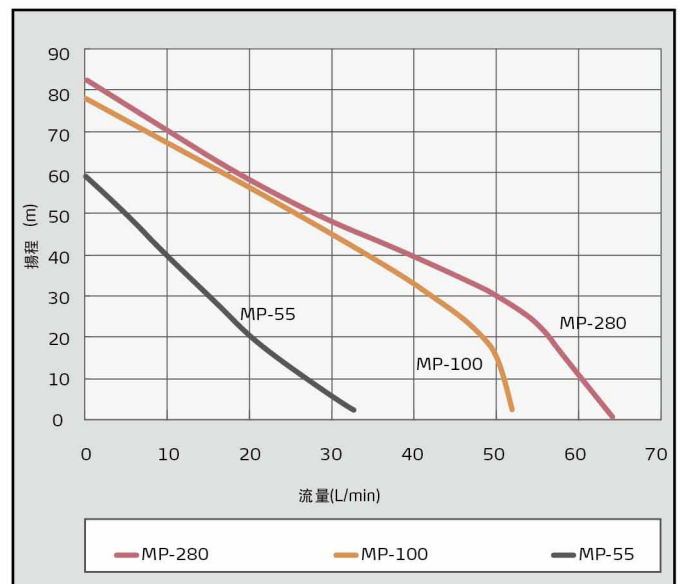

50Hz-cycles/2800r/min-rpm-tr/min

## ■ 應用範圍

STM-PW高溫水式模溫機主要應用於模具的加熱與恒溫。此外，尚可適用於其它有類似需求的領域。相比於標準水式模溫機STM-W，該系列機型在於更高的加熱溫度(180°C), 可滿足更寬廣模溫生產工藝的需求。另外該系列機型配備了豐富的選裝件及配件可滿足不同的生產需求。

## ■ 工作原理

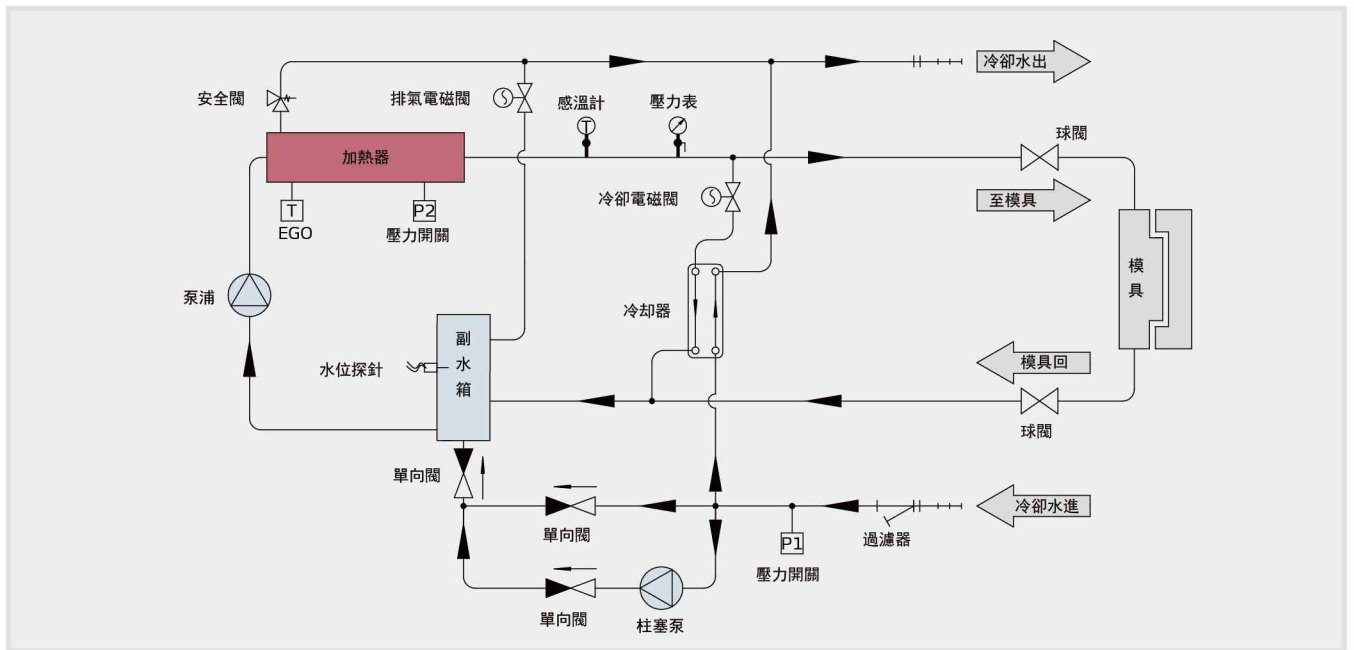

STM-PW系統流程圖

## ■ 規格表

機型	最高溫度	電熱 (kW)	泵浦功率 (kW)	泵浦最大流量 (L/min)	泵浦最大壓力 (bar)	加熱桶數量	容量 (L)		冷卻方式	進/出口尺寸 歐規PT內牙 (inch)	外形尺寸 (mm) (H × W × D)	淨重 (kg)
							加熱桶	副水箱				
STM-607PW	180°C	6	0.6	25.5	4.8	1	3.4	1.4	間接冷卻	3/4 / 3/4	690×320×910	80
STM-607PW-D		6×2	0.6×2	25.5	4.8	2	3.2×2	1.4×2		3/4 / 3/4	750×620×990	185
STM-1220PW		12	1.05	50	5.8	1	3.4	1.4		3/4 / 3/4	690×320×990	95
STM-1220PW-D		12×2	1.05×2	50	5.8	2	3.2×2	1.4×2		3/4 / 3/4	750×620×990	190
STM-2440PW		24	2.9	100	8	2	6.2	1.8		1 / 1	950×450×1050	140

注：1) 為確保加熱溫度的穩定性，冷卻水壓力不得低於2bar，但亦不得超過5bar

2) 泵參數測試條件：50Hz電源，20°C純淨水（最大流量和最大壓力允許±10%的偏差）

3) 機器電壓規格為：3Φ, 400VAC, 50Hz

產品規格若有變更，恕不另行通知。

## 信易集團

地址: 台灣省新北市樹林區民和街23號

電話: +886 2 2680 9119

傳真: +886 2 2680 9229

Email: [shini@shini.com](mailto:shini@shini.com)

### 製造工廠

- 台灣
- 東莞
- 平湖
- 寧波
- 重慶
- 浦那

2021-02-15-04 版權所有 翻版必究

[www.shini.com](http://www.shini.com)