



橫走式單軸伺服機械手

ST1-700-1400DT



在使用本產品之前，請先仔細閱讀產品說明書。

■ 編碼原則

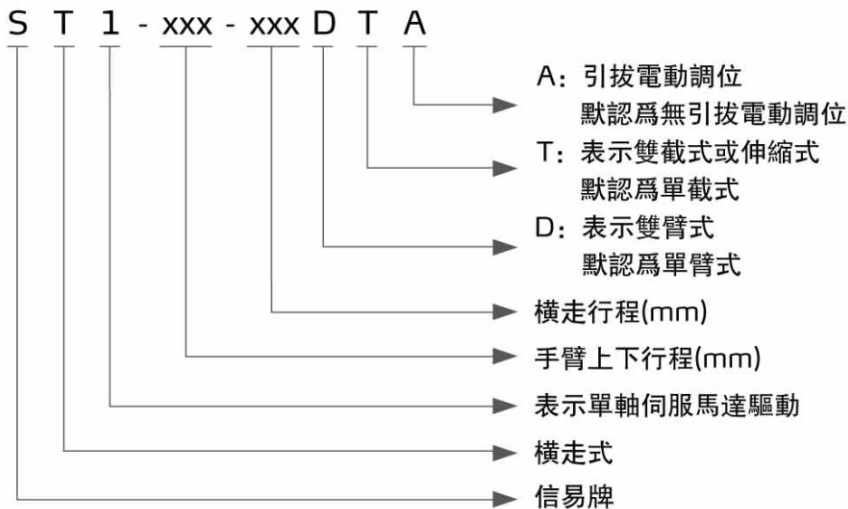

■ 本機特點

● 美觀性

該系列機械手採用歐式流線型設計，橫走樑、引拔樑及上下手臂均採用標準型材，結構緊湊且外形美觀。

● 精密性

橫行機構採用進口伺服馬達驅動，配合高精度線性滑軌及進口鋼絲皮帶傳動，速度快、噪音低且定位準確。吸盤夾具採用氣缸驅動齒輪齒條運動，翻轉平穩且定位準確。雙截式機械手臂採用進口鋼絲皮帶實現倍速功能，運行快捷且動作

● 安全性

引拔與上下極限位置均外置油壓緩衝裝置及近接開關，限位準確且震動小，手臂附加斷氣保護裝置，在突發性斷氣時可鎖住手臂，避免發生意外。橫行及引拔終端位置加裝限位裝置，可有效防止操作失控。完善的軟硬體雙重保護功能，確保注塑機與機械手的運行安全。I/O短路保護設計，有效防止因週邊電路短路造成的電路板損壞。電路板通過CE-EMC測試，可靠性高，系統抗干擾能力強。



ST1-1300-2000DT



ST1-700-1400T

ST1 Series

● 方便性

所有限位裝置均採用滑塊固定，用戶可根據需要進行調節，使用方便。採用世界知名品牌氣管保護拖鏈，方便拆卸與安裝。電氣安裝架採用活頁式設計，方便電路安裝與維護。

● 標準性

所有氣動元件、電動元件均選用世界知名品牌產品，品質穩定且互換性好，與注塑機界面依歐規標準設計，符合EUROMAP12、SPI及EUROMAP67標準。

● 智能性

手持控制器，人性化的操作界面，超強的檢測功能，系統可自動監視機器運行情況，即時顯示故障訊息及故障原因，並可記錄最近發生的50條警報訊息。強大的存儲功能，可存儲20組標準動作程式，80組用戶自定義動作程式。靈活的教導功能，用戶可根據需要自行教導並存儲所需動作程式。連接界面符合EUROMAP12 EUROMAP67和SPI標準。

● 人性化

信號連接可選用歐規快速接頭，隨插即用、拆卸方便；橫走伺服控制可實現多點取物與多點置放；系統自帶多種語言，方便不同地區客人使用；預留輔助設備界面，便於客戶增加輔助設備。



手控器面板

■ 應用範圍

該系列機械手主要用於注塑成型時成品及水口料的取出。分為單臂型與雙臂型，單截式與雙截式供客戶選擇，以適用於二板模、三板模或熱流道模具。為方便使用者包裝，該系列機械手增設了置物堆棧功能，用戶可實現X軸和Y軸方向兩層堆棧，Z軸方向任意堆棧。適用於鎖模力在850T以下的射出成型機。

■ 外形尺寸

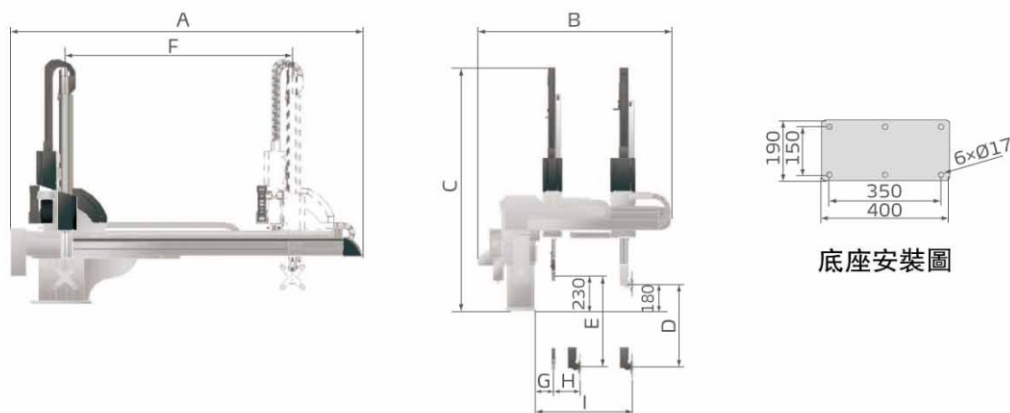

底座安裝圖

單軸伺服單截式

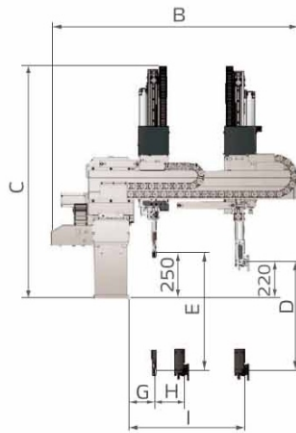
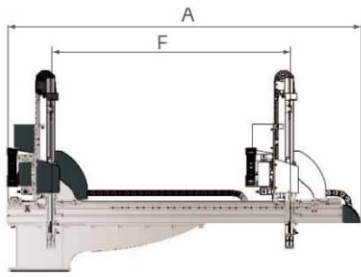

底座安裝圖

單軸伺服小型雙截式

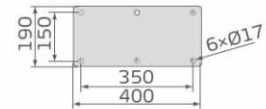
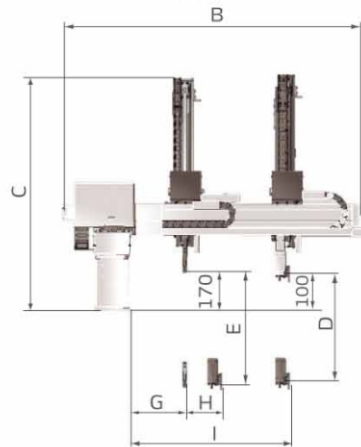
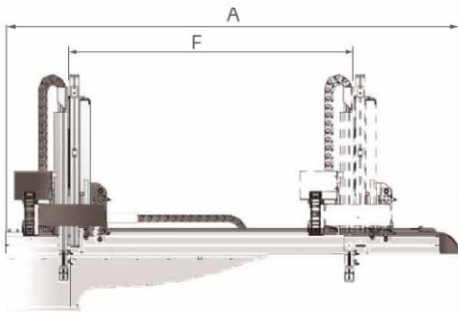

底座安裝圖

單軸伺服中型雙截式

規格表

機型 (單載式)		ST1-700-1300	ST1-700-1300D
適用機型 (ton)		100 ~ 200	100 ~ 200
橫行程 (mm)		1300	1300
引拔行程 (mm)	主臂	250	250
	副臂	/	150
上下行程 (mm)	主臂	700	700
	副臂	/	750
最大載荷 (含治具) (kg)		3	3
最快模內取出時間 (sec)		2.7	2.7
最快空循環時間 (sec)		8	8
工作氣壓 (bar)		4 ~ 6	4 ~ 6
最大空氣消耗量 (NI/cycle) *		11	17
淨重 (kg)		240	260
尺寸規格 (mm)	A	2020	2020
	B	1220	1220
	C	1600	1600
	D (max)	700	700
	E (max)	/	750
	F (max)	1300	1300
	G (min)	/	170
	H (min)	/	150
	I (max)	660	660

ST1 Series

機型 (單截式)	ST1-900-1500	ST1-900-1500D	ST1-1100-1800	ST1-1100-1800D
適用機型 (ton)	200 ~ 300	200 ~ 300	300 ~ 450	300 ~ 450
橫走行程 (mm)	1500	1500	1800	1800
引拔行程 (mm)	主臂	250	400	400
	副臂	/	/	200
上下行程 (mm)	主臂	900	1100	1100
	副臂	/	/	1150
最大載荷 (含治具) (kg)	5	5	5	5
最快模內取出時間 (sec)	3	3	3.3	3.3
最快空循環時間 (sec)	9	9	10	10
工作氣壓 (bar)	4 ~ 6	4 ~ 6	4 ~ 6	4 ~ 6
最大空氣消耗量 (NL/cycle) *	15	22	17	26
淨重 (kg)	250	270	280	290
尺寸規格 (mm)	A	2180	2180	2480
	B	1400	1400	1620
	C	1780	1780	1980
	D (max)	900	900	1100
	E (max)	/	950	/
	F (max)	1500	1500	1850
	G (min)	/	170	/
	H (min)	/	150	/
	I (max)	780	780	1030

- 注: 1) 機型後加注“M”為中板模裝置 (適用於三板模)
 機型後加注“EM12”為控制系統信號符合Euromap12
 機型後加注“EM67”為控制系統信號符合Euromap67
 機型後加注“N”為置物方向非操作側
 2) 機器電壓規格為1Φ, 200~240V, 50/60Hz
 3) “*”最大空氣消耗量使用吸附時另外消耗60NL/min

產品規格若有變更, 恕不另行通知。

機型 (小型雙截式)	ST1-700-1300T	ST1-700-1300DT	ST1-900-1500T	ST1-900-1500DT
適用機型 (ton)	100 ~ 200	100 ~ 200	200 ~ 300	200 ~ 300
橫走行程 (mm)	1300	1300	1500	1500
引拔行程 (mm)	主臂	150	250	250
	副臂	/	/	150
上下行程 (mm)	主臂	700	900	900
	副臂	/	750	950
最大載荷 (含治具) (kg)	3	3	3	3
最快模內取出時間 (sec)	2.0	2.3	2.0	2.3
最快空循環時間 (sec)	6.8	6.8	7.2	7.2
工作氣壓 (bar)	4 ~ 6	4 ~ 6	4 ~ 6	4 ~ 6
最大空氣消耗量 (NL/cycle) *	10	16	12	19
淨重 (kg)	290	310	300	320
尺寸規格 (mm)	A	2100	2100	2300
	B	1240	1240	1380
	C	1260	1260	1390
	D(max)	700	700	900
	E(max)	/	750	/
	F(max)	1300	1300	1500
	G(min)	/	200	/
	H(min)	/	150	/
	I(max)	690	695	815

- 注: 1) 機型後加注“M”為中板模裝置 (適用於三板模)
 機型後加注“EM12”為控制系統信號符合Euromap12
 機型後加注“EM67”為控制系統信號符合Euromap67
 機型後加注“N”為置物方向非操作側
 2) 機器電壓規格為1Φ, 200~240V, 50/60Hz
 3) “*”最大空氣消耗量使用吸附時另外消耗60NL/min

產品規格若有變更, 恕不另行通知。

規格表

機型 (中型雙載式)		ST1-1100-1800T	ST1-1100-1800DT	ST1-1300-2000T	ST1-1300-2000DT
適用機型 (ton)		300 ~ 450	300 ~ 450	450 ~ 650	450 ~ 650
橫行程 (mm)		1800	1800	2000	2000
引拔行程 (mm)	主臂	400	400	400	400
	副臂	/	200	/	200
上下行程 (mm)	主臂	1100	1100	1300	1300
	副臂	/	1150	/	1350
最大載荷 (含治具) (kg)		5	5	5	5
最快模內取出時間 (sec)		2.5	2.5	2.8	2.8
最快空循環時間 (sec)		7.6	7.6	8	8
工作氣壓 (bar)		4 ~ 6	4 ~ 6	4 ~ 6	4 ~ 6
最大空氣消耗量 (NI/cycle) *		24	37	26	41
淨重 (kg)		420	450	440	470
尺寸規格 (mm)	A	2570	2570	2770	2770
	B	1750	1750	1750	1750
	C	1390	1390	1490	1490
	D (max)	1100	1100	1300	1300
	E (max)	/	1150	/	1350
	F (max)	1800	1800	2000	2000
	G (min)	/	120	/	120
	H (min)	/	180	/	180
	I (max)	1150	1150	1150	1150

機型 (中型雙載式)		ST1-1500-2200T	ST1-1500-2200DT
適用機型 (ton)		650 ~ 850	650 ~ 850
橫行程 (mm)		2200	2200
引拔行程 (mm)	主臂	400	400
	副臂	/	200
上下行程 (mm)	主臂	1500	1500
	副臂	/	1550
最大載荷 (含治具) (kg)		6	6
最快模內取出時間 (sec)		3	3
最快空循環時間 (sec)		8.5	8.5
工作氣壓 (bar)		4 ~ 6	4 ~ 6
最大空氣消耗量 (NI/cycle) *		29	45
淨重 (kg)		460	490
尺寸規格 (mm)	A	2970	2970
	B	1750	1750
	C	1590	1590
	D (max)	1500	1500
	E (max)	/	1550
	F (max)	2200	2200
	G (min)	/	120
	H (min)	/	180
	I (max)	1150	1150

- 注：1) 機型後加注“M”為中板模裝置 (適用於三板模)
 機型後加注“EM12”為控制系統信號符合Euromap12
 機型後加注“EM67”為控制系統信號符合Euromap67
 機型後加注“N”為置物方向非操作側
 2) 機器電壓規格為1Φ, 200~240V, 50/60Hz
 3) “*”最大空氣消耗量使用吸附時另外消耗60NI/min

產品規格若有變更，恕不另行通知。

信易集團

地址: 台灣省新北市樹林區民和街23號

電話: +886 2 2680 9119

傳真: +886 2 2680 9229

Email: shini@shini.com

製造工廠

- 台灣
- 東莞
- 平湖
- 寧波
- 重慶
- 浦那

2016-04-15-04 版權所有 翻版必究

www.shini.com