



標準橫走式三軸伺服機械手

ST3-700-1400-S2



在使用本產品之前，請先仔細閱讀產品說明書。

■ 編碼原則

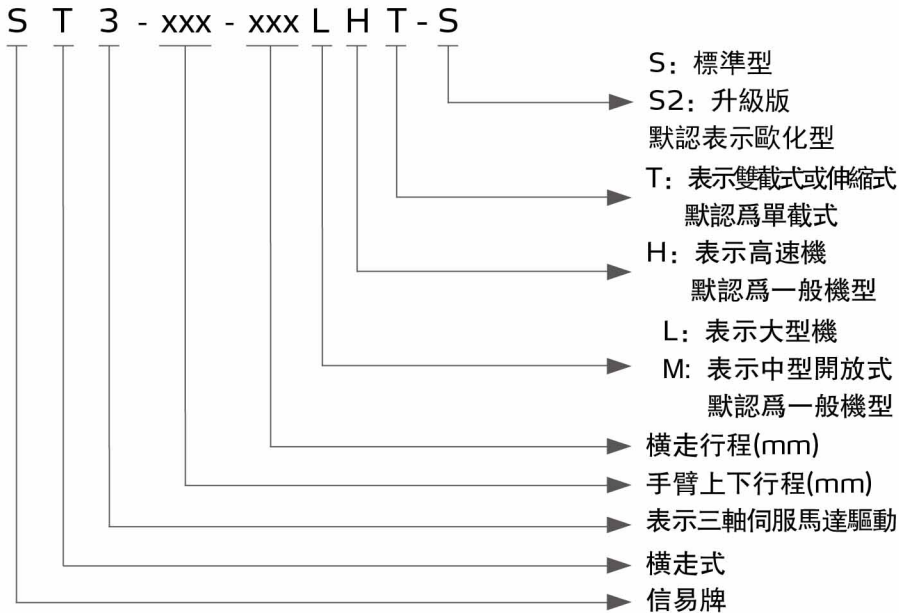

主頁面



教導頁面

■ 本機特點

● 精密性

三軸均採用伺服馬達驅動，配合高精度線性滑軌及進口鋼絲皮帶傳動，速度快、噪音低且定位準確。吸盤夾具採用氣缸驅動齒輪齒條運動，翻轉平穩且定位準確。雙截式機械手臂採用進口鋼絲皮帶實現倍速功能，運行快捷且動作平穩。

● 安全性

橫走、引拔及上下方向各極限位置均裝有近接開關及防撞裝置，可有效防止操作失控。完善的軟硬體雙重保護功能，確保注塑機與機械手的運行安全。I/O短路保護設計，有效防止因週邊電路短路造成的電路板損壞。

● 智能性

8寸TFT高清晰觸摸屏，友好的人機界面。符合歐美安全標準的三位使能開關，將誤操作的危險降到最低。採用多CPU模塊化架構，操作器、主控模塊以及擴展模塊有獨立CPU單元，提高系統響應速度，最大限度保證系統安全。硬件採用多層PCB板結構和多級高精度電源模塊，抗干擾能力强。硬件保護功能，每路輸出信號控制均帶有智能檢測，具有短路、過載、溫度保護功能。採用標準工業總綫對系統進行硬件擴展，系統具有很强的適應性和靈活性。教導具備多種模式的堆棧和矩陣定位功能，支持條件判斷、循環控制、等待信號等邏輯指令。

● 人性化

系統自帶多種語言，方便不同地區客人使用。預留輔助設備介面，便於客戶增加輔助設備。

■ 應用範圍

該系列機型主要應用於注塑成型時成品及水口料的取出。適用於二板模及熱流道模具。能實現各種特殊動作，如排列、堆放、品檢和埋入等。適用於鎖模力在3600T以下的射出成型機。



ST3-700-1400T-S2



ST3-1400-2200MT-S



ST3-1800-2400LT-S

ST3-S Series

■ 外形尺寸

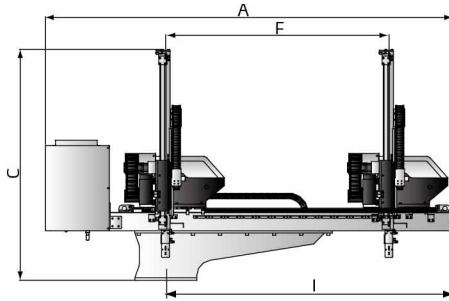
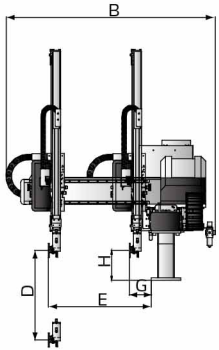

三軸伺服單載式

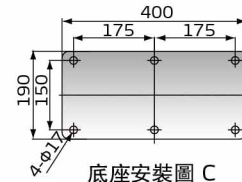

底座安裝圖 C

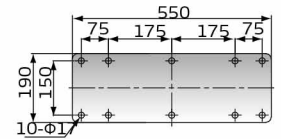

底座安裝圖 D

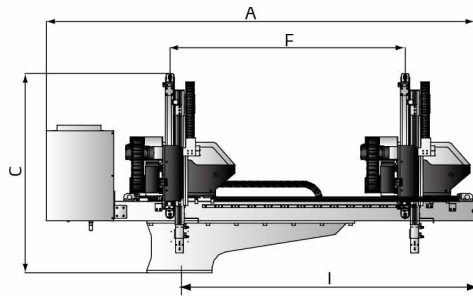
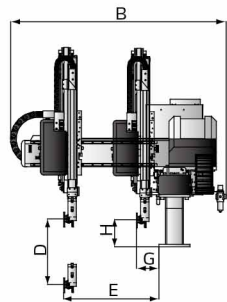

三軸伺服小型雙載式

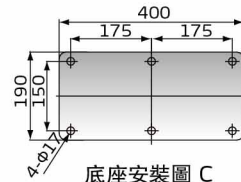

底座安裝圖 C

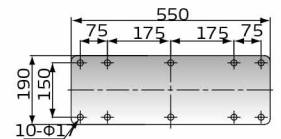

底座安裝圖 D

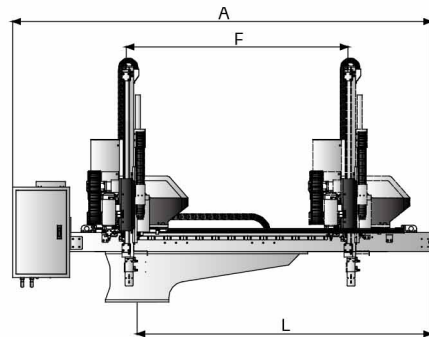
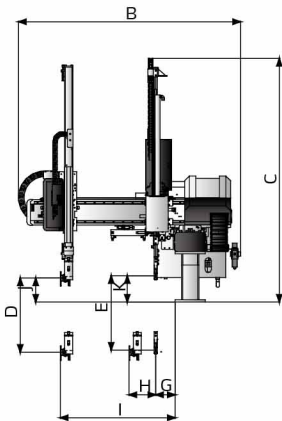

三軸伺服小型雙臂式

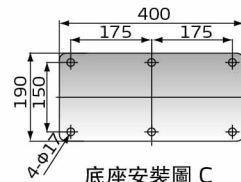

底座安裝圖 C

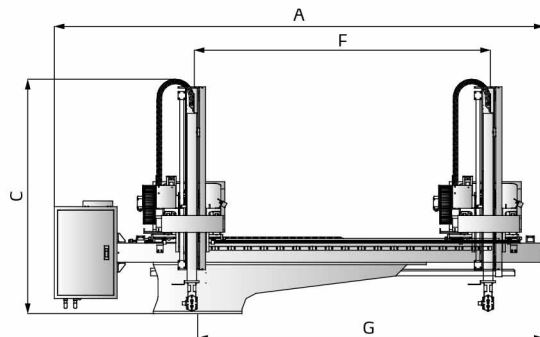
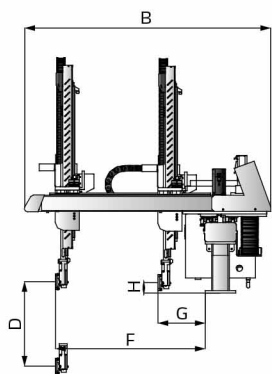

三軸伺服小型雙載框架式

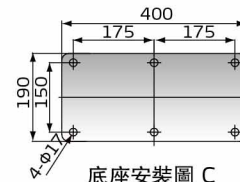

底座安裝圖 C

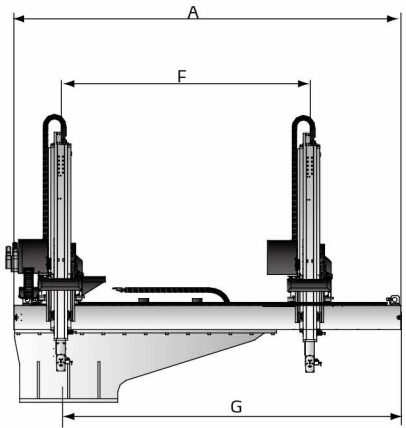

三軸伺服中型框架雙載式

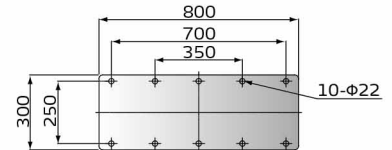
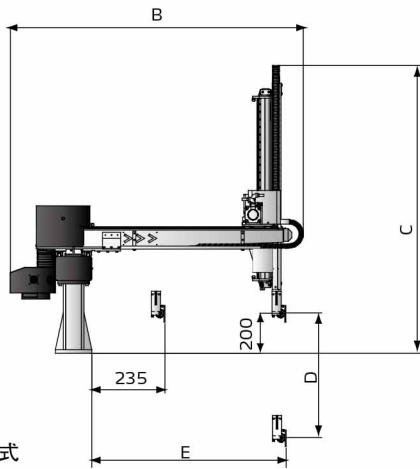

底座安裝圖 B

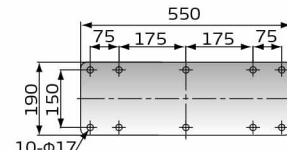

底座安裝圖 D

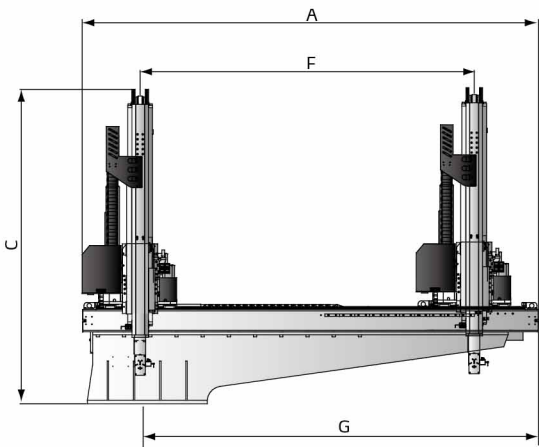

三軸伺服中型開放雙載式

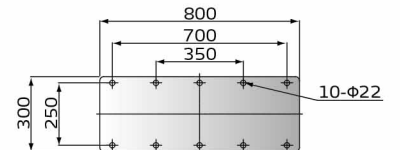
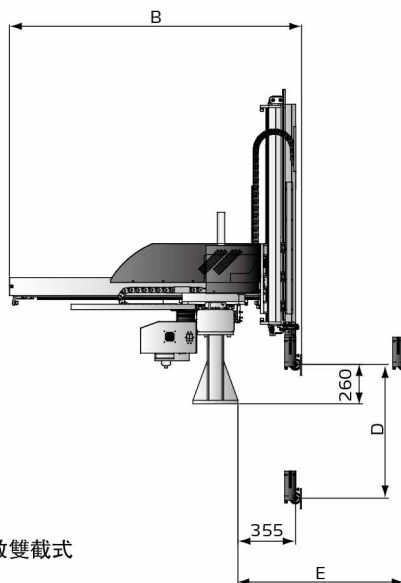

底座安裝圖 B

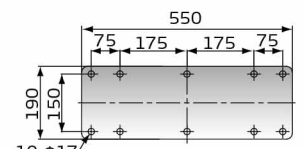

底座安裝圖 D

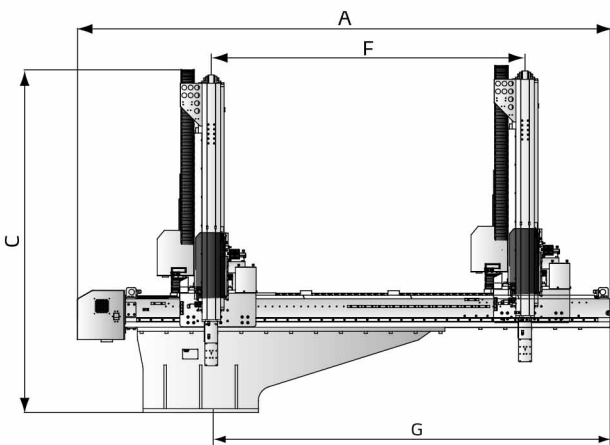

三軸伺服大型雙載式

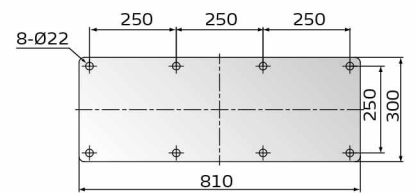
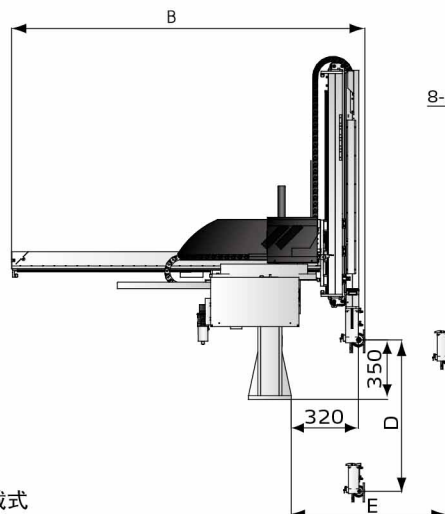

底座安裝圖

ST3-S Series

規格表

機型(單截式)	ST3-	700-1200-S2	700-1400-S2	800-1400-S2	900-1600-S2	1000-1600-S2	1100-1800-S2	1200-1800-S2
適用機型 (ton)		50~80	80~160	160~220	220~260	260~320	320~400	400~450
橫行程 (mm)		1200	1400	1400	1600	1600	1800	1800
引拔行程 (mm)		470	470	470	560	610	690	690
上下行程 (mm)		700	700	800	900	1000	1100	1200
最大載荷(含治具) (kg)		5	5	5	6	6	6	6
最快模內取出時間 (sec)		1.3	1.3	1.3	1.4	1.4	1.6	1.6
最快空循環時間 (sec)		5.2	5.2	5.2	5.8	6.2	6.5	6.8
工作氣壓 (bar)		4~6	4~6	4~6	4~6	4~6	4~6	4~6
最大空氣消耗量 (NI/cycle) *		4	4	4	4	4	4	4
淨重 (kg)		240	240	250	270	280	300	310
底座類型		底座 C	底座 C	底座 C	底座 C	底座 C	底座 D	底座 D
尺寸規格 (mm)	A	2270	2600	2600	2800	2800	3010	3010
	B	1200	1350	1350	1450	1490	1570	1570
	C	1540	1490	1590	1690	1800	1900	2000
	D(max)	700	700	800	900	1000	1100	1200
	E(max)	610	610	610	710	775	855	855
	F(max)	1200	1400	1400	1600	1600	1800	1800
	G	155	155	155	155	165	165	165
	H	110	190	190	135	135	135	135
	I	1580	1820	1820	2020	2020	2220	2220

機型(小型雙截式) ST3-	700-1200T-S2	700-1400T-S2	800-1400T-S2	900-1600T-S2	1000-1600T-S2	
適用機型 (ton)	50~80	80~160	160~220	220~260	260~320	
橫行程 (mm)	1200	1400	1400	1600	1600	
引拔行程 (mm)	425	425	425	525	650	
上下行程 (mm)	700	700	800	900	1000	
最大載荷(含治具) (kg)	3	3	3	5	5	
最快模內取出時間 (sec)	1.2	1.2	1.2	1.3	1.3	
最快空循環時間 (sec)	5	5	5	5.5	6	
工作氣壓 (bar)	4~6	4~6	4~6	4~6	4~6	
最大空氣消耗量 (NI/cycle) *	4	4	4	4	4	
淨重 (kg)	240	240	250	270	280	
底座類型	底座 C	底座 C	底座 C	底座 C	底座 C	
尺寸規格 (mm)	A	2480	2680	2680	2880	2940
	B	1365	1365	1365	1465	1550
	C	1220	1220	1270	1330	1380
	D	700	700	800	900	1000
	E	630	630	630	720	805
	F	1200	1400	1400	1600	1600
	G	155	155	155	155	155
	H	150	150	150	150	195
	I	1620	1820	1820	2020	2020

注：1) 機型後加注“M”為中板模裝置 (適用於三板模)

機型後加注“EM12”為控制系統信號符合Euromap12

機型後加注“EM67”為控制系統信號符合Euromap67

機型後加注“ABS”為高精度應用

機型後加注“N”為置物方向非操作側

2) 機器電壓規格為1Φ, 200~240V, 50/60Hz

3) “*” 最大空氣消耗量使用吸附時另外消耗60NI/min

產品規格若有變更，恕不另行通知。



機型 (小型雙載框架式)	ST3-950-1400HT-S2	ST3-1100-1600HT-S2	ST3-1100-1800T-S2	ST3-1200-1800T-S2	
適用機型 (ton)	220-280	320-400	320-400	400-450	
橫行程 (mm)	1400	1600	1800	1800	
引拔行程 (mm)	主臂	560	680	680	
	副臂	/	/	/	
上下行程 (mm)	主臂	950	1100	1100	
	副臂	/	/	/	
最大載荷 (含治具) (kg)	3	3	5	5	
最快模內取出時間 (sec)	1	1.2	1.5	1.5	
最快空循環時間 (sec)	3.9	4.2	6.2	6.5	
工作氣壓 (bar)	4-6	4-6	4-6	4-6	
最大空氣消耗量 (NL/cycle) *	4	4	4	4	
淨重 (kg)	340	340	320	340	
尺寸規格 (mm)	A	2640	2840	3040	3040
	B	1410	1530	1530	1530
	C	1400	1455	1455	1510
	D (max)	950	1100	1100	1200
	E (max)	830	950	950	950
	F (max)	1400	1600	1800	1800
	G (min)	190	190	190	190
	H	65	65	65	65
	I	1750	1950	2150	2150

機型 (雙臂, 氣動副臂)	ST3-700-1400D-S2	ST3-800-1400D-S2	ST3-900-1600D-S2	ST3-1000-1600D-S2	ST3-700-1400DT-S2	ST3-800-1400DT-S2	ST3-900-1600DT-S2	ST3-1000-1600DT-S2	
適用機型 (ton)	80-160	160-220	220-260	260-320	80-160	160-220	220-260	260-320	
橫行程 (mm)	1400	1400	1600	1600	1400	1400	1600	1600	
引拔行程 (mm)	主臂	320	320	310	310	290	290	280	280
	副臂	100	100	150	150	100	100	150	150
上下行程 (mm)	主臂	700	800	900	1000	700	800	900	1000
	副臂	750	850	950	1050	750	850	950	1050
最大載荷 (含治具) (kg)	3	3	5	5	3	3	5	5	
最快模內取出時間 (sec)	1.3	1.3	1.4	1.4	1.2	1.2	1.3	1.3	
最快空循環時間 (sec)	5.2	5.4	5.8	6.2	5	5	5.5	6	
工作氣壓 (bar)	4-6	4-6	4-6	4-6	4-6	4-6	4-6	4-6	
最大空氣消耗量 (NL/cycle) *	10	12	14	16	8	10	12	14	
淨重 (kg)	260	270	280	320	280	290	320	350	
底座類型	底座 C	底座 C	底座 C	底座 C	底座 C	底座 C	底座 C	底座 C	
尺寸規格 (mm)	A	2600	2600	2800	2800	2600	2600	2800	2800
	B	1400	1400	1460	1460	1400	1400	1460	1460
	C	1535	1635	1735	1835	1220	1270	1340	1400
	D(max)	700	800	900	1000	700	800	900	1000
	E(max)	750	850	950	1050	750	850	950	1050
	F(max)	1400	1400	1600	1600	1400	1400	1600	1600
	G(max)	120	120	120	120	160	160	160	160
	H(max)	185	185	185	185	145	145	145	145
	I(max)	725	725	770	770	690	690	740	740
	J	150	150	150	150	175	175	175	175
	K	100	100	100	100	125	125	125	125
	L	1820	1820	2020	2020	1820	1820	2020	2020

- 注: 1) 機型後加注“M”為中板模裝置 (適用於三板模)
 機型後加注“EM12”為控制系統信號符合Euromap12
 機型後加注“EM67”為控制系統信號符合Euromap67
 機型後加注“ABS”為高精度應用
 機型後加注“N”為置物方向非操作側
 2) 機器電壓規格為1Φ, 200-240V, 50/60Hz
 3) “*” 最大空氣消耗量使用吸附時另外消耗60NL/min

產品規格若有變更, 恕不另行通知。

ST3-S Series

機型 (中型框架雙載式)	ST3-1300-2000T-S	ST3-1400-2000T-S	ST3-1500-2200T-S	ST3-1600-2200T-S	ST3-1700-2200T-S	
適用機型 (ton)	450-600T	450-600T	600~700T	700~850T	700~850T	
橫行程 (mm)	2000	2000	2200	2200	2200	
引拔行程 (mm)	800	900	900	1000	1100	
上下行程 (mm)	1300	1400	1500	1600	1700	
最大載荷 (含治具) (kg)	10	10	12	12	12	
最快模內取出時間 (sec)	3	3	3.2	3.3	3.4	
最快空循環時間 (sec)	12.5	13	13.5	14	15	
工作氣壓 (bar)	4~6	4~6	4~6	4~6	4~6	
最大空氣消耗量 (NI/cycle) *	6	6	6	6	6	
淨重 (kg)	500	530	550	580	600	
底座類型	底座D	底座D	底座D	底座B	底座B	
尺寸規格 (mm)	A	3610	3610	3810	3810	3810
	B	2000	2100	2100	2250	2350
	C	1700	1750	1800	2050	2150
	D(max)	1300	1400	1500	1600	1700
	E(max)	1050	1150	1150	1250	1250
	F(max)	2000	2000	2200	2200	2200
	G	2700	2700	2900	2900	2900

機型 (中型開放雙載式)	ST3-1200-1800MT-S	ST3-1300-2000MT-S	ST3-1400-2000MT-S	ST3-1500-2200MT-S	ST3-1600-2200MT-S	ST3-1700-2200MT-S	
適用機型 (ton)	300~450T	450~600T	450~600T	600~700T	700~850T	700~850T	
橫行程 (mm)	1800	2000	2000	2200	2200	2200	
引拔行程 (mm)	800	800	900	900	1000	1000	
上下行程 (mm)	1200	1300	1400	1500	1600	1700	
額定(最大)載荷(含治具) (kg)	10(15)	10(15)	10(15)	10(15)	20(30)	20(30)	
最快模內取出時間 (sec)	2.8	3	3	3.2	3.3	3.4	
最快空循環時間 (sec)	12	12.5	13	13.5	14	15	
工作氣壓 (bar)	4~6	4~6	4~6	4~6	4~6	4~6	
最大空氣消耗量 (NI/cycle) *	6	6	6	6	6	6	
淨重 (kg)	480	500	530	550	580	600	
底座類型	底座 D	底座 D	底座 D	底座 B	底座 B	底座 B	
尺寸規格 (mm)	A	2960	3160	3160	3460	3460	3660
	B	1617	1617	1717	2000	2000	2200
	C	1790	1840	1890	2100	2100	2200
	D(max)	1200	1300	1400	1500	1600	1700
	E(max)	1155	1155	1255	1255	1355	1355
	F(max)	1800	2000	2000	2200	2200	2200
	G	2250	2450	2450	2650	2650	2650

注：1) 機型後加注“M”為中板模裝置 (適用於三板模)

機型後加注“EM12”為控制系統信號符合Euromap12

機型後加注“EM67”為控制系統信號符合Euromap67

機型後加注“ABS”為高精度應用

機型後加注“N”為置物方向非操作側

產品規格若有變更，恕不另行通知。

2) 機器電壓規格為1Φ, 200~240V, 50/60Hz

3) “*” 最大空氣消耗量使用吸附時另外消耗60NI/min



機型(中型開放雙載式)	ST3-1800-2400MT-S	ST3-1900-2400MT-S	ST3-2000-2800MT-S	ST3-2100-2800MT-S	ST3-2200-3000MT-S	
適用機型 (ton)	850~1400T	850~1400T	1400~1800T	1400~1800T	1800~2400T	
橫走行程 (mm)	2400	2400	2800	2800	3000	
引拔行程 (mm)	1200	1200	1200	1400	1400	
上下行程 (mm)	1800	1900	2000	2100	2200	
額定(最大)載荷(含治具) (kg)	20(30)	20(30)	20(30)	20(30)	20(30)	
最快模內取出時間 (sec)	3.6	3.6	3.8	3.8	4	
最快空循環時間 (sec)	16	17	17.5	18	19	
工作氣壓 (bar)	4~6	4~6	4~6	4~6	4~6	
最大空氣消耗量 (NI/cycle) *	6	6	6	6	6	
淨重 (kg)	650	670	690	720	750	
底座類型	底座 B	底座 B	底座 B	底座 B	底座 B	
尺寸規格 (mm)	A	3660	3860	3860	4060	4060
	B	2200	2200	2200	2400	2400
	C	2200	2300	2300	2400	2400
	D(max)	1800	1900	2000	2100	2200
	E(max)	1555	1555	1555	1755	1755
	F(max)	2400	2400	2800	2800	3000
	G	2850	2850	3250	3250	3450

機型(大型雙載式)	ST3-1800-2400LT-S	ST3-2000-2800LT-S	ST3-2200-3000LT-S	ST3-2600-3200LT-S	ST3-3000-3400LT-S	
適用機型 (ton)	850 ~ 1400T	1400 ~ 1800T	1800 ~ 2400T	2400 ~ 3000T	3000 ~ 3600T	
橫走行程 (mm)	2400	2800	3000	3200	3400	
引拔行程 (mm)	1340	1500	1500	1660	1820	
上下行程 (mm)	1800	2000	2200	2600	3000	
額定(最大)載荷(含治具) (kg)	40(60)	40(60)	40(60)	40(60)	40(60)	
最快模內取出時間 (sec)	3.8	4.0	4.2	4.5	5.0	
最快空循環時間 (sec)	20	22	24	26	28	
工作氣壓 (bar)	4 ~ 6	4 ~ 6	4 ~ 6	4 ~ 6	4 ~ 6	
最大空氣消耗量 (NI/cycle) *	8	8	8	8	8	
淨重 (kg)	920	950	990	1010	1080	
尺寸規格 (mm)	A	3900	4300	4500	4700	4900
	B	2500	2650	2650	2820	2980
	C	2400	2500	2600	2800	3000
	D (max)	1800	2000	2200	2600	3000
	E (max)	1750	1900	1900	2050	2250
	F (max)	2400	2800	3000	3200	3400
	G	2900	3300	3500	3700	3900

注: 1) 機型後加注“M”為中板模裝置 (適用於三板模)
 機型後加注“EM12”為控制系統信號符合Euromap12
 機型後加注“EM67”為控制系統信號符合Euromap67
 機型後加注“ABS”為高精度應用
 機型後加注“N”為置物方向非操作側
 2) 機器電壓規格為1Φ, 200~240V, 50/60Hz
 3) “*” 最大空氣消耗量使用吸附時另外消耗60NI/min

產品規格若有變更, 恕不另行通知。