

SG-43

Schalldichte Schneidmühle

■ Anwendung

Die SG-43 Serie ist sowohl für zentralisiertes Abfall-Recycling als auch für das Aussortieren der Teile vom Spritzguss, der Blasform oder den Extrusionslinien geeignet. Die Serie zeichnet sich durch kompaktes Design, einfachen Betrieb und raschen Klingenaustausch aus.



■ Funktionen

Standardfunktionen

- Optimierte Struktur und vollkommen geschlossene Schallisolierung gewähren einen niedrigen Geräuschpegel
- Der erste Trennpunkt der Maschine im Mahlwerk ist sehr hoch und daher eignet sich dieser für das Mahlen von dickwandigen Objekten und Folien
- Effizienzsteigerung durch Paddelklingen
- Die Fräser sind aus einem hochwertigen Stahl gefertigt
- Ausgestattet mit einer Messer- Positionierhilfe- rotierende Klingen können außerhalb der Maschine justiert werden
- Das Kühlwasser-Gerät auf der hinteren Platte der Mahlkammer kühlt die Kammer effektiv und verhindert somit das Schmelzen der Materialien
- Ausgestattet mit einem Stromrelais, Überlastschutz und anderen Mehrfachsicherheitseinrichtungen
- Der Mahlgutförderer ist Standardausstattung
- Der Zyklon-Staubabscheider entfernt effektiv den Staub vom Mahlgut
- Die SG-43-Serie ist mit Anti-Vibrationsunterlagen ausgestattet
- Hohe Intensität, keine Kontamination, lange Lebensdauer, einfache Wartung und Reparatur

Zusatzfunktionen

- Funktion des faserverstärkten Granulierens (F) - Klingenmaterial V-4A mit S50C
- Der Zyklon-Staubabscheider (DS) ist zur Auswahl erhältlich und die Höhe des Bodenstativs kann an verschiedene Anforderungen angepasst werden
- Zwei feste plus fünf rotierende Klingen
- Materialseitenförderleitung
- Füllstandsüberwachung (FAD)

Umrisszeichnungen

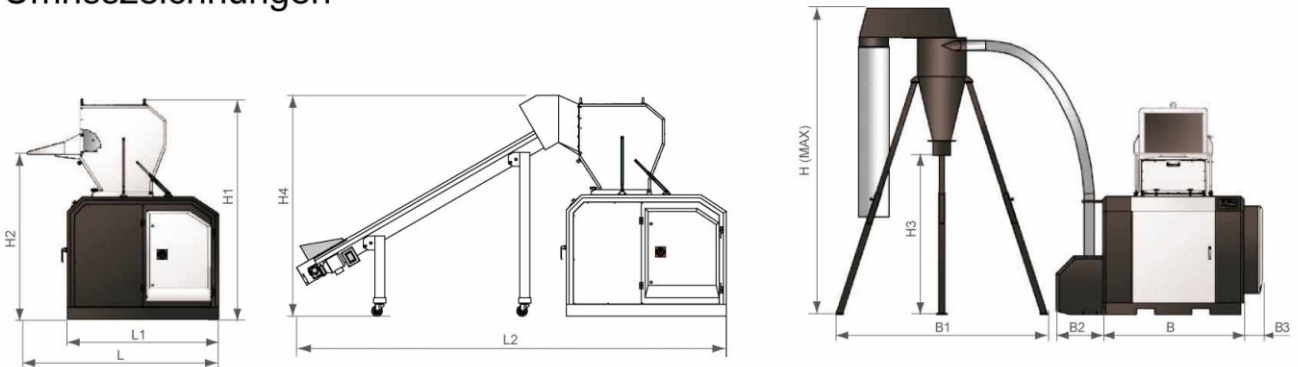

Technische Daten

Modell	SG-4360(H)	SG-4390(H)
Motorleistung (kW,50/60Hz)	30/34 (37/41,5)	37/41,5 (45/51)
Rotordrehzahl (rpm, 50/60Hz)	525/630	525/630
Fördergebläse (kW, 50/60Hz)	2,2/2,55	2,2
Material der Klingen	SKD11	
Anzahl feststehender Klingen	2 x 1	2 x 2
Anzahl rotierender Klingen (optional)	3 x 1(5 x 1)	3 x 2(5 x 2)
Mahlkammer (mm)	430 x 600	430 x 800
Max. Ausstoß (kg/Std)	800	1000
Lärmpegel dB(A)	105-110	105-110
Mahlgutförderer	Standard	Standard
Kühlwassereinrichtung	Standard	Standard
Sieb (Durchmesser 10mm)	Standard	Standard
Schwungrad	Standard	Standard
Messer- Positionierhilfe	Standard	Standard
Füllstandsüberwachung	o	o
Fülltrichter mit Magnet	o	o
Staubabscheider (DS-43)	o	o
Sieb (8,12,17,25 mm)	o	o
Erhöhte Leistung (kW)	O(3)	O(3)
Abmessungen		
L(mm)	1900	1900
L1(mm)	1500	1500
L2(mm)	4200	4250
B(mm)	1450	1650
B1(mm)	2120	2120
B2(mm)	480	480
B3(mm)	190	190
H(mm)	3155	3155
H1(mm)	2185	2185
H2(mm)	1640	1640
H3(mm)	1630	1630
H4(mm)	2210	2210
Gewicht (kg)	2350 (2430)	2830(2880)

Hinweise:

1. ✓ steht für standard, o für Option
2. Für eine Edelstahleinfüllöffnung und einen Edelstahlbehälter fügen Sie ein „R“ am Ende des Modellcodes hinzu.
3. SKD11 ist eine JIS-Klasse für Stahl.
4. Beim Granulieren faserverstärkter Kunststoffe und ähnlichen Materialien z.B CPVC sollte die Option „F“ gewählt werden.
5. Max. Kapazität der Maschine ist abhängig vom Siebdurchmesser und der Materialzusammensetzung.
6. Der Lärmpegel hängt vom Material und Motortyp ab.
7. Der Lärmpegel wird unter folgenden Bedingungen getestet: 1 m Abstand von der Maschine und 1,6m vom Boden entfernt
8. Bitte nur bei Normaltemperatur granulieren, da ansonsten Kunststoff an den Klingen kleben bleiben kann.
9. Energieversorgung: 3 Phasen, 230/400/460/575VAC, 50/60 Hz



Maichingerstr.62. 71106 Magstadt
Ansprechpartner: Frau Stefanie Kessler
Tel: +49(0)7159-933 22 44
Email: office@shinigermany.com
www.shinigermany.com

Shini Group

Addr: No. 23, Minhe St., Shulin Dist.,
New Taipei, Taiwan

Tel: +886 2 2680 9119

Fax: +886 2 2680 9229

Email: shini@shini.com

Factories:

- Taiwan
- Dongguan
- Pinghu
- Ningbo
- Chongqing
- Pune