

機械手選型指南

■ 旋臂式機械手

主要用於取水口應用，也可加裝選配真空迴路達到簡易的取產品效果。

型號： SS-□□□-□-□-□□□□-□
 ① ② ③ ④ ⑤

選型流程

① Y軸行程：

Y軸的行程可通過以下公式計算得出，單位為mm(毫米)。得出需要的行程後，選取最接近且不小於需求行程的機械手行程。可以選擇的行程有550及700

Y需求 = B + C + 產品厚度

② 機身造型：

依照機身造型可分為標準型以及歐化型。不填寫：為歐化型；S：為標準型

③ 選配功能：

M：為選配中板檢知功能；V：為選配真空吸附功能；MV：為兩種皆選配

④ 歐規信號：

機械手與注塑機的信號規規範。不填寫：無規範；EM12：為歐規12規範；EM67：為歐規67規範

⑤ 置物方向：

依產品放置要求參考注塑機操作面板方向。

不填寫：置物方向為操作側，N：置物方向為非操作側

■ 橫走式機械手

主要用於注塑成型時成品及水口料的取出。

型號: S T □ - □ □ □ □ - □ □ □ □ - □ - □ - □ □ □ □ - □ □ □ □ - □
 ⑨③ ① ⑦ ⑥ ⑦ ③ ⑤ ② ④ ⑧ ⑩

選型流程

① Y軸及Z軸行程:

Y軸的行程可通過以下公式計算得出,單位為mm(毫米). 得出需要的行程後, 選取最接近且不小於需求行程的機械手行程. Z軸行程為Y軸行程在目錄上之相對應行程

Y需求 = B + C + 產品厚度

② 手臂單雙:

不填寫:為適用於兩板模或是熱流道的單臂; D:為適用於三板模的雙臂

③ 週期時間:

1: 為單軸, 適用週期大於8秒; 3: 為三軸, 適用週期大於6秒; 5: 為五軸雙臂, 週期大於6秒 後面加H: 為高速(限三軸), 週期大於4秒

④ 單截雙截:

根據整體廠房高度需求選型. 中大型機械手只有配備雙截手臂. 不填寫: 單截手臂; T: 雙截手臂, 降低機械手整體高度

⑤ 負載重量:

M: 為負載30kg以下; L: 為負載50kg以下; 不填寫: 為小型機械手

⑥ 機身造型:

依照機身造型及系統分為兩種. 不填寫: 為歐化型; S: 為標準型

⑦ 選配功能:

M: 為選配中板檢知功能

⑧ 歐規信號:

機械手與注塑機的信號規規範. 不填寫: 無規範; EM12: 為歐規12規範; EM67: 為歐規67規範.

⑨ 橫走機型:

L: 為縱走式機械手

⑩ 置物方向:

依產品放置要求參考注塑機操作面板方向。

不填寫: 置物方向為操作側, N: 置物方向為非操作側

機械手安裝轉接座



圖1

序號	物料編碼	代號	H1 (mm)	A1 (mm)	B1 (mm)	名稱	機械手類別
1	BH10055001010	AUTO-SS-01	30	350	150	轉接座01	旋臂
2	BH70586900010	AUTO-SS-02	30	400	220	轉接座02	旋臂

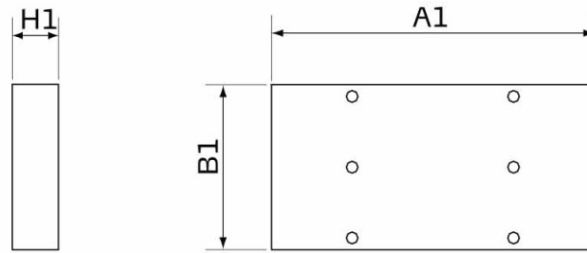

圖2

序號	物料編碼	代號	H2	機械手連接面		注塑機連接面		名稱	機械手類別
				A1(mm)	A2(mm)	D1(mm)	D2(mm)		
4	BW30041800010	AUTO-H180-400255-01	180	400	320	400	255	轉接座04	橫走
5	BW30052200010	AUTO-H220-750265-01	220	400	295	750	265	轉接座05	
6	BW30006220010	AUTO-H220-550280-01	220	400	280	550	280	轉接座06	
7	BW30072500010	AUTO-H250-750280-01	250	400	250	750	280	轉接座07	
8	BW30083550010	AUTO-H300-550300-01	300	400	250	550	300	轉接座08	
9	BW30093750010	AUTO-H300-750320-01	300	400	250	750	320	轉接座09	
10	BW30121600010	AUTO-HT120-160-H110	110	400	260	450	185	轉接座10	
11	BW30901200010	AUTO-HT90-120-H160	160	400	260	450	200	轉接座11	
12	BW30602500210	AUTO-HT60-250-H200	200	400	260	450	200	轉接座12	
13	BW30045000210	AUTO-H300-800500-01	300	550	200	800	270	轉接座13	
14	BW30045000110	AUTO-H450-1250810-01	450	810	300	1250	380	轉接座14	

機械手選型表

尊敬的客戶：

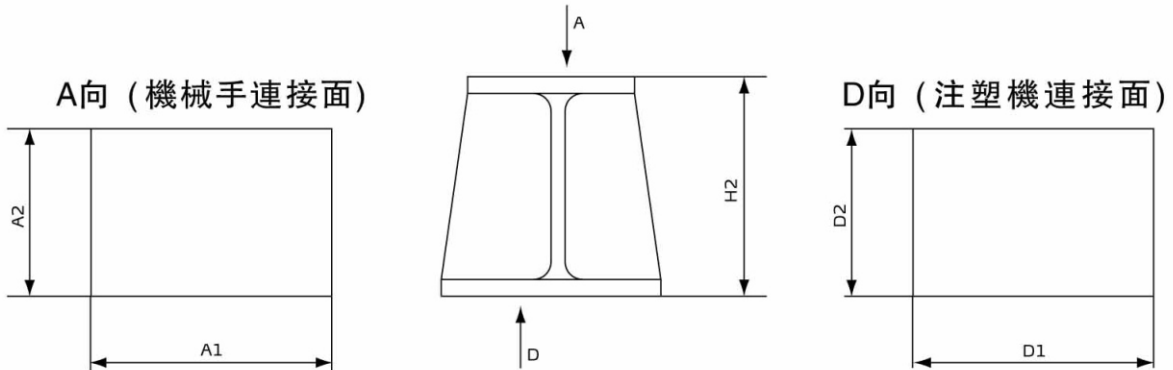
您好！爲了您的使用方便，請您在選購本公司機械手之前認真填寫以下內容，以便我們爲您選取最適合您需求的產品，謝謝！

客戶信息	公司名稱		機械手確定型號	
	聯系人	手機		
基本參數	生產廠家		注塑機噸位	
	注塑機型號		注塑機信號	<input type="checkbox"/> 標準信號 <input type="checkbox"/> EM12 <input type="checkbox"/> EM67
	置物方向	<input type="checkbox"/> 置放于操作側 <input type="checkbox"/> 置放于非操作側		
成型參數	模具類型	<input type="checkbox"/> 雙板模 <input type="checkbox"/> 三板模 <input type="checkbox"/> 熱流道模具		
	模具行程		一次成型數量	
	最短循環周期		可吸平面尺寸	
	產品取出側	<input type="checkbox"/> 動模板 <input type="checkbox"/> 定模板		

安裝尺寸																																													
	<p>記錄人： 備注：</p>		<table border="1"> <thead> <tr> <th>尺寸代號</th> <th>尺寸數值</th> </tr> </thead> <tbody> <tr><td>A</td><td></td></tr> <tr><td>B</td><td></td></tr> <tr><td>C</td><td></td></tr> <tr><td>D</td><td></td></tr> <tr><td>E</td><td></td></tr> <tr><td>F</td><td></td></tr> <tr><td>G</td><td></td></tr> <tr><td>G1</td><td></td></tr> <tr><td>H</td><td></td></tr> <tr><td>H1</td><td></td></tr> <tr><td>I</td><td></td></tr> <tr><td>J</td><td></td></tr> <tr><td>K</td><td></td></tr> <tr><td>L</td><td></td></tr> <tr><td>M</td><td></td></tr> <tr><td>N</td><td></td></tr> <tr><td>O</td><td></td></tr> <tr><td>P</td><td></td></tr> <tr><td>Q(兩機臺淨間距)</td><td></td></tr> <tr><td>產品厚度</td><td></td></tr> </tbody> </table>		尺寸代號	尺寸數值	A		B		C		D		E		F		G		G1		H		H1		I		J		K		L		M		N		O		P		Q(兩機臺淨間距)		產品厚度
尺寸代號	尺寸數值																																												
A																																													
B																																													
C																																													
D																																													
E																																													
F																																													
G																																													
G1																																													
H																																													
H1																																													
I																																													
J																																													
K																																													
L																																													
M																																													
N																																													
O																																													
P																																													
Q(兩機臺淨間距)																																													
產品厚度																																													

信易集團

地址: 台灣省新北市樹林區民和街23號

電話: +886 2 2680 9119

傳真: +886 2 2680 9229

Email: shini@shini.com

製造工廠

- 台灣
- 東莞
- 平湖
- 寧波
- 重慶
- 孟買

2016-05-15-04 版權所有 翻版必究

www.shini.com