



## 轉輪除濕機

SD-40H



在使用本產品之前，請先仔細閱讀產品說明書。

# SD-H Series

## ■ 編碼原則

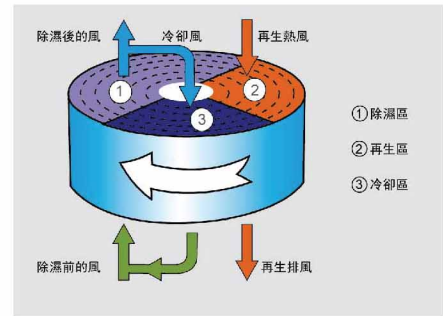
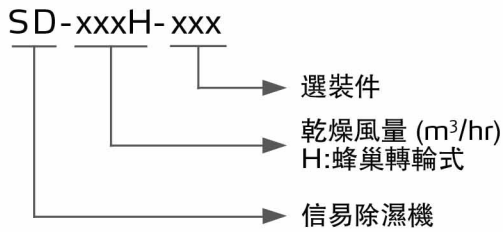

蜂巢轉輪示意圖

## ■ 本機特點

- 採用PI.D.溫度控制系統，可精確控制再生溫度
- 除濕系統配備冷卻器，確保更低回風溫度及露點
- 配備回風過濾器，確保蜂巢轉輪不受原料粉塵污染，增加使用壽命
- 採用全分子篩蜂巢轉輪，可提供穩定的低露點乾燥空氣，不會像雙桶除濕機因分子篩老化而污染原料



控制界面

## ■ 應用範圍

SD-H系列蜂巢轉輪除濕機主要是用來提供低露點的乾燥空氣，搭配料斗乾燥機即可對吸濕性較強的工程塑膠進行高效率的除濕乾操作業。單獨的SD-H是無法對塑膠原料進行處理的，本系列機型在理想狀態下平均露點溫度為-40℃，最大乾燥風量可達 4,000m<sup>3</sup>/hr。若乾燥料的物料具有揮發性時，需搭配EOF濾油器。

## ■ 工作原理

### 系統流程示意圖

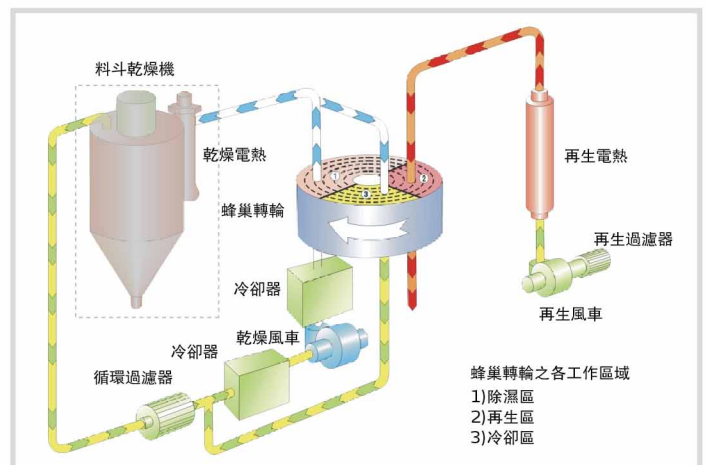

3D動畫

## 選裝件

- 可選裝乾燥電熱可控制功能，機型后加注“C”(適用於SD-1000H~4000H)
- 可選裝內置乾燥電熱，機型后加注“PHC”(適用於SD-40H~700H)
- 可選裝智能風量調節功能，機型後加注SM4、SM8，其中SM後面的數字可根據所搭配模組化料斗乾燥機的數量確定，如搭配的乾燥機的數量不大於4，則選用SM4，依次類推。選裝此功能，默認配備觸控屏，此選裝功能需與MHD-U模組化料斗乾燥機搭配使用，具體的搭配方法請參見除濕乾燥模組化目錄
- 可選裝節能乾燥管理，機型后加注“ES”。標配觸控式人機界面，總耗電量最多可節約41%，可設定原料每小時用料量是額定乾燥能力的40~100%，總耗電量可節約35%~0；配備再生熱能回收裝置，再生吸氣通過板式換熱器回收再生排氣的熱能，總耗電量可節約3%~6%，自動控制再生所需溫度，根據設定露點溫度-40°C~+10°C，總耗電量可節約0~10%
- 可選裝風冷功能，無需接入冷却水，機型后加注“A” 適用於 (SD-40H~120H)
- 可選裝觸控式人機界面(採用PLC控制搭配HMI)機型後加注“LC”
- 可選裝隨機式露點計，用以實時監測露點，機型後加注“D”

## 外型尺寸

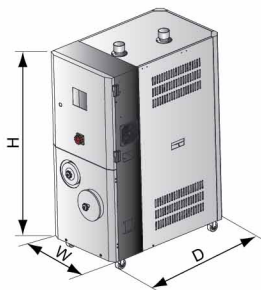

SD-40H~700H

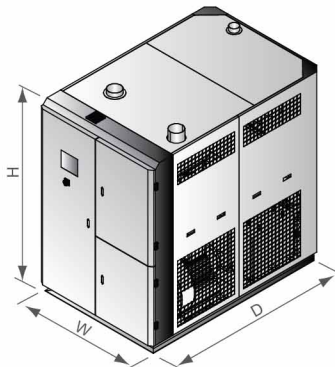

SD-1000H~2000H

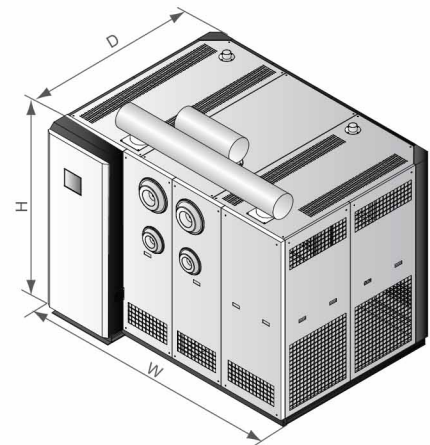

SD-3000H~4000H

## 規格表

機型	SD-	40H	80H	120H	200H	400H	700H	1000H	1500H	2000H	3000H	4000H
再生電熱功率 (kW)		3	3	4	4	7.2	10	15	30	28	32	56
再生風車功率 (kW)		0.12	0.18	0.18	0.4	0.75	1.5	3.75	7.5	7.5	9	5.5×2
乾燥電熱功率* (kW)		4	4	6	12	18	24	32	58	80	96	128
乾燥風車功率 (kW)		0.18	0.75	0.75	1.5	3.75	7.5	13	11	13×2	13×3	13×4
乾燥風量 (m <sup>3</sup> /hr)		40	80	120	200	400	700	1000	1500	2000	3000	4000
出入口之管徑 (inch)		2	2	2	2.5	3	4	5	8	8	8	12
冷卻水需求 (L/min)		5	10	15	30	50	80	120	180	240	360	480
外形尺寸	H (mm)	1260	1360	1360	1560	1745	1935	2145	2060	2060	2240	2060
	W (mm)	510	530	530	660	700	900	1300	1410	1410	2035	2750
	D (mm)	860	820	820	1050	1255	1380	1550	2150	2150	2160	2250
淨重 (kg)		145	170	170	265	330	480	700	1010	1300	1600	2200

注: 1) 乾燥風的露點溫度≤-20°C, 都能完全充分乾燥塑膠原料  
 2) “\*”表示選裝乾燥電熱, 機型後加注“PH”  
 3) 機器電壓規格為: 3Φ, 400VAC, 50Hz

產品規格若有變更, 恕不另行通知。

## 信易集團

地址: 台灣省新北市樹林區民和街23號

電話: +886 2 2680 9119

傳真: +886 2 2680 9229

Email: [shini@shini.com](mailto:shini@shini.com)

### 製造工廠

- 台灣
- 東莞
- 平湖
- 寧波
- 重慶
- 浦那

2021-10-15-04 版權所有 翻版必究

[www.shini.com](http://www.shini.com)