

Dreiaxiger Servoantrieb-Roboter

ST3-1100-1800



Die Anweisung ist vor der Nutzung genau zu beachten.

■ Kodierungsprinzip

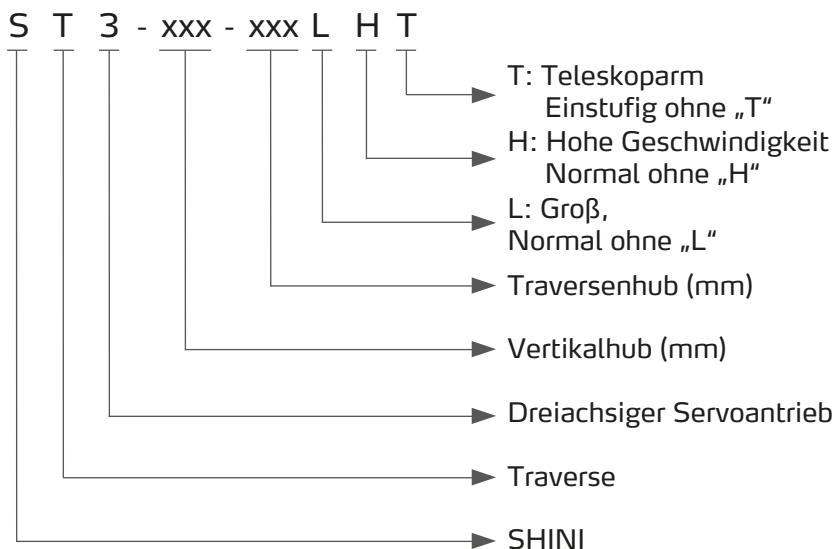

Steuerpult

■ Funktionen

● Erscheinungsbild

Entworfen mit elegantem Erscheinungsbild; Aluminiumprofile werden weitgehend gebraucht, um ein kompaktes und schlankes Erscheinungsbild zu schaffen.

● Präzision

Alle Linearbewegungen werden durch Hochleistungsservomotoren in Zusammenarbeit mit präzisen linearen Führungsleisten und hohen Leistungs-V-Riemen angetrieben; schnell, geräuschlos und präzise. Der Gelenkmechanismus verwendet ein pneumatisch getriebenes Zahnstangensystem, das reibungslose, stabile und präzise Umdrehbewegung durchführt. Vertikale Pendel mit Teleskopdesign verringern effizient die Zyklusdauer und die Höhe des Roboters.

● Sicherheit

Die Positionslimitierungssensoren und Blöcke vermeiden effektiv mechanische und elektrische Fehlfunktionen. Die Steuerkarte mit Kurzschluss und lärmreduzierende Funktionen entspricht dem CE EMC Test.

● Verbraucherfreundlichkeit

Steuerungshardwarehalterungen sind mit einer Flyer-Struktur entworfen, die nützlich für die Wartung ist. Energieführungsketten unterstützen die Kabelverwaltung und erleichtern die Wartung.



ST3-700-1400T

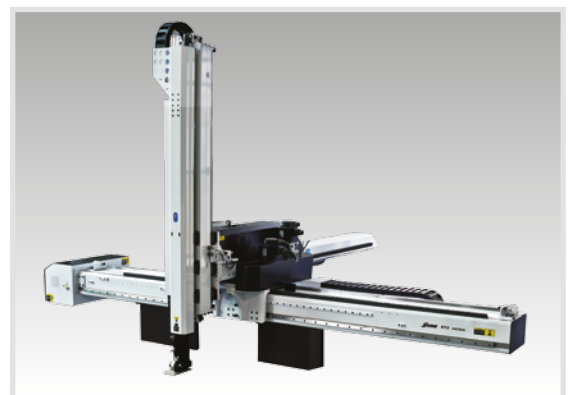

ST3-1800-2400LD

- **Standardisierung**

Alle pneumatischen und elektrischen Zubehöre sowie Kommunikationsprotokolle entsprechen den globalen Standards. Schnittstelle zwischen Spritzgießmaschine und Roboter ist für EUROMAP 12, EUROMAP 67 und SPI entworfen.

- **Intelligenz**

Das Gerät basiert auf VARAN BUS Technologie mit Weltklasse 8,4 Zoll farbigem Touchscreen und einen objektorientiertem Programmherausgeber sowie komplexer und kontinuierlicher Projektion. Es kann einfach innerhalb kürzester Zeit programmiert werden. Das Steuerungssystem mit geschlossenem Kreislauf, das mit Anschluss und Gebrauch von Hardwaremodulen zusammenarbeitet, bietet zuverlässige Bewegung, die für Organisation, Stapeln, Qualitätskontrolle, in Form Platzierung etc. zuständig ist.

Fernbedienungskontrolle und Ferndiagnose in Echtzeit fördern ein besseres Ausstattungsmanagement. Ein USB Anschluss ermöglicht eine schnelle Datenaktualisierung, sowie rasantes Speichern und Laden.

- **Benutzerfreundlich**

Der Anschluss und der Gebrauch von industriellen Anschlüssen ermöglicht eine einfache Installation und Deinstallation. Die Achse mit Servoantrieb bietet die Möglichkeit mehrere Punkte für die Positionierung der Produkte und Angüsse zu nutzen. Mehrsprachige Anzeigefelder und kommunikationseinsparende Verbindungen mit Einfassungsmaschinen bieten mehr Flexibilität für internationale Kunden.



Flip Zylinder

■ Anwendung

Der ST3-Serie-Roboter wurde dazu entworfen, Anguss und Produkte der Spritzgießmaschine präzise und schnell zu entfernen und in den gewünschten Ort zu bringen. Standard- und Teleskoppendel sind auswählbar, entsprechend der Anwendung zweier Plattenformen oder des Heißkanalsystems. Es ist fähig zu: Organisation, Stapeln, Qualitätskontrolle und in Form Platzierung. Geeignet für Spritzgießmaschinen unter 3600t Schließkraft.

■ Umrisszeichnungen

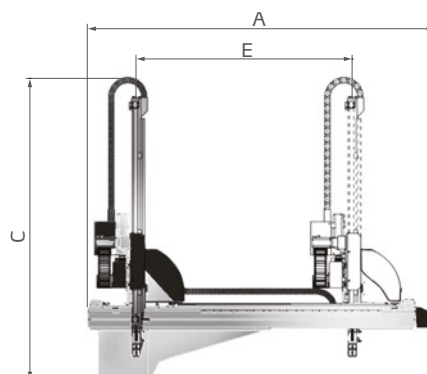
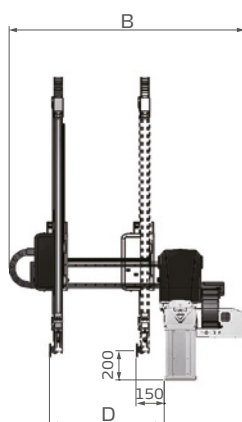

Dreiachsiger Servoantrieb

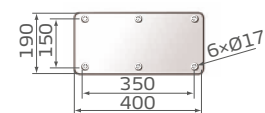

Grundflansch

ST3 Serie

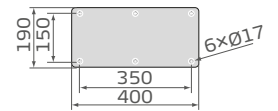
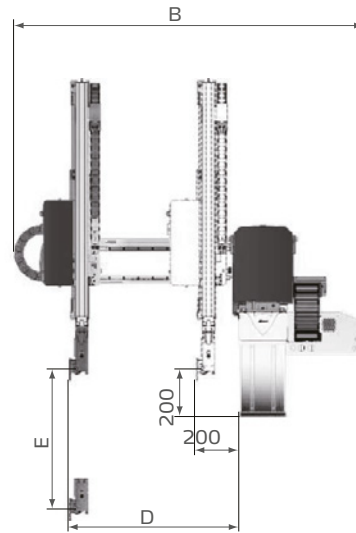
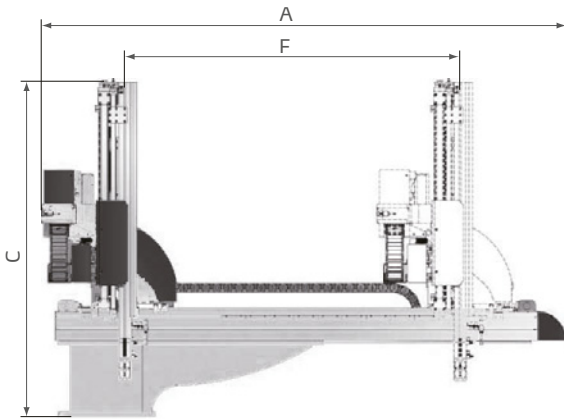

Grundflansch

Dreiachsiger Servoantrieb mit Teleskoppendel

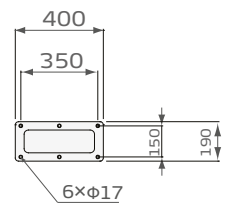
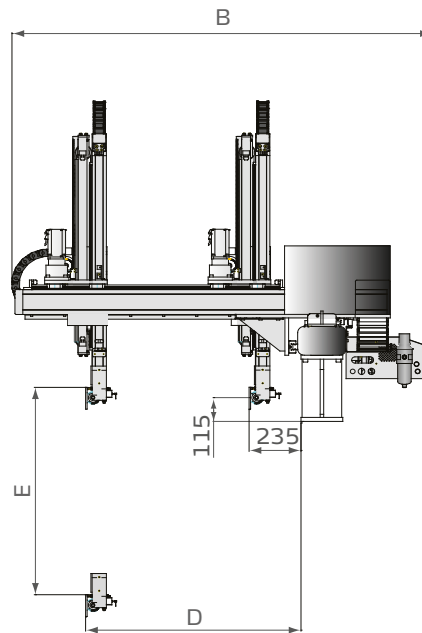
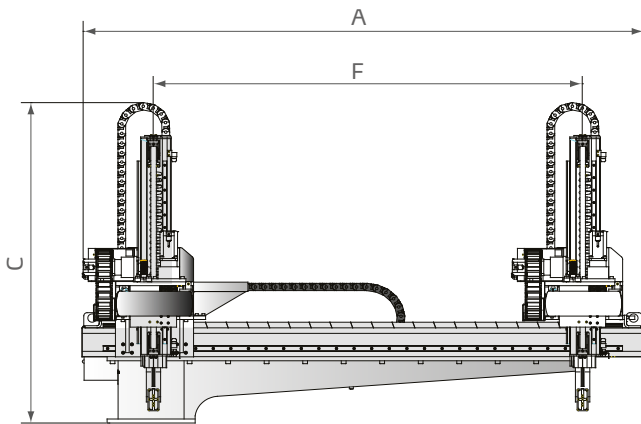

Grundflansch

Dreiachsiger Servoantrieb mit Teleskoppendel Medium

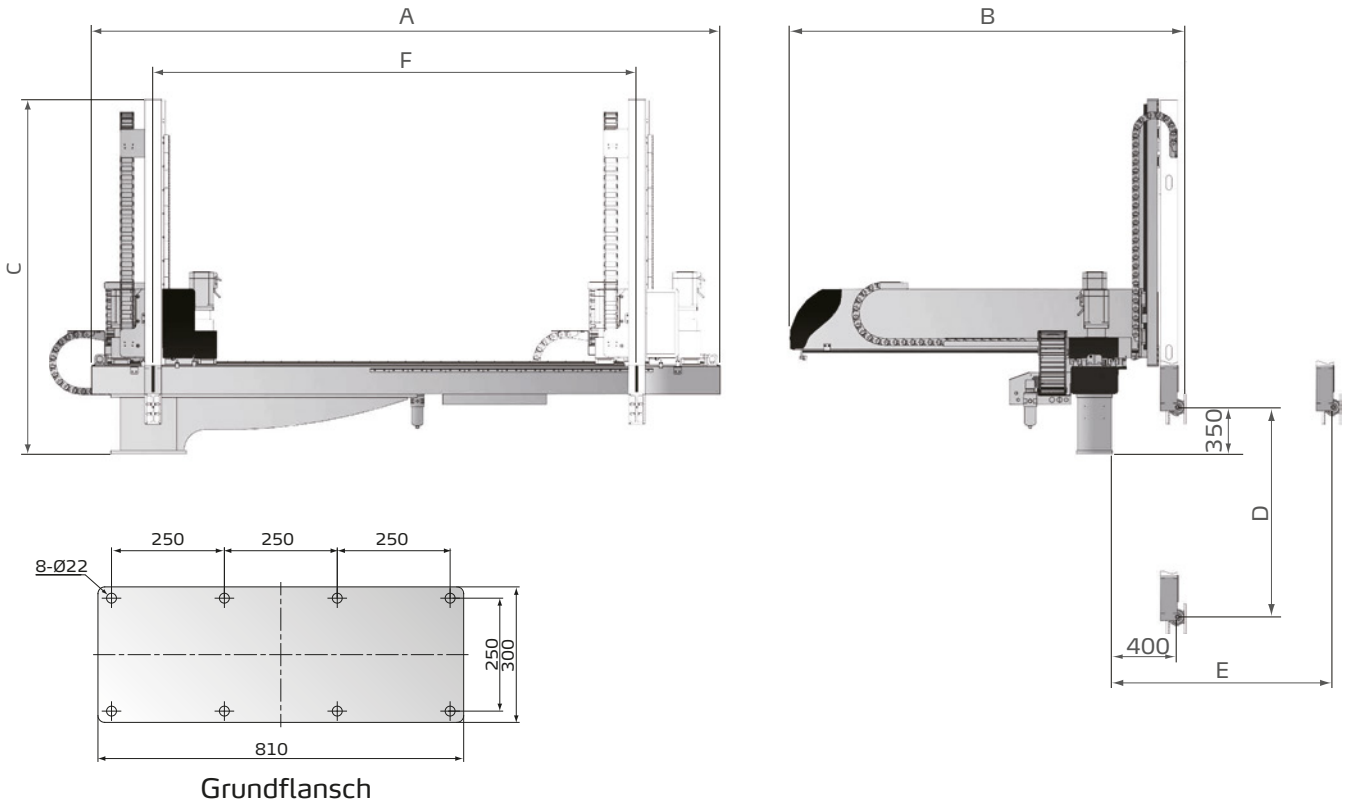

Dreiachsiger Servoantrieb mit Teleskoppendel Groß

■ Technische Daten

Modell	ST3-700-1400	ST3-900-1600	ST3-1100-1800
IMM (Spritzgießmaschine) (T)	100 ~ 200	200 ~ 300	300 ~ 450
Traversenhub (mm)	1400	1600	1800
Querhub (mm)	500	700	900
Vertikalhub (mm)	700	900	1100
Maximale Belastung (mit Greifer)	3	5	5
Minimale Zeit der Elemententnahme (s)	2.5	2.7	3
Minimale Zeit des Zyklus (s)	7	8	8.5
Luftdruck (bar)	4 ~ 6	4 ~ 6	4 ~ 6
Maximaler Luftverbrauch (Nl/Zyklus) *	4	4	4
Gewicht (kg)			
	260	270	300
Abmessungen (mm)	A	2450	2550
	B	1300	1860
	C	1850	2290
	D	700	1100
	E	1400	1600

Hinweise

- 1) M" steht für Mittelplatte-Detektor (geeignet für die Dreiplattenform)
 „EM12“ steht für EUROMAP 12 Kommunikationsschnittstelle
 „EM67“ steht für EUROMAP 67 Kommunikationsschnittstelle
- 2) Energieversorgung: 1Φ, 200~240V, 50/60Hz.
- 3) „*“ Maximaler Luftverbrauch für die Vakuumeinrichtung 60Nl/min.

Wir behalten uns das Recht vor, Daten ohne vorherige Ankündigung zu ändern.

ST3 Serie

Modell	ST3-700-1400T	ST3-700-1400HT	ST3-900-1600T	ST3-900-1600HT
IMM (Spritzgießmaschine) (T)	100 ~ 200	100 ~ 200	200 ~ 300	200 ~ 300
Traversenhub (mm)	1400	1400	1600	1600
Querhub (mm)	480	480	680	680
Vertikalhub (mm)	700	700	900	900
Maximale Belastung (mit Greifer)	3	3	3	3
Minimale Zeit der Elemententnahme (s)	2.1	0.8	2.3	1
Minimale Zeit des Zyklus (s)	6	4.3	6.2	4.5
Luftdruck (bar)	4 ~ 6	4 ~ 6	4 ~ 6	4 ~ 6
Maximaler Luftverbrauch (NI/Zyklus) *	4	4	4	4
Gewicht (kg)	240	240	260	260
Abmessungen (mm)	A	2450	2300	2300
	B	1300	1540	1540
	C	1250	1370	1370
	D (max)	690	890	890
	E (max)	700	900	900
	F (max)	1400	1600	1600

Hinweise

- 1) M" steht für Mittelplatte-Detektor (geeignet für die Dreiplattenform)
 „EM12“ steht für EUROMAP 12 Kommunikationsschnittstelle
 „EM67“ steht für EUROMAP 67 Kommunikationsschnittstelle
- 2) Energieversorgung: 1Φ, 200-240V, 50/60Hz.
- 3) „*“ Maximaler Luftverbrauch für die Vakuumeinrichtung 60NI/min.

Wir behalten uns das Recht vor, Daten ohne vorherige Ankündigung zu ändern.

Modell	ST3-1100-1800T	ST3-1300-2000T	ST3-1500-2200T
IMM (Spritzgießmaschine) (T)	300 ~ 450T	450T ~ 650T	650T ~ 850T
Traversenhub (mm)	1800	2000	2200
Querhub (mm)	700	800	900
Vertikalhub (mm)	1100	1300	1500
Maximale Belastung (mit Greifer)	8	10	12
Minimale Zeit der Elemententnahme (s)	3	3.2	3.5
Minimale Zeit des Zyklus (s)	8.5	9	9.5
Luftdruck (bar)	4 ~ 6	4 ~ 6	4 ~ 6
Maximaler Luftverbrauch (NI/Zyklus) *	5	5	5
Gewicht (kg)	450	500	550
Abmessungen (mm)	A	2600	3000
	B	1900	2100
	C	1600	1800
	D (max)	950	1050
	E (max)	1100	1300
	F (max)	1800	2000

Hinweise

- 1) M" steht für Mittelplatte-Detektor (geeignet für die Dreiplattenform)
 „EM12“ steht für EUROMAP 12 Kommunikationsschnittstelle
 „EM67“ steht für EUROMAP 67 Kommunikationsschnittstelle
- 2) Energieversorgung: 1Φ, 200-240V, 50/60Hz.
- 3) „*“ Maximaler Luftverbrauch für die Vakuumeinrichtung 60NI/min.

Wir behalten uns das Recht vor, Daten ohne vorherige Ankündigung zu ändern.

■ Technische Daten

Modell	ST3-1600-2200LT	ST3-1800-2400LT	ST3-2200-2600LT
IMM (Spritzgießmaschine) (T)	650 ~ 850T	850 ~ 1600T	1600 ~ 2400T
Traversenhub (mm)	2200	2400	3000
Querhub (mm)	1180	1340	1500
Vertikalhub (mm)	1600	1800	2200
Maximale Belastung (mit Greifer)	15	15	20
Minimale Zeit der Elemententnahme (s)	3.2	3.5	3.8
Minimale Zeit des Zyklus (s)	9	9.5	10
Luftdruck (bar)	4 ~ 6	4 ~ 6	4 ~ 6
Maximaler Luftverbrauch (NI/Zyklus) *	6	6	6
Gewicht (kg)	750	820	890
Abmessungen (mm)	A	3430	4230
	B	2350	2650
	C	1960	2260
	D (max)	1600	1800
	E (max)	1500	1750
	F (max)	2200	2400

Modell	ST3-2600-2800LT	ST3-3000-3000LT
IMM (Spritzgießmaschine) (T)	2400 ~ 3000T	3000 ~ 3600T
Traversenhub (mm)	3200	3400
Querhub (mm)	1660	1820
Vertikalhub (mm)	2600	3000
Maximale Belastung (mit Greifer)	20	35
Minimale Zeit der Elemententnahme (s)	4	4.3
Minimale Zeit des Zyklus (s)	10.5	11
Luftdruck (bar)	4 ~ 6	4 ~ 6
Maximaler Luftverbrauch (NI/Zyklus) *	6	6
Gewicht (kg)	960	1030
Abmessungen (mm)	A	4430
	B	2820
	C	2460
	D (max)	2600
	E (max)	2050
	F (max)	3200

Hinweise

- 1) M" steht für Mittelplatte-Detektor (geeignet für die Dreiplattenform)
 „EM12“ steht für EUROMAP 12 Kommunikationsschnittstelle
 „EM67“ steht für EUROMAP 67 Kommunikationsschnittstelle
- 2) Energieversorgung: 1Φ, 200-240V, 50/60Hz.
- 3) „*“ Maximaler Luftverbrauch für die Vakuumeinrichtung 60NI/min.

Wir behalten uns das Recht vor, Daten ohne vorherige Ankündigung zu ändern.