



轉輪除濕機

SD-40H-D



在使用本產品之前，請先仔細閱讀產品說明書。

SD-H Series

■ 編碼原則

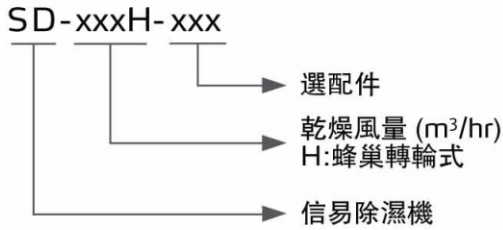

■ 本機特點

- 採用PI.D.溫度控制系統，可精確控制再生溫度
- 除濕系統配備冷卻器，確保更低回風溫度及露點
- 配備回風過濾器，確保蜂巢轉輪不受原料粉塵污染
- 採用全分子篩蜂巢轉輪

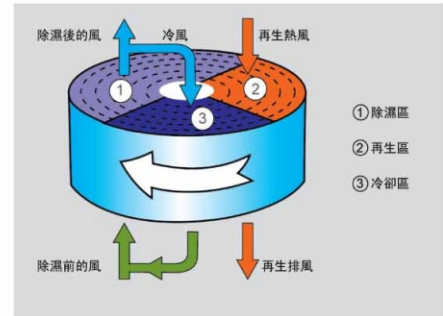

蜂巢工作原理圖



除濕系統控制

■ 應用範圍

SD-H系列蜂巢轉輪除濕機主要是用來處理吸濕性較強的工程塑膠以進行高效率的除濕作業。蜂巢轉輪在理想狀態下露點可達到-40°C以下，最大乾燥風量可達 4,000m³/hr。

何謂“蜂巢轉輪”？

蜂巢轉輪的主體由陶瓷纖維及有機添加劑製成之陶質蜂巢構成，再以分子篩及矽膠為基本材料經高溫結晶燒結使之表面堅硬並強力吸附於蜂巢內部，故不會如同一般筒裝或轉盤式分子篩因老化後產生粉粒隨乾燥風吹入乾燥桶污染塑料，而且蜂巢轉輪不像一般分子篩易於飽和或老化必須經常更換，潮濕回風穿過蜂巢轉輪的無數小孔時水份將迅速被分子篩吸收，故當它離蜂巢時已被完全除濕並達到非常低之露點的乾燥風，再生與除濕原理相似而且同時進行，只是再生風流向相反。

系統流程示意圖

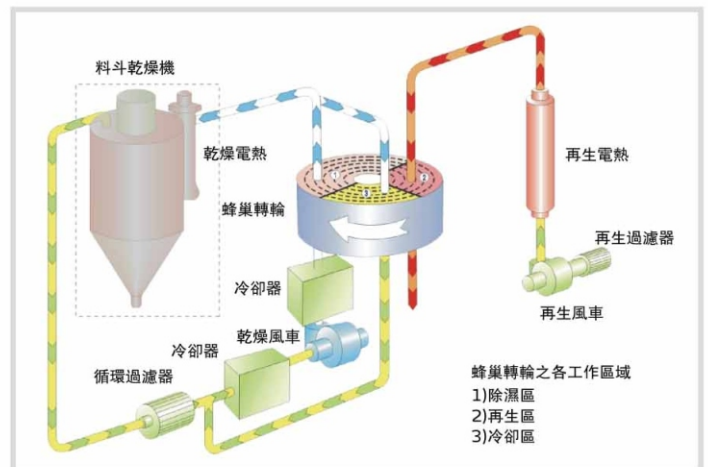

■ 乾燥能力規格表

原料	溫度 (°C)	乾燥時間 (hr)	比熱 (kcal/kg·°C)	堆積密度 (kg/L)	除濕前含水率 (%)	除濕後含水率 (%)	乾燥能力 (kg/hr)										
							SD-	40H	80H	120H	200H	400H	700H	1000H	1500H	2000H	3000H
ABS	80	2-3	0.34	0.6	0.3	0.02	16	27	35	105	210	355	425	710	1065	1500	1600
CA	75	2-3	0.5	0.5	1	0.02	12	22	30	90	180	295	355	590	885	1200	1330
CAB	75	2-3	0.5	0.5	0.8	0.02	12	22	30	90	180	295	355	590	885	1200	1330
CP	75	2-3	0.6	0.6	1	0.02	16	27	35	106	210	355	425	710	1060	1500	1600
LCP	150	4	0.6	0.6	0.04	0.02	11	20	27	80	160	265	320	530	800	1150	1200
POM	100	2	0.35	0.6	0.2	0.02	24	40	53	160	320	530	640	1060	1600	1800	2400
PMMA	80	3	0.35	0.65	0.5	0.02	17	29	38	115	230	383	460	767	1150	1530	1730
IONOMER	90	3-4	0.55	0.5	0.1	0.04	10	17	22	66	133	220	265	442	663	750	1000
PA6/6.6/6.10	75	4-6	0.4	0.65	1	0.05	9	14	19	58	115	192	230	383	575	960	1040
PA11	75	4-5	0.58	0.65	1	0.05	10	17	23	69	138	230	275	460	690	780	1150
PA12	75	4-5	0.28	0.65	1	0.05	10	17	23	69	138	230	275	460	690	780	1150
PC	120	2-3	0.28	0.7	0.3	0.01	19	31	41	124	250	413	495	826	1238	1400	1860
PU	90	2-3	0.45	0.65	0.3	0.02	17	29	38	115	230	383	460	767	1150	1530	2080
PBT	130	3-4	0.3-0.5	0.7	0.2	0.02	13	23	31	93	186	310	372	620	930	1100	1600
PE	90	1	0.55	0.6	0.01	<0.01	47	80	106	318	637	1062	1275	2125	3185	3600	4800
PEI	150	3-4	0.6	0.6	0.25	0.02	11	20	27	80	160	265	320	530	800	1030	1370
PET	160	4-6	0.3-0.5	0.85	0.2	0.05	11	19	25	75	150	250	300	500	750	1150	1360
PETG	70	3-4	0.6	0.6	0.5	0.02	11	20	27	80	160	265	320	530	800	1030	1370
PEN	170	5	0.85	0.85	0.1	0.05	13	23	30	90	180	300	360	600	900	1150	1360
PES	150	4	0.7	0.7	0.8	0.02	13	23	30	90	180	300	360	600	900	1050	1400
PMMA	80	3	0.65	0.65	0.5	0.02	17	29	38	115	230	385	460	765	1150	1530	1730
PPO	110	1-2	0.4	0.5	0.1	0.04	19	33	44	133	265	440	530	885	1330	1730	2660
PPS	150	3-4	0.6	0.6	0.1	0.02	11	20	27	80	160	265	320	530	800	1030	1370
PI	120	2	0.27	0.6	0.4	0.02	24	40	53	160	320	530	640	1060	1600	1800	2400
PP	90	1	0.46	0.5	0.1	0.02	39	66	88	265	530	885	1060	1770	2655	3500	4000
PS(GP)	80	1	0.28	0.5	0.1	0.02	39	66	88	265	531	885	1062	1770	2655	3500	4000
PSU	120	3-4	0.31	0.65	0.3	0.02	12	22	29	85	173	290	345	575	865	1300	1485
PVC	70	1-2	0.2	0.5	0.1	0.02	19	33	44	135	265	442	530	885	1330	1730	2660
SAN(AS)	80	1-2	0.32	0.5	0.1	0.05	19	33	44	135	265	442	530	885	1330	1730	2660
TPE	110	3	0.7	0.7	0.1	0.02	18	30	40	125	250	413	495	826	1238	1650	1860

SD-H Series

外型尺寸

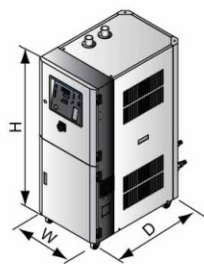

SD-40H~700H

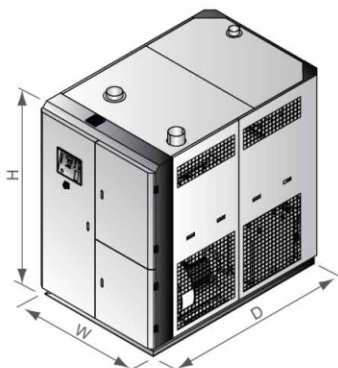

SD-1000H~2000H

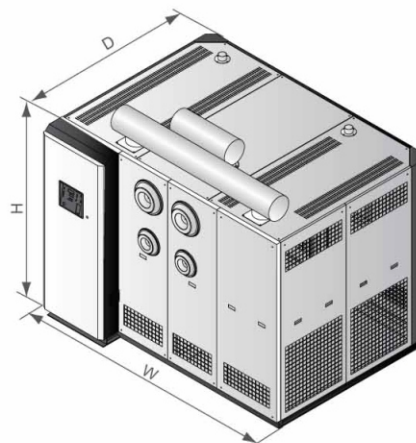

SD-3000H~4000H

規格表

機型	SD-	40H	80H	120H	200H	400H	700H	1000H	1500H	2000H	3000H	4000H
再生電熱功率 (kW)		4	3	3	4	7.2	10	15	28	28	32	56
再生風車功率 (kW)		0.4	0.4	0.4	0.4	0.75	1.5	3.75	7.5	7.5	9	5.5×2
乾燥電熱功率* (kW)		4	6	6	12	18	24	32	58	80	96	128
乾燥風車功率 (kW)		0.12	0.75	0.75	1.5	3.75	7.5	13	9×2	13×2	13×3	13×4
乾燥風量 (m ³ /hr)		40	80	120	200	400	700	1000	1500	2000	3000	4000
出入口之管徑 (inch)		2	2	2	2.5	3	4	5	6	8	8	12
冷卻水需求流量 (L/min)		5	10	15	30	50	80	120	180	240	360	480
外形尺寸												
H (mm)		1260	1360	1360	1560	1745	1935	2145	2060	2060	2240	2060
W (mm)		510	530	530	660	700	900	1300	1410	1410	2035	2750
D (mm)		860	820	820	1050	1255	1380	1550	2150	2150	2160	2250
淨重 (kg)		145	170	170	265	330	480	700	1010	1300	1600	2200

注: 1) 乾燥風的露點溫度≤-20°C, 都能完全充分乾燥塑膠原料

2) "*"表示乾燥電熱為選配, 需搭配歐化料桶使用

3) 機器電壓規格為: 3Φ, 400VAC, 50Hz

產品規格若有變更, 恕不另行通知。

信易集團

地址: 台灣省新北市樹林區民和街23號

電話: +886 2 2680 9119

傳真: +886 2 2680 9229

Email: shini@shini.com

製造工廠

- 台灣
- 東莞
- 平湖
- 寧波
- 重慶
- 浦那

2016-11-15-04 版權所有 翻版必究

www.shini.com