



## 歐化直結式真空填料機

SAL-6U



在使用本產品之前，請先仔細閱讀產品說明書。

# SAL-U Series

## ■ 編碼原則

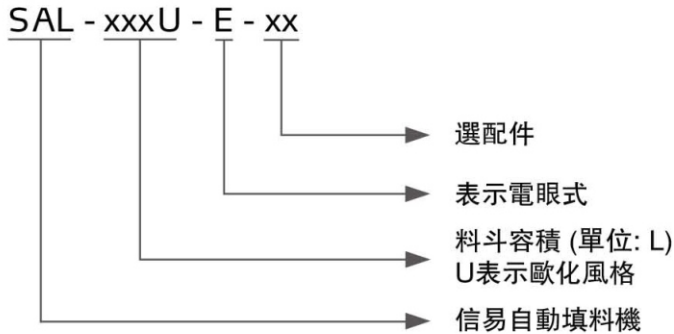

SAL-1U

## ■ 本機特點

- SAL-1U~SAL-12U(-E) 採用碳刷式馬達，轉速高、風量大、體積小，整機移動方便，且易於安裝
- 線控式控制器，使用便捷，具有自動清洗功能
- 具有馬達軟啓動功能，碳刷消耗提示(三相電機除外)
- 具有歐化兩料比例閥的電氣控制功能
- 料斗和底座可以任意方向調節
- SAL-1U~12U(-E)配備壓差開關，具備濾網堵塞警報功能
- SAL-U 採用磁簧開關，SAL-U-E 採用對射式光電開關檢測，感應靈敏，質量穩定
- 所有機型均配備鉸鏈料斗蓋，方便濾網清洗
- SAL-3U及以上機型搭配外徑 $\Phi$  275mm 底座，可配合乾燥機SHD-20U 以上機型和SHD-75 以上機型使用
- SAL-1U機型搭配外徑 $\Phi$  200 mm 底座，配合乾燥機SHD-20U/40U 使用時需安裝轉接法蘭
- SAL-U系列配備布質過濾網，及自動噴洗除塵裝置



儲壓罐

## ■ 選配件

### 多功能安裝架

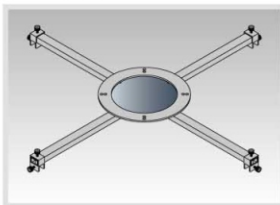

最大調整直徑900mm,機型后加注“HMB”

- 提供歐化標準型集料斗SCH-6U/12U/24U和歐化保溫型集料斗SICH-6U/12U/24U供選配(30分鐘內原料降溫不高於30℃)；磁簧開關型料斗下方加裝此集料斗，可直接裝於射出成型機
- 可選配空氣儲壓罐增強自動噴洗功能(適用於SAL-6U/12U)機型后加注“A”
- 配兩料比例閥使用時，可選配快速混料閥增強混合效果，機型后加注“QM”
- 料斗內部做拋光處理，機型後加注“P”

## ■ 應用範圍

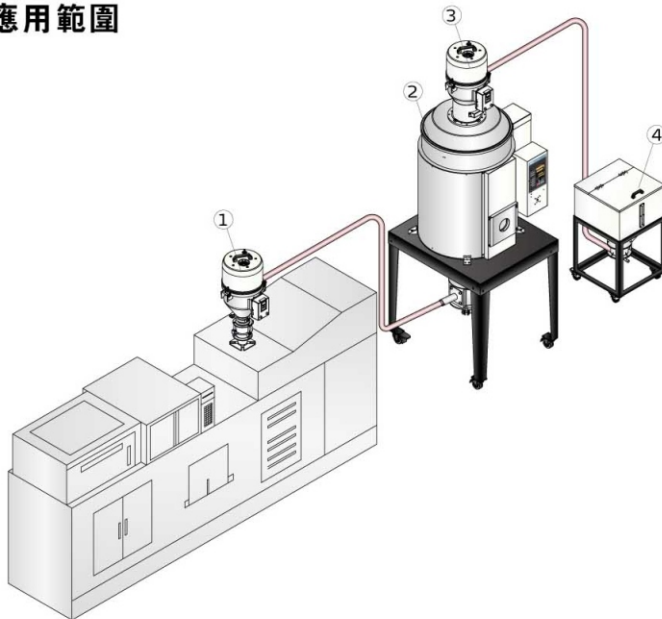

1. 歐化直結式真空填料機(SAL-U-E)
2. 料斗乾燥機
3. 歐化直結式真空填料機(SAL-U)
4. 儲料桶

## ■ 吸料能力曲線

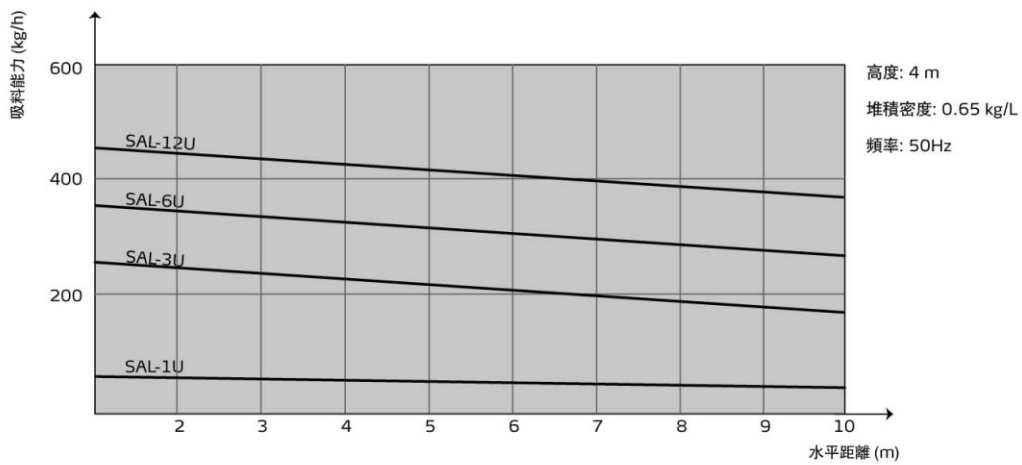

## ■ 外形尺寸圖

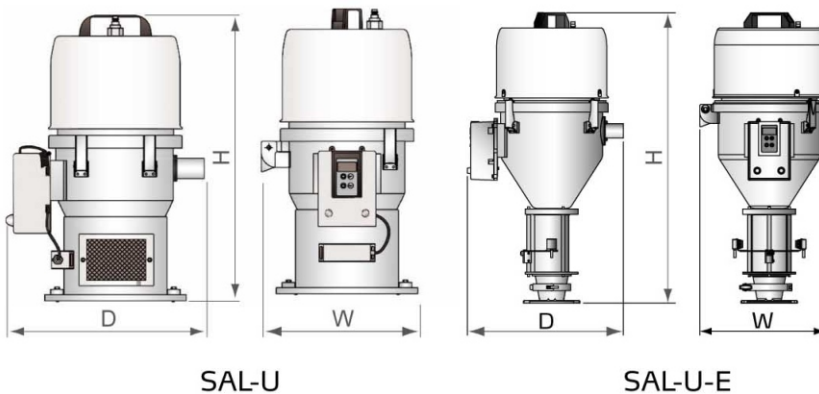

# SAL-U Series

## ■ 規格表

機 型	SAL-1U	SAL-3U	SAL-6U	SAL-12U	SAL-1U-E	SAL-3U-E	SAL-6U-E	SAL-12U-E
風機型式	碳刷式							
馬達功率 (kW)	0.46	1.15	1.15	1.15	0.46	1.15	1.15	1.15
輸料管徑 (inch)	1.5	1.5	1.5	1.5	1.5	1.5	1.5	1.5
輸送能力 (kg/hr)	30	200	300	400	30	200	300	400
儲料斗容量 (L)	1	3	6	12	1.5	3	6	12
電壓規格	1Φ, 230VAC, 50Hz							
自動噴洗功能	標準	標準	標準	標準	標準	標準	標準	標準
儲壓罐	-	-	選配	選配	-	-	選配	選配
外 形								
H (mm)	460	555	620	720	640	730	780	940
W (mm)	240	305	340	340	270	305	340	340
D (mm)	320	380	420	420	335	385	420	420
淨重 (kg)	10	11	12	14	11	13	16	18

注: 1) 輸送能力測試條件為: 堆積密度約0.65kg/L, 直徑為3~5 mm  
 塑膠原料顆粒, 以垂直高度4m, 水平距離1m為測試標準所得  
 2) 使用壓縮空氣: 4~6kgf/cm<sup>2</sup>

產品規格若有變更, 恕不另行通知。

## 信易集團

地址: 台灣省新北市樹林區民和街23號

電話: +886 2 2680 9119

傳真: +886 2 2680 9229

Email: shini@shini.com

## 製造工廠

- 台灣
- 東莞
- 平湖
- 寧波
- 重慶
- 浦那

2017-02-15-04 版權所有 翻版必究

[www.shini.com](http://www.shini.com)