

SGD

Gravimetrisches Dosiergerät

■ Anwendung

Die SGD Dosiergeräte sind zur auto- proportionalen Mischung von Neumaterial, Mahlgut, Masterbatch oder Additiven geeignet. Der Motor mit der Getriebeübersetzung von 38:1 ist mit einer Dosierschnecke verbunden, die einen 12, 16,20 oder 30mm Durchmesser hat. Zweifach Dosiergeräte können nach Kundenwunsch auch aus zwei Einfach Dosiergeräten zusammengestellt werden.

■ Funktionen

Standardfunktionen

- Verchromte Dosierschnecke für lange Standzeiten
- Modularer Aufbau mit Standardmodulen bietet einfache Reinigung, Demontage und Austauschbarkeit
- Trichtermagnete am Boden des Haupttrichters zum Schutz der Spritzgießmaschine
- Ein Mischer ist beim Zweifach- Dosiergerät Standardausstattung um das Material gleichmäßig zu mischen. Der Mischer ist optional auch für das Einfach Dosiergerät erhältlich
- Der Haupttrichter ist beim Zweifach Dosiergerät Standard. Optional auch beim Einfach Dosiergerät erhältlich
- Direkte Ansteuerung durch externe Signale
- Ethernet-Kommunikationsschnittstelle
- Die laufenden Einstellungen werden automatisch gesichert, als Schutz bei Stromausfall
- Anwendbar ebenso bei Extrusionsmaschinen (nur andere Ansteuerung nötig)
- SGD kontrolliert automatisch das hinzugefügte Masterbatch und Additive. Die automatische Kalibrierung erfolgt bei Schwankung der Material-Schüttdichte
- Die Rotationsgeschwindigkeit kann entsprechend der Verarbeitungsgeschwindigkeit des Extruders automatisch eingestellt werden
- Durch die Gewichtskontroll-Technologie wird eine sehr große Produktionsgenauigkeit während der Dosierung erzielt
- Es können bis zu 100 Rezepturen der Materialableitung und des Fertigproduktgewichts permanent gespeichert werden
- Einsatz von einem bürstenlosen wartungsfreien DC-Motor
- Sowohl die Störung als auch die Überlastung des Masterbatch werden detektiert, der Prozess gestoppt und eine Störmeldung ausgegeben
- Je nach Kundenanforderungen können Formzyklen so eingestellt werden, dass die Additive periodisch hinzugefügt werden



Zusatzfunktionen

- Venturi Fördergerät (VL)
- Mischer (MS) für ein homogenes Vermischen der Granulate
- Haupttrichter (15l) für den Einzeldosierer
- Für den Betrieb von SHD-300U wird die schwere Bodenplatte empfohlen
- Schnecken mit einem Durchmesser von 20mm oder 30mm werden hauptsächlich bei Folienblasanlagen und Materialien mit Kalziumkarbonat verwendet

■ Umrisszeichnungen

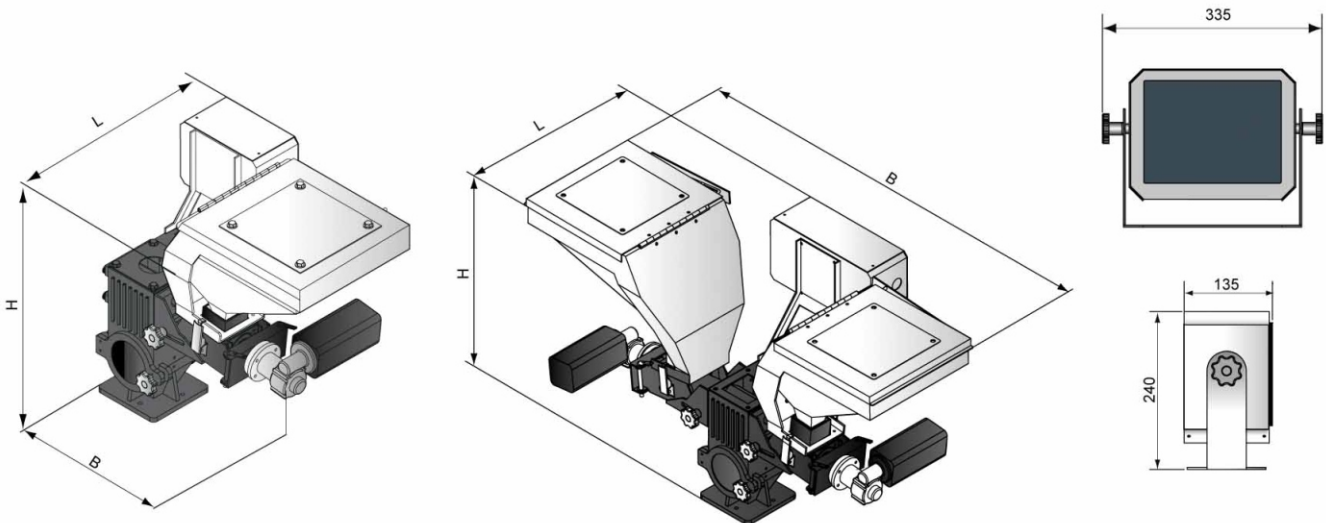

■ Technische Daten

Modell	Einkomponenten Dosiergerät				Zweikomponenten Dosiergerät
	SGD-12	SGD-16	SGD-20	SGD-30	SGD-D
Motorleistung (kW) (50/60Hz)	0,06	0,06	0,06	0,06	0,06 x 2
*Mischgerät Ausstoßleistung (kW, 50/60Hz)	0,09	0,09	0,09	0,09	0,09
Schneckendurchmesser außen (mm)	12	16	20	30	**
Ausstoßleistung (kg/Std)	0,04-3,6	0,1-16	1,0-30	3,0-60	*
Behälterkapazität (L)	10	10	10	10	10
Getriebe	38:1	38:1	38:1	38:1	38:1/ 38:1
Haupttrichter	Optional (15)	Optional (15)	Optional (15)	Optional (15)	Optional (15)
Mischgerät	Optional	Optional	Optional	Optional	Optional
schwere Bodenplatte	Optional	Optional	Optional	Optional	Optional
Abmessungen					
L (mm)	441	441	441	441	490
B (mm)	645	645	645	645	1090
H (mm)	610	610	610	610	610
Gewicht (kg)	36	36	36	36	54

Hinweise:

1. * steht für Ausstoßleistung, hängt vom Modell ab. Die technischen Daten des Einkomponenten Gerätes können als Hinweise dienen. Bsp. SGD-D12/16, Kapazität: 0,1-19,6 kg/Std
2. ** steht für den Schneckendurchmesser
3. Für einen zusätzlichen Mischer beim Einkomponenten Gerät fügen Sie ein „MS“ am Ende des Modellcodes hinzu
4. Alle Kapazitäten der o.g Modelle basieren auf Angabe der Schüttdichte von 1,2 kg/L, Durchmesser: 2-3mm Masterbatch im Dauerlaufprüfstand
5. Energieversorgung: 1 Phase, 115/230V, 50/60 Hz



Maichingerstr.62. 71106 Magstadt
Ansprechpartner: Frau Stefanie Kessler
Tel: +49(0)7159-933 22 44
Email: office@shinigermany.com
www.shinigermany.com

Shini Group

Addr: No. 23, Minhe St., Shulin Dist.,
New Taipei, Taiwan

Tel: +886 2 2680 9119

Fax: +886 2 2680 9229

Email: shini@shini.com

Factories:

- Taiwan
- Dongguan
- Pinghu
- Ningbo
- Chongqing
- Pune