



分離式真空填料機

SAL-910G&SMH-6L



在使用本產品之前，請先仔細閱讀產品說明書。

■ 編碼原則

SAL - xxx G

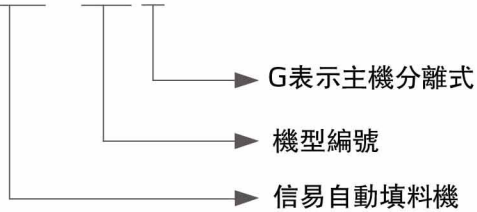

SAL-910G & SVH-6L

■ 本機特點

- 馬達過熱保護裝置，可增長其使用壽命
- 缺料警報，可主動通知客戶排除狀況
- SAL-810G/820G/830G可以獨立控制兩料比例閥SPV-U和截料式吸料盒
- 過濾桶採用透明PC(聚碳酸脂)方便觀看桶內積塵情況，以便清理
- 填料機配備RS485通訊功能，能夠進行信息交換，並受中央集成控制
- SAL-910G/920G具有兩段送料功能



SAL-810G

■ 應用範圍

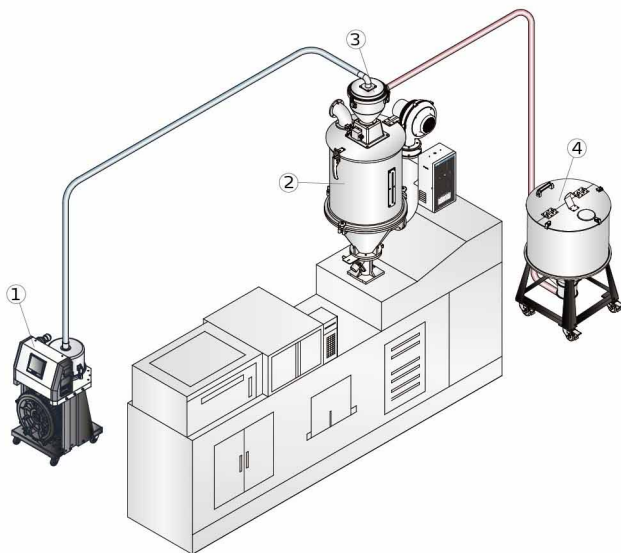

SAL-810G 應用範例

1. 分離式真空填料機
2. 料斗乾燥機
3. 真空料斗
4. 儲料桶
5. 電眼料斗

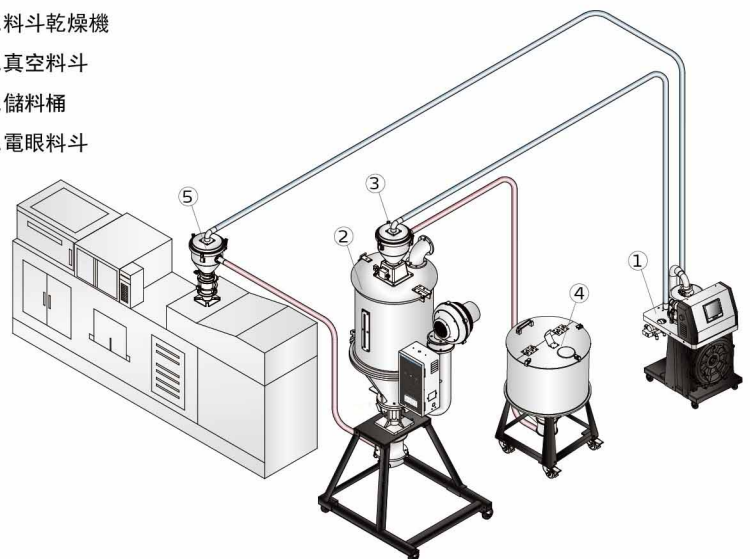

SAL-910G 應用範例(兩段送料)

SAL-G Series

選裝件

- 料斗內部做拋光處理，機型后加注“P”

吸料能力曲線

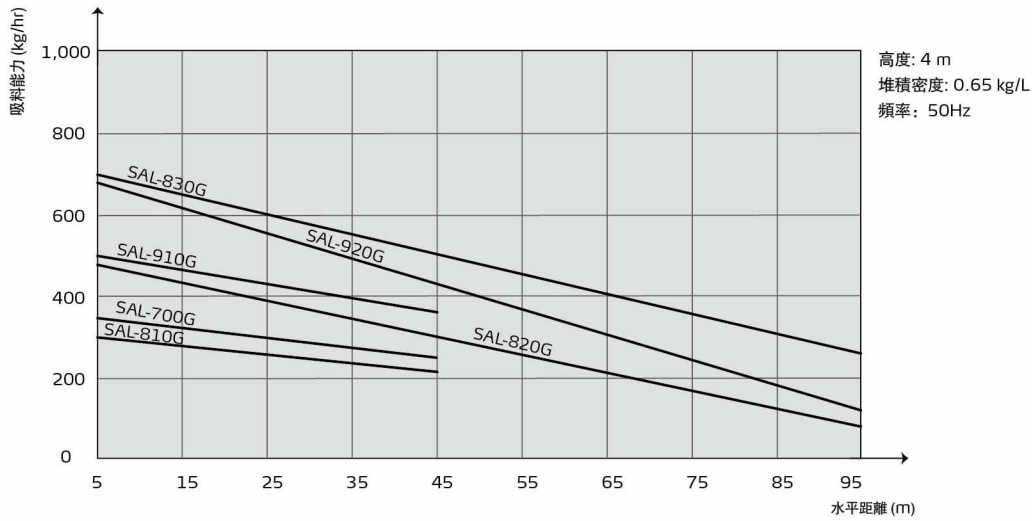

外形尺寸

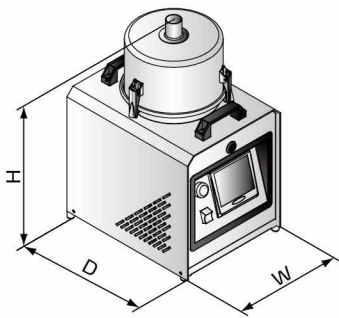

SAL-700G (主機)

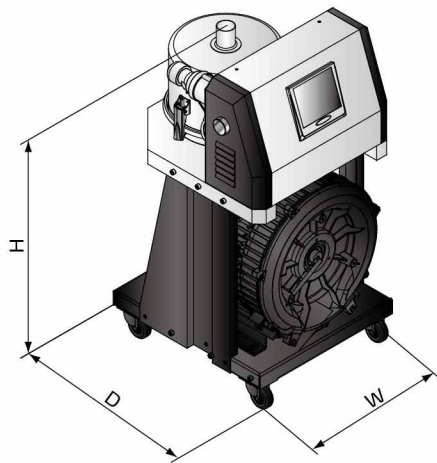

SAL-810G/820G/830G (主機)

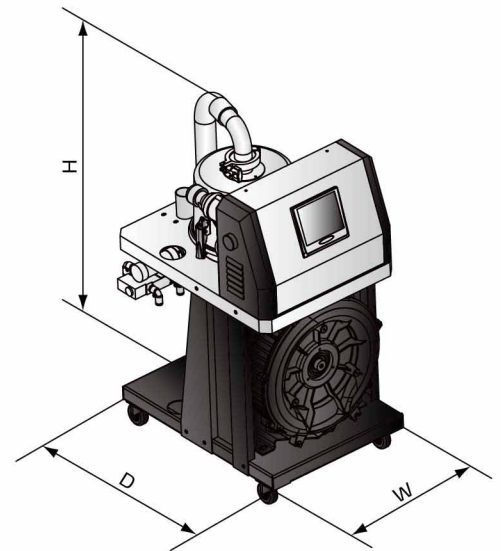

SAL-910G/920G2 (主機)

規格表

主機					料斗			RS485 通訊功能	輸料管徑 (inch)	吸風管徑 (inch)	輸送能力 (kg/hr)
機型	馬達型式	馬達功率 (kW)	外形尺寸 (mm) H×W×D	淨重 (kg)	可選型號	料斗容量 (L)	淨重 (kg)				
SAL-700G	碳刷式	1.2(1Φ)	595×300×410	18	SMH-6L	6	6	●	1.5	1.5	350
					SVH-6L		7				
SAL-810G	感應式	0.75 (3Φ)	740×400×410	42	SMH-6L	6	6	●	1.5	1.5	300
					SVH-6L		7				
					SHR-6U		6				
SAL-820G	感應式	1.5 (3Φ)	740×400×410	45	SMH-12L	12	7	●	1.5	1.5	480
					SVH-12L		11				
					SHR-12U		7				
SAL-830G	感應式	1.85 (3Φ)	785×400×410	48	SMH-24L	24	9	●	2	2	700
					SVH-24L		13				
					SHR-24U		9				
SAL-910G	感應式	0.75 (3Φ)	500×395×800	42	SMH-6L	6	6	●	1.5	1.5	500
					SVH-6L		7				
					2×SMH-6L		11				
					2×SVH-6L		7				
SAL-920G	感應式	1.5 (3Φ)	500×395×800	45	SMH-12L	12	7	●	1.5	1.5	680
					SVH-12L		11				
					2×SMH-12L		7				
					2×SVH-12L		11				

注：1) “SMH”表示真空料斗，“SVH”表示電眼料斗，“SHR-U”表示歐化真空料斗

產品規格若有變更，恕不另行通知。

2) 輸送能力測試條件為：堆積密度約0.65kg/L，直徑為3~5 mm塑膠原料顆粒，以垂直高度4m，水平距離5m 為測試標準所得

3) 機器電壓規格除SAL-700G為：1Φ, 230VAC, 50Hz，其餘機種皆為：3Φ, 400VAC, 50Hz