



皮帶輸送機

皮帶輸送機



角式皮帶輸送機
SAC-400W

平面皮帶輸送機
SPC-400W

■ 編碼原則

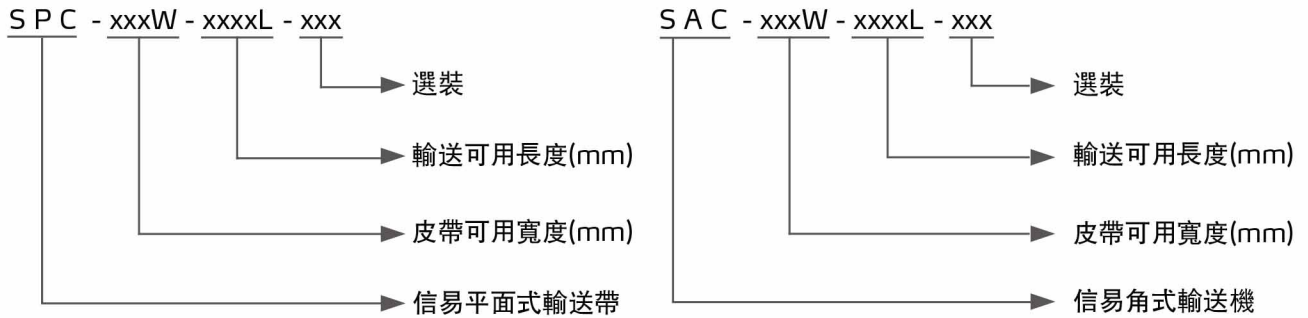

■ 本機特點

- 機身由高精度鋁合金結構組成，外形美觀
- 傳送皮帶採用高品質夾布塑膠材料，可有效保護產品外觀且具極高的耐磨性
- 傳統的絲桿搭配手輪升降模式集成在一體化腳架中，表面烤漆，可依升降尺寸調節高度
- 隱藏式旋鈕調速器，可自由調整運轉速度，操作簡單，防觸碰
- 具有自動與機械手聯動功能，可與機械手搭配工作也可以獨立工作
- 使用梯形平皮帶帶輪、惰輪，有效的防止平皮帶跑偏現象的發生



伸縮式腳架



旋鈕調速器

■ 應用範圍

該系列輸送機主要用於機械手取出產品的輸送，能有效提升工作效率，保護產品外形。



搭配平面輸送機使用

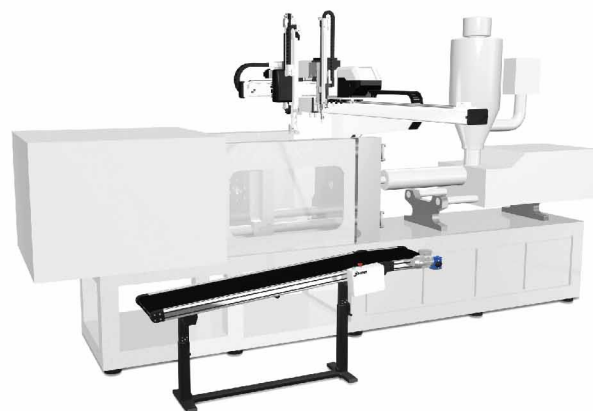

搭配角式輸送機使用

SPC Series

SPC外形尺寸

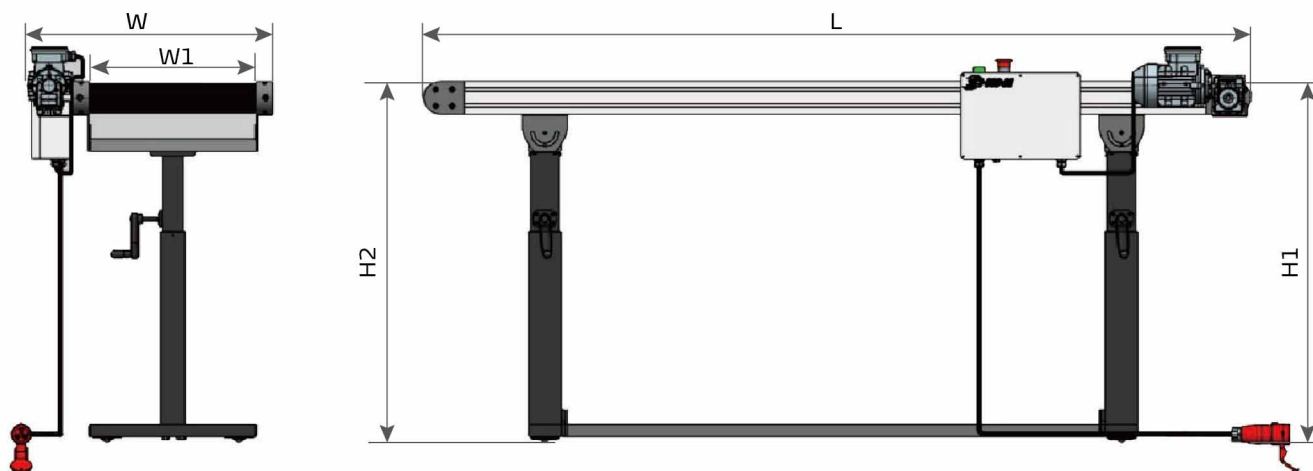

SPC規格表

機 型	SPC-200W	SPC-300W	SPC-400W	SPC-500W	SPC-600W
輸送機整體寬度W	395	495	595	710	810
皮帶可用寬度W1(mm)	200	300	400	500	600
輸送可用長度L(mm)	2000/3000/3500/4000			5000/6000	
高端高度H1(mm)	1000~1500				
低端高度H2 (mm)	900~1200				
最大載荷(含治具)(Kg)	20(平均分佈)				
標配速度 (m/min)	2~6m/min				
皮帶	材質: PVC/厚度: 2mm/顏色: 黑色/耐溫: -10°C ~ +80°C				
電機額定功率(KW)	0.09			0.25	
電源	3Φ, 400VAC, 50Hz				

產品規格若有變更, 恕不另行通知。

■ SAC外形尺寸

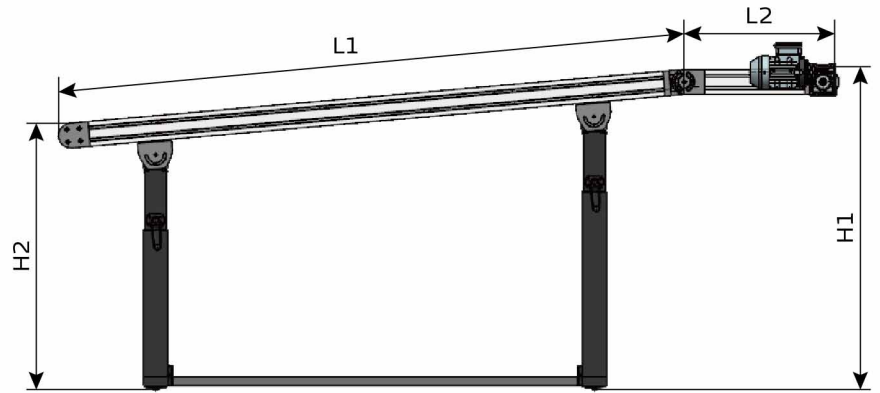
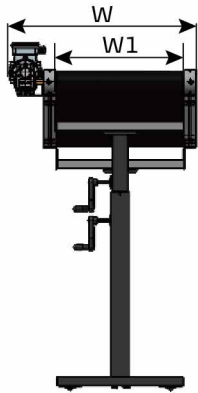

■ SAC規格表

機 型	SAC-200W	SAC-300W	SAC-400W	SAC-500W	SAC-600W
輸送機整體寬度W	395	495	595	710	810
皮帶可用寬度W1(mm)	200	300	400	500	600
輸送帶水平長度L2(mm)	400/500/600				
輸送帶長度L1+L2(mm)	2500/3500/4000/4500			5500/6500	
高端高度 H1(mm)	1000~1500				
低端高度 H2(mm)	900~1200				
最大載荷(含治具)(Kg)	20(平均分佈)				
標配速度 (m/min)	2~6				
皮帶	材質: PVC/厚度: 2mm/顏色: 黑色/耐溫: -10°C ~ +80°C				
電機額定功率(KW)	0.09			0.25	
電源	3Φ, 400VAC, 50Hz				

產品規格若有變更，恕不另行通知。

選裝件

導條



型號	規格 B×H(mm)	底部寬(mm)	高度(mm)	顏色	材質	硬度	最小滾輪直徑(mm)	
							正面	背面
O1	6×4	6	4	黑	PVC	60	40	30
O2	8×5	8	5	黑	PVC	60	50	40
O3	10×6	10	6	黑	PVC	60	70	60
O4	13×8	13	8	黑	PVC	60	110	80
O5	11×17	17	11	黑	PVC	60	180	120

注：機型後加注“D+型號”且採用型號O4及以上時，會改變傳動結構

隔板



型號	高度(mm)	底×寬×高(mm)	顏色	材質	硬度	最小滾輪直徑(mm)
T20	20	20×20	黑	PVC	60	90
T30	30	25×30	黑	PVC	60	120
T40	40	25×40	黑	PVC	60	120
T50	50	25×50	黑	PVC	60	120
T60	60	40×60	黑	PVC	60	150
T70	70	45×75	黑	PVC	60	160
T80	80	47×80	黑	PVC	60	180
T90	90	50×85	黑	PVC	60	200
T100	100	23×90	黑	PVC	60	220

注：機型後加注“G+型號”且採用型號T30及以上時，會改變傳動結構

裙邊



型號	高度(mm)	波峰(mm)	顏色	材質	硬度	最小滾輪直徑(mm)
S30	30	40	黑	PVC	60	60
S40	40	40	黑	PVC	60	80
S50	50	40	黑	PVC	60	100
S60	60	40	黑	PVC	60	120
S70	70	40	黑	PVC	60	140
S80	80	40	黑	PVC	60	160
S90	90	40	黑	PVC	60	200
S100	100	40	黑	PVC	60	220

注：機型後加注“Q+型號”且採用型號S40及以上時，會改變傳動結構

■ 案例分享

電子行業



通過機械手取件下放輸送帶上，輸送到分揀區減少作業人員，提高了整體工作效率，改善作業環境。

物流行業

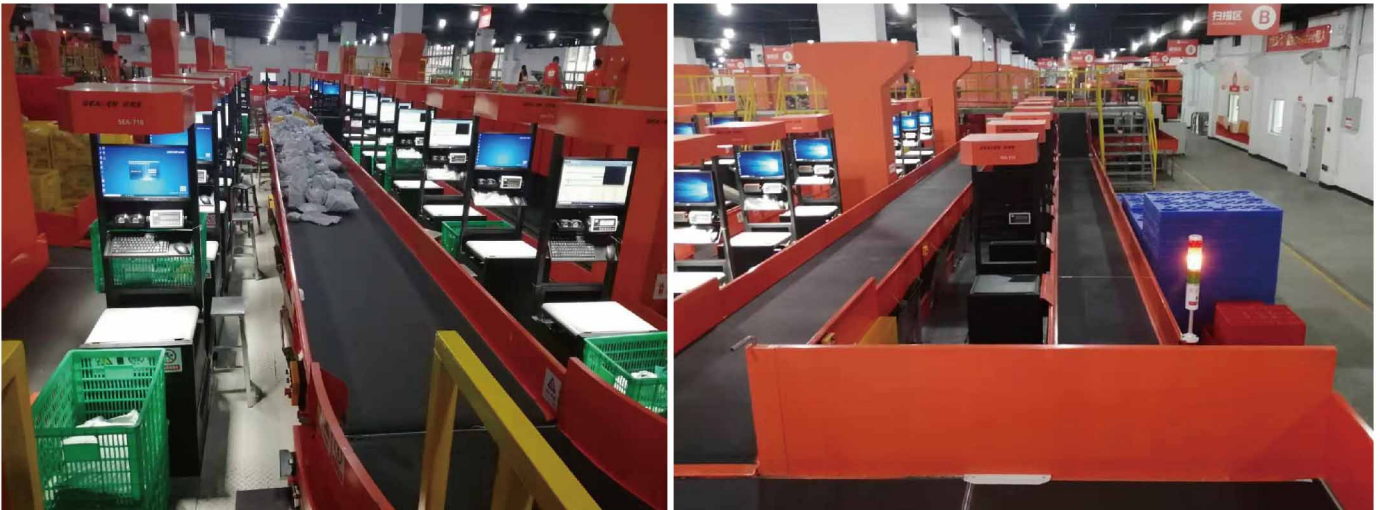

物流行業中輸送裝置的主要組成部分是傳送帶或輸送機，其主要作用是使待分揀商品貫通過控制裝置、分類裝置，並輸送裝置的兩側，一般要連接若干分揀道口，使分好類的商品滑下主輸送機（或主傳送帶）以便進行後續作業。

整廠規劃

日用品行業

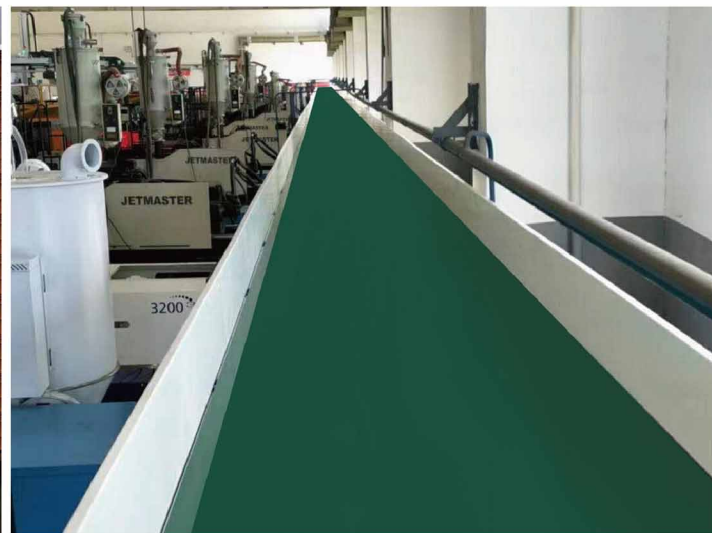

醫療行業



倍速線



滾筒線



分揀線

化工行業

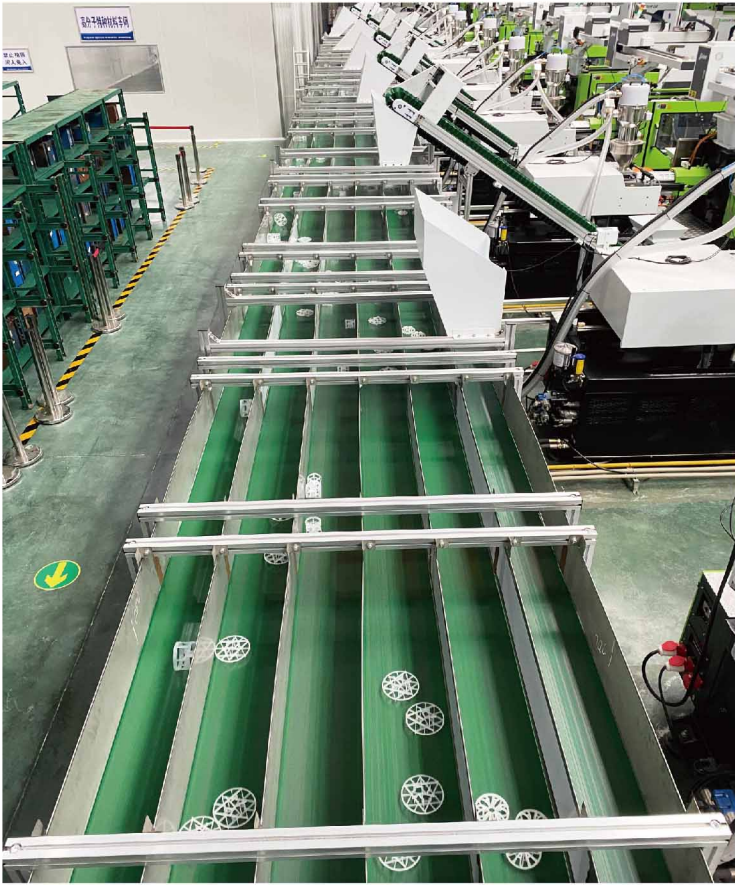

汽車行業



信易集團

地址: 台灣省新北市樹林區民和街23號

電話: +886 2 2680 9119

傳真: +886 2 2680 9229

Email: shini@shini.com

製造工廠

- 台灣
- 東莞
- 平湖
- 寧波
- 重慶
- 浦那

2021-04-15-04 版權所有 翻版必究

www.shini.com