

SHD-U

Heißlufttrockner

■ Anwendung

Die SHD-U Serie der Warmlufttrockner ist aus Edelstahl gefertigt und verwendet heiße Luft um das Material zu trocknen. Ein spezielles Luftführungsdesign wurde entwickelt, um die Trocknungsluft gleichmäßig zu verteilen. Zur direkten Montage auf der Maschine geeignet.



■ Funktionen

Standardfunktionen

- Die Temperaturregelung erfolgt durch eine Mikroprozessorsteuerung
- Digitale P.I.D. Temperaturregelung mit LED Anzeige
- Überhitzungsschutz zur thermischen Absicherung des Geräts
- 7 – Tage programmierbare Zeitschaltuhr zur automatischen Ein- und Ausschaltung
- Mit Hilfe des einzigartigen Luftführungs -Design wird die Trocknungsluft gleichmäßig verteilt, um eine ausgewogene Temperatur zu halten und die Trocknungseffizienz zu steigern
- SHD-80U und Modelle darüber haben eine Materialablass-Öffnung, um die Reinigung einfacher und effektiver zu gestalten
- SHD-450U und Modelle darunter sind aus einem Aluminiumgehäuse gefertigt, das im Inneren mit Edelstahl ausgestattet ist
- SHD-600U- 750U sind mit einem Aluminium Magnetfuß ausgestattet
- SHD-900U und Modelle darüber, mit einer manuellen Drosselklappe
- Modelle ab SHD-900U besitzen das Bodenstativ als Standardausstattung

Zusatzfunktionen

- Zyklon-Staubabscheider (DS), Ablufffilter (ACD), Magnetfuß (MB) und Gebläse-Einlassfilter (AIF)
- Heißluft-Recycler (HAR), Absaugkasten (SBU), Trichtermagnet(MR), „Europäischer Typ“ Bodenstativ (FSU) und Vorratsbehälter (MST)
- Sicherheitsschutzgestell für SHD-1500U und Modelle darüber

Umrisszeichnungen

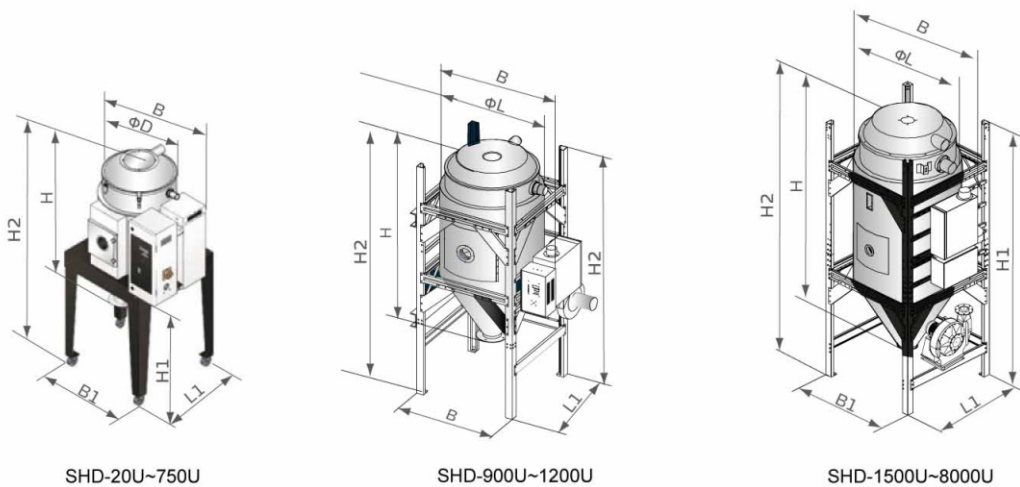

SHD-20U~750U

SHD-900U~1200U

SHD-1500U~8000U

Technische Daten

Modell	Heizleistung (kW)	Gebläse (kW)	Volumen (L)	Maße (mm) L x B x H	Gestellmaße (mm) L1 x B1 x H1	H2	Eingangsstutzen (Zoll)	Ausgangsstutzen (Zoll)	Gewicht (Kg)
SHD-20U	2,2	0,05	20	325x575x730	790x450x550	1260	2	1,5	40
SHD-40U	3	0,12	40	394x790x760	790x580x450	1300			70
SHD-80U	3,9	0,12	80	472x885x940	840x730x560	1480	2,5	2	85
SHD-120U	3,9	0,12	120	472x885x1210	840x730x560	1740			100
SHD-160U	6	0,18	160	575x822x1225	920x652x795	1825			90
SHD-230U	6	0,18	230	575x822x1505	920x652x795	2105	3	2,5	100
SHD-300U	12	0,25	300	695x945x1450	970x790x930	2085			130
SHD-450U	12	0,25	450	695x945x1850	970x790x930	2435			160
SHD-600U	18	0,55	600	915x1170x1820	1130x1000x1200	2470	4	3	200
SHD-750U	18	0,55	750	915x1170x2100	1130x1000x1200	2780			220
SHD-900U	18	0,55	900	1050x1410x2173	2760x1130x1130	2765	4	4	410
SHD-1200U	24	1,1	1200	1050x1410x2598	3190x1145x1145	3190			560
SHD-1500U	32	3	1500	1250x1640x3170	3470x1340x1340	3470	5	5	685
SHD-2000U	32	3	2000	1250x1542x3590	3870x1340x1340	3870			770
SHD-2500U	58	5,5	2500	1400x1798x3547	4000x1482x1482	4000			800
SHD-3000U	58	5,5	3000	1400x1798x3735	4400x1482x1482	4400	6	6	900
SHD-3500U	64	7,5	3500	1400x1798x4535	4800x1482x1482	4800			1010
SHD-4000U	64	7,5	4000	1600x2010x4370	4550x1680x1680	4635			1160
SHD-5000U	80	11	5000	1600x2010x4860	5150x1680x1680	5235	8	8	1390
SHD-6000U	96	15	6000	1800x2250x4600	4870x1920x1930	4923			1530
SHD-7000U	112	18,5	7000	1800x2250x5830	5370x1930x1930	6330			1735
SHD-8000U	128	22	8000	1800x2250x6030	5620x1930x1930	6425	10	10	1820



Maichingerstr.62. 71106 Magstadt
Ansprechpartner: Frau Stefanie Kessler
Tel: +49(0)7159-933 22 44
Email: office@shinigermany.com
www.shinigermany.com

Shini Group

Addr: No. 23, Minhe St., Shulin Dist.,
New Taipei, Taiwan

Tel: +886 2 2680 9119

Fax: +886 2 2680 9229

Email: shini@shini.com

Factories:

- Taiwan
- Dongguan
- Pinghu
- Ningbo
- Chongqing
- Pune