

薄膜粉碎回收造粒机

SGFP-150



在使用本产品之前，请先仔细阅读产品说明书。

SGFP Series

编码原则

SGFP - xxx W

- 粒子冷却形式为水冷
- 产量(单位: kg/hr)
- 信腾薄膜粉碎造粒机



SGFP-150W

本机特点

- 粉碎、挤出、切粒一体化设计，结构紧凑美观。
- 采用触摸屏+PLC+变频器组合，配以智能化控制系统，使喂料、挤出、切粒相互匹配。
- 实时检测口模压力波动，自动调整切粒速度，使颗粒尺寸均匀。
- 集成多段温控，操作界面简洁，实时监控分区温度。
- 具有过载、超温、超压保护功能。
- 特别设计的变径短螺杆，特别适合处理薄膜及片状材料，熔融混合均匀，最大限度减少材料特性降解。
- 摆杆式手动换网器设计，配备双滤网，一用一备。
- 温度调节范围100~250℃。

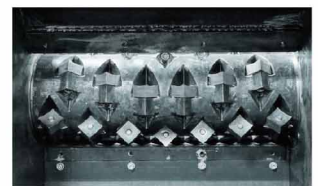

薄膜粉碎刀架轴



PE



乳白

应用范围

SGFP系列造粒机有风冷式和水冷式机型供选择，适用于HDPE、MDPE、LDPE、LLDPE薄膜回收造粒，膜材中可含茂金属、PP(PP含量<10%)、PA6及Caco3。

既可以离线式集中造粒，也可以在线式回收切边造粒。

根据实际工况有多种配置可选。

选装件

● 输送机BCF-5080

选装输送机便于把散膜投入到造粒机，降低操作员劳动强度。与主机料位传感器联动，避免投料过多或缺料。

1. 造粒机
2. BCF-5080
3. 粒子脱水机(SGFP-W配备)
4. 旋风分离器
5. 送料风机

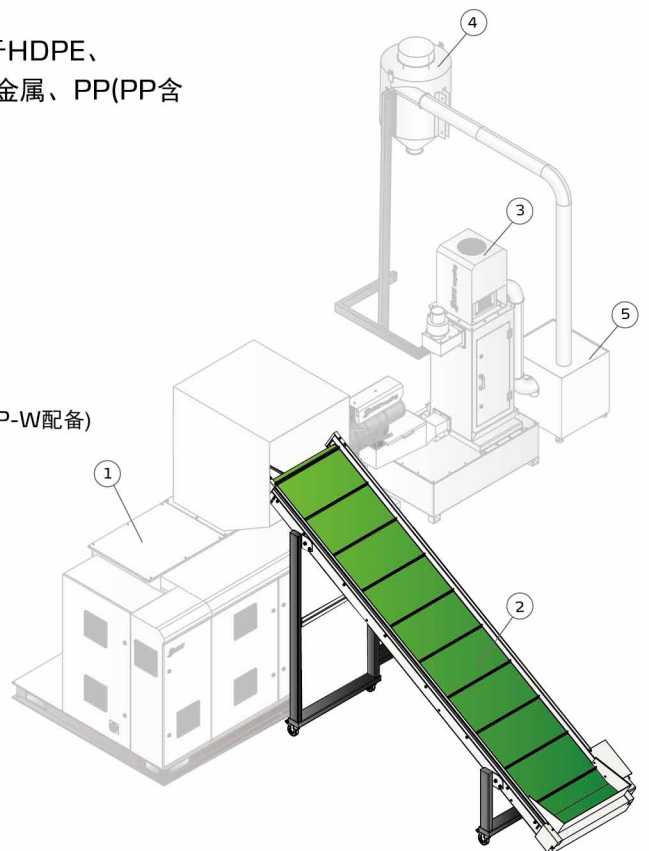

● 金属检测输送机PNL-MS

配有通道式金属检测器，避免散膜中混有金属异物（如螺钉）进入造粒机，保护粉碎室刀具及挤出螺杆。

1. 造粒机
2. PNL-MS
3. 粒子脱水机(SGFP-W配备)
4. 旋风分离器
5. 送料风机

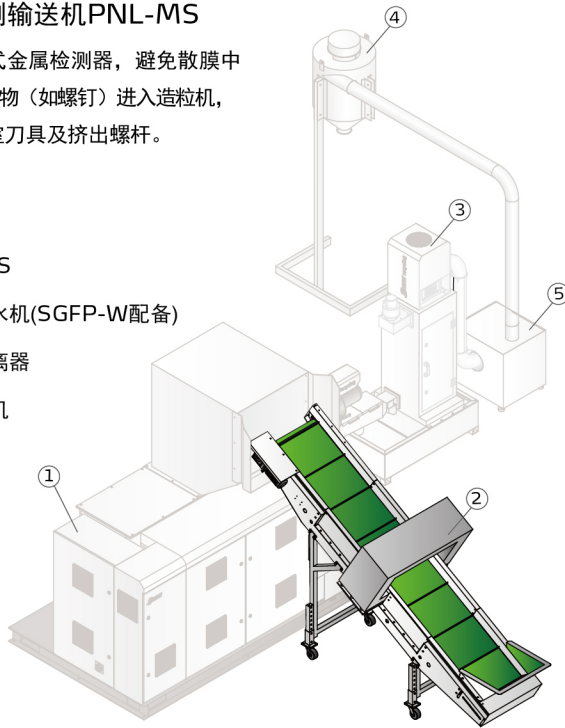

● 切边进料篮TB

适用于对各种宽度和克重的切边料作在线式回收造粒。

注：本选装件不包含切边吹送的风机、管道及其施工。

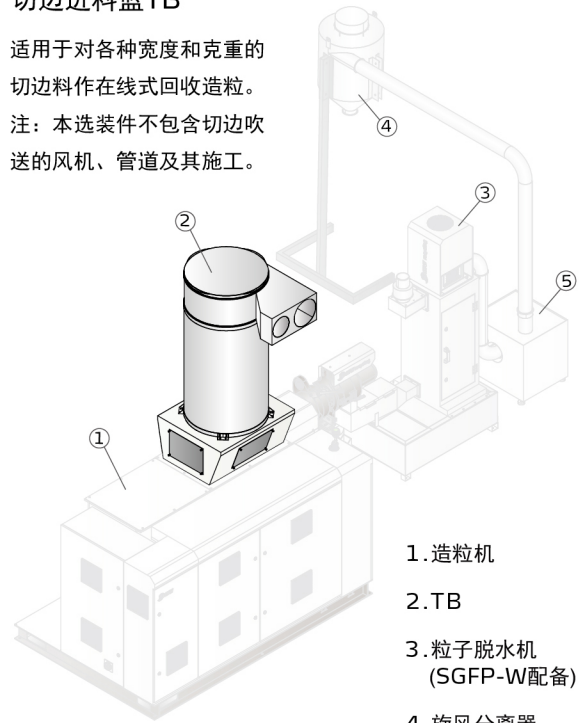

1. 造粒机
2. TB
3. 粒子脱水机 (SGFP-W配备)
4. 旋风分离器
5. 送料风机

● 二段送料2C

通过增加送料风机、管道和旋风器，以延长颗粒输送距离10米；也可给颗粒作进一步冷却之用。



● 储料桶MST-200P

桶身采用不锈钢制作，配有活动脚轮，底部配有1.5寸吸料管。



型号	容量(kg)*	外形尺寸(长x宽x高)(mm)
MST-200P	200	910x910x1170

注：*容量基于颗粒堆积密度0.65kg/L定义

SGFP Series

● 膜卷牵引装置RF

适用于对膜卷牵引喂入到粉碎室。配备膜卷架，可放置两卷膜（最大膜宽1.4米）。需接入3~6kg/cm²压缩空气。

1. 造粒机
2. RF
3. 粒子脱水机(SGFP-W配备)
4. 旋风分离器
5. 送料风机

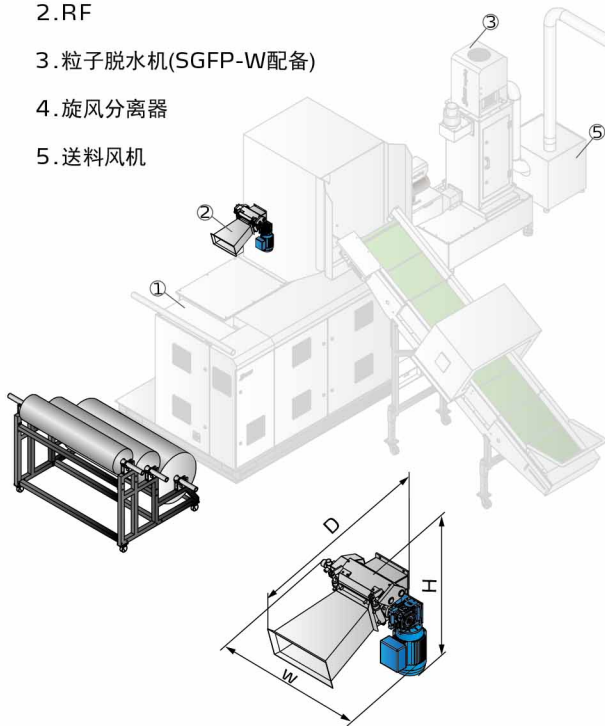

牵引装置

机型	电机功率(kW)	W(mm)	D(mm)	H(mm)
RF	0.37	586	487	445

● 切边输送TC

切边输送TC，采用文丘里原理输送切边到进料篮，切边宽度不宜超过5cm，需与进料篮TB搭配使用。

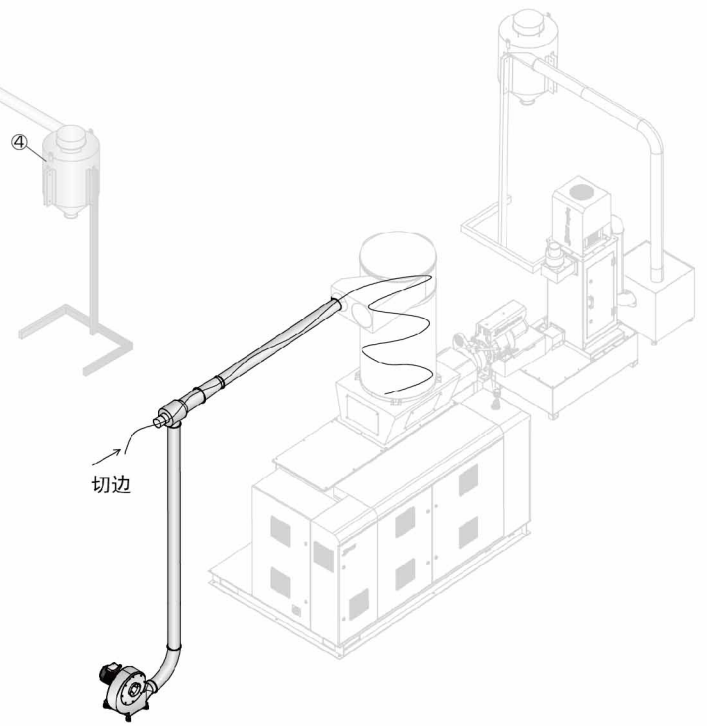

■ 外形尺寸

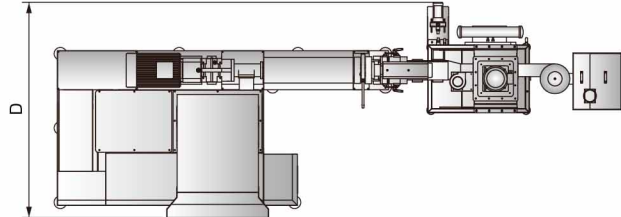
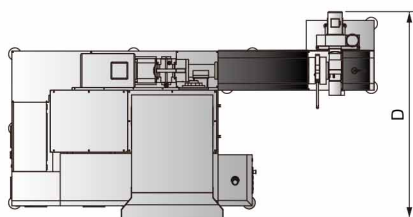
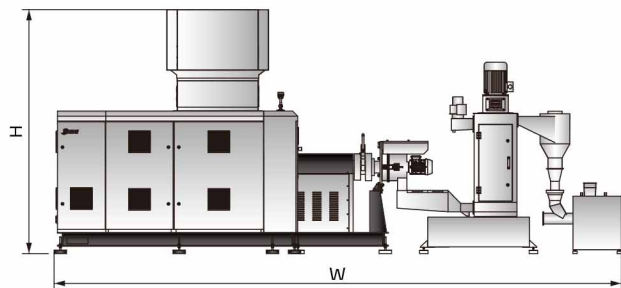
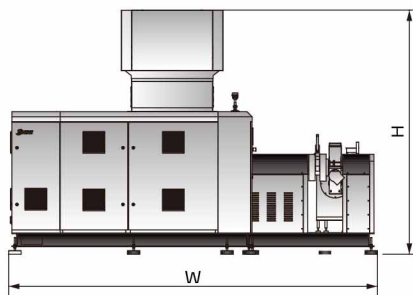

SGFP

SGFP-W

规格表

机 型	SGFP-120	SGFP-120W	SGFP-150W
挤出电机 (kW)	30	30	37
撕碎电机 (kW)	18	18	18
喂料电机 (kW)	3	3	3
切粒电机 (kW)	0.55	0.55	0.55
送料风机 (kW)	2.2×2	2.2	2.2
液压电机 (kW)	2.2	2.2	2.2
水泵 (kW)	/	0.75	0.75
脱水电机(kW)	/	5.5	5.5
加热功率(kW)	17	17	17
温区数量	6	6	6
总装功率(kW)	76	80	87
螺杆直径(mm)	60	60	70
运行噪音dB (A)	85-95	85-95	85-95
冷却方式	风冷*	水冷	水冷
产量(kg/hr)	60-90	90-120	120-150
滤网目数	80目		
BCF-5080	○	○	○
PNL-MS	○	○	○
TB	○	○	○
RF	○	○	○
2C	●	○	○
TC	○	○	○
MST-200P	○	○	○
外形尺寸	W (mm)	4347	6685
	D (mm)	2429	2536
	H (mm)	2875	2875
净重 (kg)	3985	4460	4560

注: 1) 以上产量是基于PE材料测得值。

产品规格若有变更, 恕不另行通知。

2) 运行噪音因材料和挤出转速而不同, 产品规格若有变更, 恕不另行通知。

3) 机器电压规格为:3相400VAC, 50Hz。

4) SGFP全系列需配备常温循环水作齿轮箱降温, SGFP-W还需提供10~25°C、50~100L/min的循环水对水箱换热降温。

5) *表示双段风冷。

6) ●表示标配, ○表示选装, -表示无。

信易集团

地址：台湾省新北市树林区民和街23号

电话: +886 2 2680 9119

传真: +886 2 2680 9229

Email: shini@shini.com

制造工厂

- 台湾
- 东莞
- 平湖
- 宁波
- 重庆
- 浦那

2024-08-15-04 版权所有 翻版必究

www.shini.com